

НАЦІОНАЛЬНИЙ УНІВЕРСИТЕТ БІОРЕСУРСІВ І ПРИРОДОКОРИСТУВАННЯ УКРАЇНИ
ВП НУБІП УКРАЇНИ «НІЖИНСЬКИЙ АГРОТЕХНІЧНИЙ ІНСТИТУТ»
УО «БЕЛОРУССКАЯ ГОСУДАРСТВЕННАЯ СЕЛЬСКОХОЗЯЙСТВЕННАЯ АКАДЕМИЯ»
УО «ПОЛЕССКИЙ ГОСУДАРСТВЕННЫЙ УНИВЕРСИТЕТ»
ИНДУСТРИАЛЬНО-ЭКОНОМИЧЕСКИЙ КОЛЛЕДЖ ИМЕНИ АКАДЕМИКА Г.С. СЕЙТКАСИМОВА
ВАРШАВСЬКИЙ УНІВЕРСИТЕТ НАУК ПРО ЖИТТЯ, ПОЛЬЩА
СЛОВАЦЬКИЙ АГРАРНИЙ УНІВЕРСИТЕТ, СЛОВАЦЬКА РЕСПУБЛІКА
МЕНДЕЛЬ УНІВЕРСИТЕТ, ЧЕСЬКА РЕСПУБЛІКА
УНІВЕРСИТЕТ СВЯТОГО ІШТВАНА, УГОРЩИНА

**СУЧАСНІ ТЕНДЕНЦІЇ
СОЦІАЛЬНО-ЕКОНОМІЧНОГО РОЗВИТКУ
АГРОПРОМИСЛОВОГО ВИРОБНИЦТВА УКРАЇНИ
В КОНТЕКСТІ ІНТЕГРАЦІЇ
У СВІТОВУ ЕКОНОМІКУ**

**СОВРЕМЕННЫЕ ТЕНДЕНЦИИ
СОЦИАЛЬНО-ЭКОНОМИЧЕСКОГО РАЗВИТИЯ
АГРОПРОМЫШЛЕННОГО ПРОИЗВОДСТВА
УКРАИНЫ В КОНТЕКСТЕ ИНТЕГРАЦИИ
В МИРОВУЮ ЭКОНОМИКУ**

**MODERN TRENDS
IN SOCIO-ECONOMIC DEVELOPMENT
OF AGRICULTURAL PRODUCTION IN UKRAINE
IN THE CONTEXT INTEGRATION
INTO THE WORLD ECONOMY**

**Ніжин
2014**

УДК 338.43: 339.9 (477)

ББК 65.327кр

М 34

Рекомендовано до друку вченою радою
ВП НУБіП України «Ніжинський агротехнічний інститут»
від 20.03.2014 р., протокол № 6.

Редакц. колегія:

В.С. Лукач (науковий редактор); С.В. Толочко (заступник відповідального редактора);
А.Г. Кушніренко; Л.П. Распутня; Н.Г. Царук; В.П. Литовченко; З.Д. Овчарик; В.М. Стригун;
О.С. Сидорович; Л.В. Богач; Н.В. Лоханько; І.В. Дворник; Г.М. Македон.

М 34 Сучасні тенденції соціально-економічного розвитку агропромислового виробництва України в контексті інтеграції у світову економіку / зб. наук. праць/ наук.ред. В.С. Лукач – Ніжин: ПП Лисенко М.М., 2014. – 520 с.

У збірнику надруковані доповіді Міжнародної науково-практичної конференції «Сучасні тенденції соціально-економічного розвитку агропромислового виробництва України в контексті інтеграції у світову економіку», висвітлено результати наукових досліджень, проведених науково-педагогічними працівниками, науковими співробітниками, аспірантами та студентами Варшавського університету наук про життя; Індустріально-економічного коледжу імені академіка Г.С. Сайткасімова; ЗУ «Білоруський державний економічний університет»; Медико-технічного коледжу (Республіка Казахстан); ЗУ «Поліський державний університет»; ЗУ «Білоруська державна сільськогосподарська академія»; Національного університету біоресурсів і природокористування України; ВП НУБіП України «Ніжинський агротехнічний інститут»; Міністерства енергетики та вугільної промисловості України; Інституту історії України НАН України; Інституту сільськогосподарської мікробіології та агропромислового виробництва НААН; Міжгалузевої академії управління; Національної академії аграрних наук України; ННЦ «Інститут аграрної економіки»; Фонду комунального майна в Тернопільському районі; Білоцерківський національний аграрний університет; Вінницького національного аграрного університету; Глухівського національного педагогічного університету ім. О. Довженка; Київського національного економічного університету імені Вадима Гетьмана; Київського національного університету імені Тараса Шевченка; Луганського національного аграрного університету; Львівського національного аграрного університету; Миколаївського національного аграрного університету; Національного авіаційного університету; Національного університету водного господарства та природокористування; Сумського національного аграрного університету; Тернопільського національного економічного університету; Мукачівського державного університету; Уманського національного університету садівництва; Харківського національного технічного університету сільського господарства ім. П. Василенка; Чернігівського національного технологічного університету; Одеського державного аграрного університету; Ніжинського державного університету імені Миколи Гоголя; ПФ НУБіП України «Кримський агротехнологічний університет»; Чернівецького торговельно-економічного інституту Київського національного торговельно-економічного університету; ВП НУБіП України «Бережанський агротехнічний інститут»; Сумської філії Харківського національного університету внутрішніх справ.

Тексти статей друкуються в авторській редакції. Відповідальність за інформацію, подану в науковому дослідженні, несуть автори статей.

© ВП НУБіП України «Ніжинський
агротехнічний інститут»

© автори статей

СЕКЦІЯ № 1

**Актуальні проблеми розвитку
обліку, аналізу та фінансів в
агропромисловому виробництві
України: теорія і практика**



УДК 630*79:338.439.223

АНАЛИЗ СОСТОЯНИЯ И ПЕРСПЕКТИВЫ РАЗВИТИЯ ОРГАНИЗАЦИЙ БЕЛАРУСИ С ОСНОВНЫМ ВИДОМ ДЕЯТЕЛЬНОСТИ «СЕЛЬСКОЕ ХОЗЯЙСТВО, ОХОТА И ЛЕСНОЕ ХОЗЯЙСТВО»

Н.В. Великоборец, к.э.н., доц.

УО «Белорусская государственная сельскохозяйственная академия»

Создание модели государственной статистики на базе современных систем показателей, соответствующих международным стандартам учета и статистики, позволит облегчить сбор, представление и анализ данных на детализированных уровнях как в рамках национальной экономики, так и в международносопоставимом стандартизованном формате.

Ключевые слова: *международные стандарты учета и статистики, анализ, классификатор, сельское хозяйство.*

Подготовка полной и оперативной информации, обеспечивающей объективный анализ состояния и перспектив развития национальной экономики на современном этапе, в значительной степени зависит от решения проблемы перехода к международной методологии учета и статистики, основанной на системе национальных счетов (СНС).

С 1 января 2013 года в Республике Беларусь утвержден и введен в действие общегосударственный классификатор ОКРБ 005-2011 «Виды экономической деятельности» (ОКЭД) [1]. ОКЭД является составной частью Единой системы классификации и кодирования технико-экономической и социальной информации страны. В основу разработки ОКЭД (в редакции в стадии внедрения) положена классификация видов экономической деятельности в Европейском экономическом сообществе (КДЕС, редакция 2.0), являющаяся статистическим инструментом для подготовки и распространения статистической информации Европейского союза, связанной с видами экономической деятельности. Важнейшие задачи ОКЭД представлены на рисунке 1.



Рис. 1. Задачи общегосударственный классификатор видов экономической деятельности

Согласно ОКЭД под *видом экономической деятельности* понимается процесс, когда материальные ресурсы, оборудование, труд, технология сочетаются таким образом, что это приводит к получению однородного набора продукции (товаров или услуг). Статистическая информация по видам экономической деятельности, полученная на основе ОКЭД, сопоставима на европейском, а также на мировом уровнях.

При этом *основной вид деятельности* — вид деятельности, который создает наибольшую часть общей добавленной стоимости данной статистической единицы и определяется по нисходящему методу и не обязательно создает 50 % или более общей добавленной стоимости единицы.

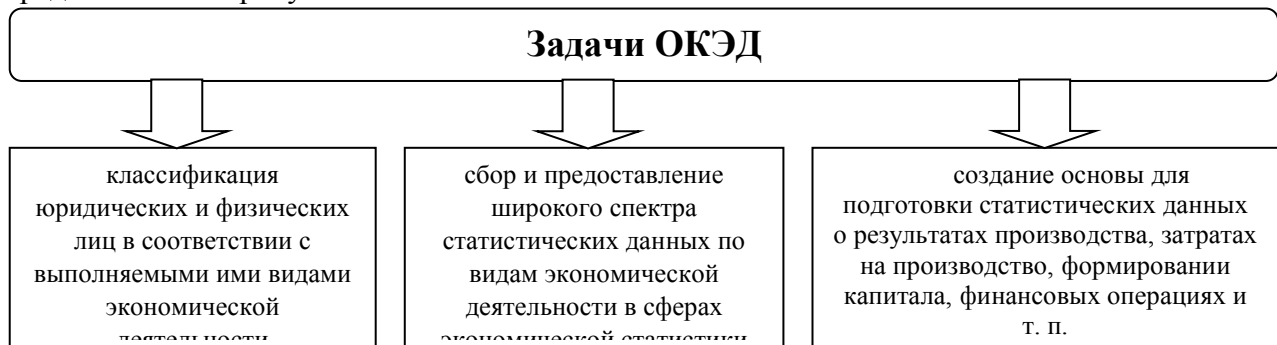

**Матеріали Міжнародної науково-практичної конференції
«Сучасні тенденції соціально-економічного розвитку агропромислового
виробництва України в контексті інтеграції у світову економіку»**

В силу актуальности проблем развития учета и статистики в агропромышленном производстве наши исследования сконцентрировались на состоянии и перспективах развития организаций Республики Беларусь с основным видом экономической деятельности в редакции ОКРБ 005-2006 «Сельское хозяйство, охота и лесное хозяйство» (в редакции ОКРБ 005-2011 «Сельское, лесное и рыбное хозяйство»). В качестве критерия при определении основного вида деятельности организаций использовался выпуск товаров и услуг.

Исследования показали, что секция А («Сельское хозяйство, охота и лесное хозяйство») согласно ОКЭД включает использование природных ресурсов растительного и животного происхождения, а именно, растениеводство, животноводство, лесоводство, выращивание прочих растений, разведение животных на фермах или в местах их привычного обитания, а также предоставление услуг в этих областях, за исключением ветеринарных.

Структурные обследования организаций Республики Беларусь (включая микроорганизации и малые организации), осуществлявших хозяйственную деятельность в 2012 году по видам экономической деятельности и проведенные Национальным статистическим комитетом [2], позволили установить следующее.

На конец 2012 года количество организаций с основным видом экономической деятельности «Сельское хозяйство, охота и лесное хозяйство» в целом по стране составляло 4223 единицы, варьируя по областям от минимального числа в 545 единиц Гродненской области до максимального количества в 1003 единицы Минской. При этом в структуре количества организаций по основному виду экономической деятельности по областям и г. Минску удельный вес, занимаемый количеством организаций секции А, невелик (табл. 1).

Таблица 1.

Структура количества организаций на конец 2012 года по основному виду экономической деятельности по областям и г. Минску (в процентах)

Наименование организаций	всего	в том числе по областям						
		Брестская	Витебская	Гомельская	Гродненская	г. Минск	Мин-ская	Могилевская
всего	100	100	100	100	100	100	100	100
в том числе секция А	4,7	7,9	8,2	7,1	7,2	0,2	6,7	7,4

Кроме того, в ходе проведенного анализа состава и структуры списочной численности работников в среднем за год по основному виду экономической деятельности организаций установлено, что удельный вес списочной численности работников по секции «Сельское хозяйство, охота и лесное хозяйство» занимает 13,7%, что соответствует третьей позиции после «Обрабатывающей промышленности» и «Торговли; ремонта автомобилей, бытовых изделий и предметов личного пользования» (32,3% и 15,4% соответственно) и указывает на многочисленность организаций данного вида экономической деятельности.

Интерес вызывает анализ состава и структуры организаций на конец 2012 года по основному виду экономической деятельности в разрезе форм собственности (табл. 2).

СЕКЦИЯ 1

«Актуальні проблеми розвитку обліку, аналізу та фінансів в агропромисловому виробництві України: теорія і практика»



Установлено, что наибольшее количество организаций секции А, соответствующее 85,1%, приходится на частные организации, наименьшее – 1,1 % – на иностранные.

Таблица 2.

Количество организаций на конец 2012 года по основному виду экономической деятельности и формам собственности (единиц)

Наименование организаций	Всего	в том числе в разрезе формы собственности			в % к итогу по виду экономической деятельности		
		государственная	частная	иностранная	государственная	частная	иностранная
всего	89 993	3 821	83 017	3 155	4,2	92,3	3,5
в том числе секция А	4 223	580	3 595	48	13,8	85,1	1,1

Отсюда закономерно достижение и соответствующих объемов производства организациями в зависимости от формы собственности (табл. 3).

Таблица 3.

Объем производства продукции (работ, услуг) по основному виду экономической деятельности и формам собственности (миллиардов рублей)

Наименование организаций	Всего	в том числе в разрезе формы собственности			в % к итогу по виду экономической деятельности		
		государственная	частная	иностранная	государственная	частная	иностранная
всего	892 812,2	183 864,0	656 452,0	52 496,2	20,6	73,5	5,9
в том числе секция А	79 151,9	19 545,0	59 083,3	523,6	24,7	74,6	0,7

Дальнейший анализ позволил заключить, что наибольший удельный вес в структуре организаций секции А занимают организации, специализирующиеся на производстве продукции растениеводства – 39,8% с объемом производства на 1 организацию 2,75 млрд. рублей. Далее следуют организации, специализирующиеся на производстве продукции животноводства – 26,3% с объемом производства на 1 организацию 36,45 млрд. рублей. Замыкают ряд смешанные сельскохозяйственные организации, специализирующиеся на производстве продукции растениеводства в сочетании с продукцией животноводства – 18,0% с объемом производства на 1 организацию 39,01 млрд. рублей.

В заключение следует отметить, что среди перспектив развития агропромышленного комплекса страны на 2011-2015 годы предусмотрена оптимизация условий для частной предпринимательской деятельности в сфере АПК [3]. Проведенные исследования позволяют отметить положительную тенденцию в этом направлении: регистрируются частные формы предпринимательской деятельности на селе, стимулируется привлечение частных инвестиций всех форм в развитие агропромышленного производства для создания как самостоятельных частных структур, так и для формирования совместных форм хозяйствования.

Список литературы

1. Национальный Интернет-портал Республики Беларусь [Электронный ресурс]/ Национальный статистический комитет Республики Беларусь – Минск 2011. – Режим доступа: <http://belstat.gov.by/homep/ru/klassifikator/main6.php> – Дата доступа 21.02.2014.
2. Национальный Интернет-портал Республики Беларусь [Электронный ресурс]/ Национальный статистический комитет Республики Беларусь – Минск 2012.– Режим



доступа: <http://belstat.gov.by/homep/ru/publications/archive/2012.php> – Дата доступа 20.02.2014.

3. Перспективы развития агропромышленного комплекса на 2011-2015 годы // Сельская газета. – 2010. – 18 июня – С.2.

**АНАЛІЗ СТАНУ ТА ПЕРСПЕКТИВИ РОЗВИТКУ
ОРГАНІЗАЦІЙ БІЛОРУСІ З ОСНОВНИМ ВИДОМ ДІЯЛЬНОСТІ «СІЛЬСЬКЕ
ГОСПОДАРСТВО, МИСЛИВСТВО ТА ЛІСОВЕ ГОСПОДАРСТВО»**

Великоборець Н.В., кандидат економічних наук, доцент

Заклад освіти «Білоруська державна сільськогосподарська академія»

Створення моделі державної статистики на базі сучасних систем показників, що відповідають міжнародним стандартам обліку і статистики, дозволить полегшити збір, представлення та аналіз даних на деталізованих рівнях як в рамках національної економіки, так і в міжнародноспоставімом стандартизованом форматі.

Ключові слова: міжнародні стандарти обліку і статистики, аналіз, класифікатор, сільське господарство.

**PRESENT STATE AND PROSPECTS OF DEVELOPMENT ORGANIZATIONS
BELORUSSIA WITH PRINCIPAL ACTIVITY
«AGRICULTURE, HUNTING AND FORESTRY»**

Velikoborets N.V., Ph.D, Associate Professor

Educational Establishment «Belarusian State Agricultural Academy»

Creating a model of state statistics based on modern systems of indicators that meet international standards of accounting and statistics, will facilitate the collection, reporting and analysis of data at a detailed level, both within the national economy, and in the internationally comparable standardized format.

Keywords: international standards of accounting and statistics, analysis, classifier, and agriculture.

УДК 657.01

РОЛЬ ОБЛІКУ В УПРАВЛІННІ СОБІВАРТІСТЮ ПРОДУКЦІЇ

Г.М. Бабко, студентка 4 курсу

факультету економіки та менеджменту

Науковий керівник – З.Д. Овчарик, кандидат економічних наук, завідувач кафедри

бухгалтерського обліку, аналізу та аудиту

ВП НУБіП України «Ніжинський агротехнічний інститут»

Розглянено склад витрат, що входить до обчислення собівартості продукції. Проведено класифікацію витрат, що відносяться до собівартості продукції. Розкрито суть обліку в управлінні собівартістю.

Ключові слова: собівартість, витрати, облік, продукція, управління.

Метою статті є вибір найоптимальнішого методу обліку витрат і калькулювання собівартості продукції.

Виклад основного матеріалу. Важливим кроком у переході України до нової системи обліку і звітності став поділ єдиної системи господарського обліку на складові. Особливої ролі набуває управлінський облік, як комплексна система обліку, планування, контролю, аналізу інформації про доходи і витрати.

Своєчасне надходження об'єктивної інформації є підставою до прийняття ефективного управлінського рішення. При цьому, ступінь інформаційного забезпечення

СЕКЦІЯ 1

«Актуальні проблеми розвитку обліку, аналізу та фінансів в агропромисловому виробництві України: теорія і практика»



керівників усіх рівнів управління підприємством визначається здатністю бухгалтерів-аналітиків використовувати методи калькулювання собівартості продукції і управління витратами, планування і бюджетування.

Дослідженню питань формування облікової й економічної інформації у найбільш оптимальній для виробництва формі присвячені праці багатьох вчених: Бородкіна О.С., Бутинця Ф.Ф., Валуєва Б.І. та інших. Ними визначено, що застосування на практиці нових підходів і методів обліку у взаємозв'язку з аналізом, варіативними оцінками, контролем та плануванням дає змогу ефективно вирішувати проблеми управління. Проте залишаються невирішеними питання щодо сфери застосування рівнів облікової системи та її поділ на види відповідно до потреб управління, а також методичні аспекти обліку собівартості продукції.

В рамках обґрунтування єдиного методологічного підходу до обліку собівартості продукції, необхідно визначити її місце в системі управління витратами, а також вирішити різні методичні і практичні проблеми організації управління витратами з метою надання управлінському персоналу даних для прийняття ефективних управлінських рішень.

Собівартість продукції- це грошове вираження витрат на виробництво та реалізацію продукції.

При обчисленні собівартості продукції важливе значення має визначення складу витрат, що входять до неї. Як відомо, витрати підприємства відшкодовуються за рахунок двох власних джерел:

- собівартості (валових витрат);
- прибутку.

Відповідно до цього у собівартість продукції включаються витрати на такі цілі:

- дослідження ринку і виявлення потреби в продукції;
- підготовку і освоєння нової продукції;
- виробництво (витрати на сировину, матеріали, енергію, амортизацію основних виробничих фондів, оплату праці персоналу та ін.);
- обслуговування виробничого процесу і управління ним;
- збут продукції (пакування, транспортування, реклама, комісійні витрати);
- розвідку, використання і охорону природних ресурсів (плата за воду, геологорозвідувальні роботи, плата за деревину, витрати на рекультивацію земель, охорону повітряного, водного басейнів);
- добір і підготовку кадрів;
- поточну раціоналізацію виробництва (вдосконалення технологій, організації виробництва і праці, підвищення якості продукції), крім капіталовкладень.

За способами віднесення на собівартість витрати поділяються на прямі та непрямі.

Прямі витрати безпосередньо пов'язані з виготовленням певного різновиду продукції, їх можна обчислити на одиницю продукції безпосередньо.

Непрямими є витрати, величину яких не можна безпосередньо обчислити на одиницю продукції, бо вони пов'язані з визначенням різних витрат (заробітна плата обслуговуючого та управлінського персоналу, утримання та експлуатація будівель, споруд тощо).

За принципом залежності витрат від обсягів виробництва витрати поділяються на постійні та змінні .

Постійні витрати є функцією часу, а не обсягу продукції, їх загальна сума не залежить від кількості виготовленої продукції в певних межах.

Змінними називаються витрати, загальна сума яких за певний час залежить від обсягу виготовленої продукції. Вони поділяються на пропорційні та непропорційні.



Пропорційні, на відміну від непропорційних — це витрати, розмір яких перебуває в пропорційній залежності від обсягів виробництва (кількості виготовленої продукції).

Непропорційні витрати, в свою чергу, поділяються на прогресуючі та дегресуючі.

Прогресуючі зростають більше, ніж обсяг виробництва. Вони виникають тоді, коли збільшення обсягу виробництва вимагає більших витрат на одиницю продукції. Це, наприклад, витрати на відрядно-прогресивну оплату праці, додаткові рекламні та торгові витрати.

Дегресуючі витрати зростають менше, ніж обсяг виробництва. До них належить широке коло витрат на експлуатацію машин та устаткування, його ремонт, придбання інструменту тощо.

Управління собівартістю продукції підприємств планомірний процес формування витрат на виробництво всієї продукції й собівартості окремих виробів. Основними елементами системи управління собівартістю є прогнозування й планування, нормування витрат, облік і калькулювання, аналіз і контроль за собівартістю. Всі вони функціонують у тісному взаємозв'язку один з одним.

Собівартість продукції є якісним показником діяльності підприємства, тому що в ній відбиваються всі сторони виробничої й фінансово-господарської діяльності підприємства. Собівартість, як показник, використовують для оцінки рівня господарювання підприємства (за видами та об'єктами діяльності) та його структурних підрозділів; контролю за ефективністю витрачання природних, матеріальних, трудових і фінансових ресурсів; визначення економічної ефективності інвестиційної та інноваційної діяльності; впровадження заходів щодо забезпечення більш ефективного технологічного процесу господарювання; розробки і встановлення цін на продукцію (роботи, товари і послуги); визначення економічної доцільності та вигідності здійснення підприємницької діяльності за різними об'єктами господарювання.

В сучасних умовах визначення собівартості продукції відноситься до прерогативи управлінського обліку, оскільки фінансовий облік спрямований на оцінку активів підприємства з метою продажу і не завжди достовірно відображає показники ефективності виробництва, які, до того ж, стають комерційною таємницею.

Висновки. Таким чином, можна сказати, що облік собівартості продукції – це найбільш складний і важливий обліковий процес. Важливе значення має також вибір найоптимальнішого методу обліку витрат і калькулювання собівартості продукції, який залежить від багатьох чинників: галузі діяльності, організаційно-структурної побудови, особливостей технологічного процесу, державного регулювання ціноутворення.

Список літератури

1. Андрійчук В. Г. Економіка аграрних підприємств: Підручник — 2-ге вид., доп. і перероблене. / В. Г. Андрійчук. — К.: КНЕУ, 2002. — 624 с.
2. Бутинець Т. А. Теорія Бухгалтерського обліку : підручник / Бутинець Т. А. — Житомир : ПП «РУТА», 2003. — 637 с
3. Завгородній, В. П. Бухгалтерський учет в Україні [Текст] : учебно-практическое пособие / В. П. Завгородній. — 4-те вид., перераб. и доп. К. : А. С. К., 2005. — 864 с.
4. Мочерний С. В., Економічна теорія: Підручник. / Мочерний С. В., Довбенко М. В. — К. : Видавничий центр «Академія», 2004. — 856 с.
5. Пархоменко В. М. Собівартість і фінансові результати у податковому законодавстві [Текст] / В. М. Пархоменко // Бухгалтерський облік і аудит. — 2002. — № 4. — С. 2-6



6. Рындя А. Себестоимость в финансовой отчетности. // Налоги и бухгалтерский учет / Рындя А. – 2007. - №27. - с. 47 – 50.

7. Степаненко В. С. Економіка: навч. посіб. / за ред. С. В. Степаненка. – 2-ге вид. [доп.]. – К. : КНЕУ, 2006. – 306 с.

РОЛЬ УЧЕТА В УПРАВЛЕНИИ СЕБЕСТОИМОСТЬЮ ПРОДУКЦИИ

А.Н. Бабко, студентка 4 курса

факультета экономики и менеджмента

Научный руководитель - Овчарик З.Д., кандидат экономических наук, заведующий кафедрой бухгалтерского учета, анализа и аудита

ОП НУБиП Украины «Нежинский агротехнический институт»

Рассмотренно состав расходов, которые входят в расчет себестоимости продукции. Проведена классификация расходов относящихся к себестоимости продукции. Раскрыта суть учета в управлении себестоимостью.

Ключевые слова: себестоимость, затраты, учет, продукция, управление.

THE ROLE OF MANAGEMENT ACCOUNTING IN COST OF PRODUCTION

Babko G.M., 4th year student

faculty of Economics and Management, specialty «Accounting and Auditing»

Supervisor - Ovcharyk Z.D., PhD, Head of Department of Accounting, Analysis and Audit SS National University of Life and Environmental Sciences of Ukraine «Nizhyn

Agrotechnical Institute»

We viewed the costs, which is included in the calculation production costs. Classification of costs relating to production costs. The essence of management accounting in cost.

Keywords: costs, expenses, inventory, production, management.

УДК 631.1

РОЗВИТОК ПІДПРИЄМНИЦТВА У СІЛЬСЬКІЙ МІСЦЕВОСТІ

С.В. Білан, студент 4 курсу факультету економіки та менеджменту,

Науковий керівник – І.В. Дворник, асистент кафедри бухгалтерського обліку, аналізу та аудиту

ВП НУБіП України «Ніжинський агротехнічний інститут»

Досліджено особливості розвитку підприємства в сільській місцевості та внесено пропозиції щодо його удосконалення.

Ключові слова: підприємництво, заробітна плата, сільськогосподарське підприємство, агробізнес.

Постановка проблеми. Протягом усього періоду незалежності нашої держави аграрна проблематика незмінно знаходиться в центрі уваги вітчизняних політиків, учених-економістів, господарників, експертів, а також великого кола пересічних громадян, які тією чи іншою мірою дотичні до проблем українського села.

У соціально-економічному житті України сільські території займають особливе місце. На них проживає третина населення нашої держави і припадає 90% її площі. Значимість цих територій посилюється їх винятковим внеском у формування основ продовольчої безпеки та нарощування експортного потенціалу країни. Ці та інші чинники роблять розвиток сільських територій одним з основних пріоритетів державної політики України спрямованої на зростання ефективності функціонування АПК.

Аналіз останніх досліджень та публікацій. За останні роки українські вчені сформували наукові підходи до вирішення проблем соціально-економічного розвитку сільських територій. Значний внесок зробили вітчизняні вчені: П. Гайдучський, М. Долішній, Ф. Заставний, В. Павлов, В. Пила, П. Саблук, М. Малік, В. Юрчишин та інші.



**Матеріали Міжнародної науково-практичної конференції
«Сучасні тенденції соціально-економічного розвитку агропромислового
виробництва України в контексті інтеграції у світову економіку»**

Однак і досі не розроблено цілісної моделі соціально-економічного розвитку сільських територій з метою підвищення їх конкурентоспроможності та ефективного використання наявного потенціалу.

Метою дослідження є аналіз розвитку підприємництва в сільській місцевості.

Виклад основного матеріалу. Однією з найбільш актуальних проблем стабілізації і подальшого прискореного розвитку виробництва в сільськогосподарських підприємствах будь-якої форми власності є підвищення його ефективності.

Ефективність виробництва є узагальнюючою економічною категорією, через яку проявляється дія об'єктивних економічних законів і яка показує результативність виробництва. Підвищення цього показника в аграрних підприємствах є першочерговим завданням аграрного сектора економіки, яке полягає у неухильному збільшенні виробництва продукції при одночасному скороченні затрат праці та витрат матеріальних засобів на отримання одиниці продукції.

У сільському господарстві економічна ефективність – це одержання максимальної кількості продукції з кожного гектара землі, від кожної голови худоби при найменших затратах живої й уречевленої праці. Найважливішим показником, що характеризує обсяг сільськогосподарського виробництва, є валова продукція підприємства, на основі якої можна визначити продуктивність праці, розрахувати валовий, чистий дохід, а також показники рентабельності й фондомісткості виробництва[2].

Суб'єкти господарювання в аграрному секторі економіки можуть бути представлені у вигляді товариств, приватних підприємств, виробничих кооперативів, фермерських господарств, державних підприємств та інших.[5] (Табл.1)

Фінансова криза 2008 року призвела до зупинення інвестиційного процесу, руйнування матеріально-технічного потенціалу сільськогосподарських підприємств, що у свою чергу привело до зменшення діючих господарюючих суб'єктів.

Таблиця 1

Аналіз діючих господарюючих суб'єктів у сільському господарстві України за 2002-2012 рр. [5]

Види господарюючих суб'єктів	2002	2005	2009	2010	2011	2012	Відхилення 2012 до 2002	
							+ / -	%
Господарські товариства	9 337	7 900	7 819	7 769	7 757	8 121	-1216	-13
Приватні підприємства	4 116	4 123	4 333	4 243	4 140	4 183	67	1,63
Виробничі кооперативи	2 111	1 521	1 001	952	905	856	-1255	-59,5
Фермерські господарства	43 042	42 447	42 101	41 726	41 488	40 732	-2310	-5,37
Державні підприємства	570	386	345	322	311	294	-276	-48,4
Підприємства інших форм господарювання	2 002	1 500	1 553	1 481	1 532	160	-1842	-92
Усього	61 178	57 877	57 152	56 493	56 133	54 346	-6832	-11,2

СЕКЦІЯ 1

«Актуальні проблеми розвитку обліку, аналізу та фінансів в агропромисловому виробництві України: теорія і практика»



Як бачимо з табл. 1 та рис. 1, спостерігається стрімка негативна динаміка, у 2012 році, порівняно з 2002 роками загальна кількість сільськогосподарських господарюючих суб'єктів зменшилась на 6832 одиниць або на 11,2%.



Рис. 1 Динаміка господарюючих суб'єктів у сільському господарстві України за 2002-2012 рр.

Наукові дослідження показали, що намітилася тенденція щодо зниження загальної кількості аграрних підприємств, яких стало менше порівняно з 2010 р. на 493 одиниці, порівняно з 2009 р. – на 1152 одиниці, порівняно з 2008 р. – на 3059 одиниць.

Поряд з вище зазначеною тенденцією хочеться проаналізувати офіційні статистичні дані результативності діяльності сільськогосподарських підприємств. Вона в період 2010-2012рр. була досить непоганою. Так, кількість підприємств, які одержали чистий прибуток у 2012 році зросла порівняно з 2010 на 12,9 %, однак рентабельність зменшилась на 7,4%.

Зменшується потреба сільськогосподарських підприємств у працівниках. Проблемою є й те, що вона набагато нижча, у порівнянні зі станом безробіття. (Рис. 2)

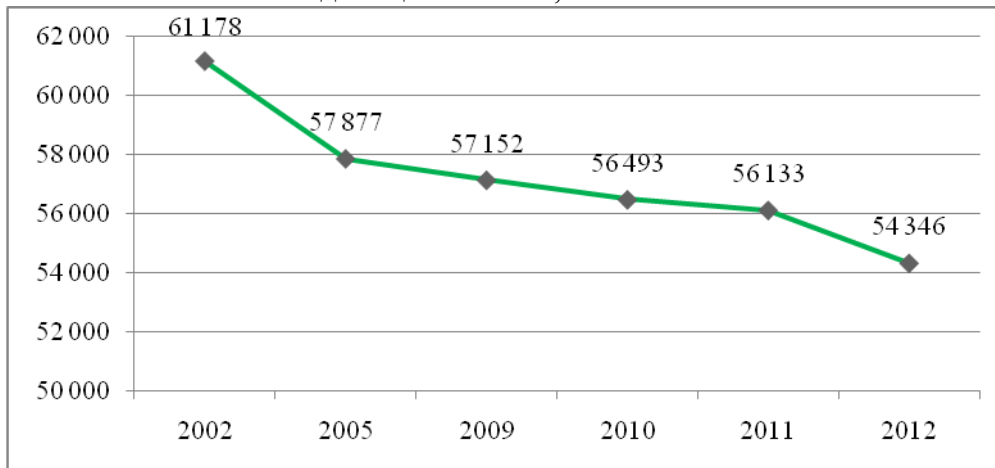

Рис. 2. Безробіття сільського населення та потреба підприємств у працівниках у сільському господарстві у 2012 році, тис. осіб

На прикладі поліського регіону спостерігається негативна ситуація в Рівненській, Волинській, Житомирській областях. За даними Державного комітету статистики України потреба підприємств у працівниках за 2002-2013 рр. зменшилася в 4,5 рази.

Аналіз середньомісячної заробітної плати показав, що вона в загальному по Україні у 2013 році складає 3215 грн. – в 2,8 рази більша за мінімальну. Проте середньомісячна заробітна плата по Україні понад 30% більша, ніж у сільському

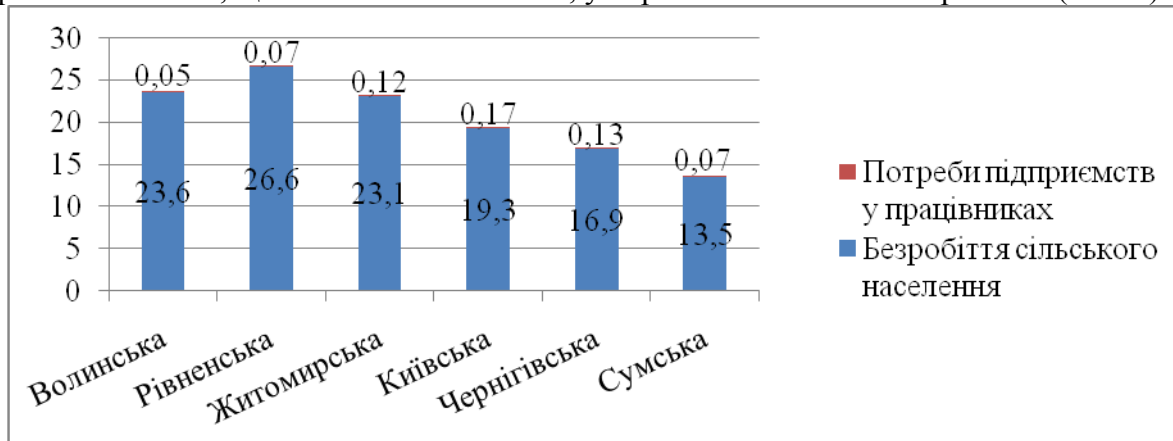

**Матеріали Міжнародної науково-практичної конференції
«Сучасні тенденції соціально-економічного розвитку агропромислового
виробництва України в контексті інтеграції у світову економіку»**

господарстві (2194 грн.). Останній показник є одним з найгірших серед всіх видів економічної діяльності. (Табл. 2)

Таблиця 2

Середньомісячна заробітна плата за видами економічної діяльності з початку 2013 року

Вид діяльності	Середньомісячна заробітна плата
Усього	3215
Сільське господарство, мисливство, лісове господарство та рибне господарство	2261
з них сільське господарство	2194
Промисловість	3697
Будівництво	2598
Оптова та роздрібна торгівля; ремонт автотранспортних засобів і мотоциклів	2988
Транспорт, складське господарство, поштова та кур'єрська діяльність	3547
Тимчасове розміщування й організація харчування	2205
Інформація та телекомунікації	4594
Фінансова та страхова діяльність	6261
Операції з нерухомим майном	2720
Професійна, наукова та технічна діяльність	4358
Діяльність у сфері адміністративного та допоміжного обслуговування	2489
Державне управління й оборона; обов'язкове соціальне страхування	3477
Освіта	2715
Охорона здоров'я та надання соціальної допомоги	2327
Мистецтво, спорт, розваги та відпочинок	3221
Надання інших видів послуг	2641

Така низька заробітна плата не забезпечує відтворення робочої сили та достатньої податкової бази для фінансування соціальної сфери.

Серед основних причин, що перешкоджають на сьогоднішній день розвивати підприємства агропромислового комплексу слід назвати неефективні заходи державної підтримки та відсутність належного фінансування [4].

Висновок. Важливим елементом розвитку сільських територій є підтримка сільськогосподарського підприємництва. На нашу думку для цього необхідно підвищити ефективність взаємодії влади й бізнесу. Основними завданнями в цьому напрямі є: забезпечення розвитку системи кредитування сільського населення, яке започатковує підприємництво, шляхом виділення з бюджету майбутнього року засобів для здешевлення кредитних ставок та створення надійних механізмів взаємодії сільських підприємств і органів державної влади у вирішенні соціально-економічних завдань.

Список літератури:

1. Важинський Ф.А. Особливості розвитку підприємництва на сільських територіях - Науковий вісник НЛТУ України. – 2011. – Вип. 21.7. –С. 120-124.
2. Молдован А.В. Форми господарювання в аграрному секторі України в умовах глобалізації / Л.В. Молдован // Економіка АПК. - 2010. - № 1. -С. 13-17.
3. Саблук П.Т. Проблеми забезпечення дохідності агропромислового виробництва в Україні в постіндустріальний період / П.Т. Саблук // Економіка АПК. - 2010. - № 4. - С. 19-37.



4. Статистичний збірник «Сільське господарство України за 2012 рік». – Київ. – «Консультант». – 2013. – с. 110.

РАЗВИТИЕ ПРЕДПРИНИМАТЕЛЬСТВА В СЕЛЬСКОЙ МЕСТНОСТИ

*С.В. Билан, студент 4 курса факультета экономики и менеджмента,
Научный руководитель – И.В. Дворник, ассистент кафедры бухгалтерского учета,
анализа и аудита*

ОП НУБиП Украины «Нежинский агротехнический институт»

Исследованы особенности развития предприятия в сельской местности и внесены предложения по его совершенствованию.

Ключевые слова: предпринимательство, заработная плата, сельскохозяйственное предприятие, агробизнес.

BUSINESS DEVELOPMENT IN RURAL AREAS

S.V. Bilan, 4 th year student, specialty «Accounting and Audit», Faculty of Economics and Management,

*Scientific Supervisor - I.V. Dvornyk, the assistant of chair accounting, analysis and audit
SS of National University of Life and Environmental Sciences of Ukraine*

The features of enterprise development in rural areas and made suggestions for its improvement.

Keywords: entrepreneurship, wages, agricultural enterprise, agribusiness.

УДК 65:657;658

ОЦІНКА ОСНОВНИХ ЗАСОБІВ ЗА СПРАВЕДЛИВОЮ ВАРТІСТЮ: ПРОБЛЕМИ ТА ПЕРСПЕКТИВИ ЗАСТОСУВАННЯ

*В.В.Бобко, кандидат економічних наук, доцент
Уманський національний університет садівництва*

В статті розглянуті актуальні проблеми оцінки основних засобів та визначені перспективи та переваги застосування оцінки за справедливою вартістю для покращення інформативності бухгалтерського обліку підприємства.

Ключові слова: основні засоби, оцінка, справедлива вартість, національні положення (стандарти) бухгалтерського обліку.

Постановка проблеми. Основні засоби як матеріальна основа процесу виробництва потребують такої організації їх обліку, яка б сприяла підвищенню контрольних функцій обліку, стимулювала відновлення основних засобів, а також давала об'єктивну інформацію для аналізу ефективності використання основних засобів та джерел їх відтворення. Зі вступом в силу Закону України «Про бухгалтерський облік і фінансову звітність в Україні», «Податкового кодексу України», П(С)БО 7 та інших стандартів бухгалтерського обліку настала нова ера організації і методології бухгалтерського обліку основних засобів.

Ведення обліку основних засобів, їх оцінка та складання фінансової і статистичної звітності на кожному підприємстві здійснюються на підставі нормативно-правових документів, що розробляються органами, на які покладено обов'язки регулювання у країні питань обліку і звітності.

В той же час, прийняття Податкового кодексу України викликає потребу щодо вдосконалення методики оцінки основних засобів в обліку.

За таких умов виникає проблема пошуку науковцями й бухгалтерами-практиками шляхів вдосконалення методики оцінки основних засобів в обліку.

Аналіз останніх досліджень і публікацій. Питання обліку та формування вартості основних засобів знайшли відображення в працях вчених: Ф.Ф. Бутинця, М.В.



Кужельного, В.Г. Лінника, М.С. Пушکارя, В.В. Сопка, В.Г. Швеця, С.Ф. Голова та інших.

Проте, питання визначення вартості основних засобів залишаються актуальними, серед яких формування та упорядкування понятійного апарату; розробка методики формування вартості основних засобів підприємства та її відповідність обліковій політиці підприємства; вирішення питань вдосконалення методики оцінки основних засобів.

Актуальність проблеми, недостатній ступінь її дослідження стосовно сучасних змін в економіці, наявність багатьох невіршених і дискусійних питань зумовили написання статті.

Метою статті є вивчення сучасного стану та визначення шляхів удосконалення оцінки основних засобів підприємства.

Виклад основного матеріалу. У Національних стандартах бухгалтерського обліку, зокрема Положенні (стандарту) бухгалтерського обліку 7 «Основні засоби» та 30 «Біологічні активи» визначено декілька видів вартості основних засобів: первісна, справедлива, залишкова, ліквідаційна, ринкова, відновлювальна, переоцінена, та ін.

Сутність, порядок визначення та застосування окремих видів оцінок основних засобів залежно від ситуації розглянуто досить детально в науковій та навчальній літературі, тому ми не будемо зупинятись на їх характеристиках.

Міжнародні стандарти дають змогу оцінювати довгострокові активи, до яких відносяться основні засоби або за собівартістю, або за переоціненою (справедливою) вартістю [4].

Питання оцінки активів виникають тому, що чітко не визначено її методику, що впливає на порядок нарахування амортизації та її суму, від якої залежать найважливіші показники діяльності підприємства (собівартість, прибуток тощо).

Варто зазначити, що пріоритетними видами оцінки вважаються оцінка за первісною та справедливою вартістю.

Особливої уваги, на нашу думку, заслуговують питання оцінки основних засобів за справедливою вартістю. Даний метод оцінки використовується, зокрема, для основних засобів та біологічних активів.

Адже, за національними стандартами обліку справедлива вартість - сума, за якою може бути здійснений обмін активу або оплата зобов'язань у результаті операції між обізнаними, зацікавленими та незалежними сторонами. Оцінка основних засобів за справедливою вартістю дає можливість відносно точно показати (визначити) майнове становище підприємства.

В той же час, МСФЗ 13 «Оцінка справедливої вартості», дає наступне визначення справедливої вартості, а саме – це ціна, яка була б отримана при продажу активу або сплачена передачі зобов'язання в умовах операції, здійснюваному на організованому ринку, між учасниками ринку на дату оцінки [5].

Особливої уваги, на думку авторів, заслуговують питання оцінки основних засобів за справедливою вартістю. Оцінку за справедливою вартістю використовують для основних засобів, біологічних активів та продукції сільського господарства. Ми погоджуємось з тим, що використання справедливої вартості при оцінці основних засобів повинно бути чітко визначено в певних випадках в податковому кодексі України [1, 3].

Однією з глобальних тенденцій розвитку фінансової звітності є поступовий перехід до оцінки її статей за справедливою вартістю. Гармонізація системи бухгалтерського обліку в Україні з міжнародними стандартами привела до відповідного застосування справедливої вартості в національних положеннях (стандартах) бухгалтерського обліку.



Проте на практиці визначення справедливої вартості пов'язане з певними труднощами, оскільки МСФЗ і національні положення (стандарти) містять лише загальні орієнтири з справедливої вартості відповідних активів і зобов'язань. Тому тенденція розповсюдження оцінки за справедливою вартістю по-різному сприймається як в розвинених країнах, так і в країнах з перехідною економікою.

Проте, відсутність розроблених методичних рекомендацій щодо її визначення та кваліфікованих експертів з оцінки майна призводить до застосування в обліку оцінки основних засобів за історичною собівартістю.

Вважаємо, що використання оцінки основних засобів за справедливою вартістю значно покращить якість інформаційної бази управлінської системи підприємства. Крім того, вона значно зменшує фінансові ризики підприємства.

На нашу думку, така тенденція обумовлена тим, що справедлива вартість має певні переваги перед історичною собівартістю, оскільки не залежить від дати і витрат, пов'язаних з виникненням зобов'язання і придбанням активів; конкретного підприємства та намірів підприємства відносно розміщення активів і зобов'язань.

Тому очевидними є переваги, зокрема:

- є більш об'єктивною основою для оцінки майбутніх грошових потоків порівняно з витратами, що дуже важливо для потенційних інвесторів і кредиторів, тобто основних груп зовнішніх користувачів;
- це краща основа для зіставності інформації в процесі аналізу активів;
- використовується у фінансовому менеджменті, який орієнтується на реальну вартість активів і зобов'язань.

Висновки. Правильна оцінка основних засобів за справедливою вартістю є важливим завданням бухгалтерського обліку, оскільки впливає на достовірність інформації у фінансовій звітності. Використання оцінки основних засобів за справедливою вартістю значно покращить якість інформаційної бази управлінської системи підприємства. Крім того, вона значно зменшує фінансові ризики підприємства.

Перспективою подальших досліджень у даному напрямку повинна стати розробка методичних рекомендацій щодо визначення справедливої вартості основних засобів за різними методами з метою усунення суб'єктивізму.

Список літератури:

1. Податковий кодекс України від 02.12.2010 р. № 2755-VI [Електронний ресурс]. – Режим доступу: <http://zakon1.rada.gov.ua/cgi-bin/laws/main.cgi?nreg=2755-17&p=1325929236848879>
2. Положення (стандарт) бухгалтерського обліку 7 «Основні засоби»: затв. Наказом Міністерства фінансів України від 27.04.2000 р. № 92 [Електронний ресурс]. – Режим доступу: <http://zakon1.rada.gov.ua/laws/show/z0288-00/print1328978465570710>
3. Моссаковський В. Шляхи вдосконалення обліку амортизації / В. Моссаковський, Т. Кононенко // Бухгалтерський облік і аудит. – 2012. – № 4. – С. 12–17.
4. Міжнародний стандарт бухгалтерського обліку 16 «Основні засоби» [Електронний ресурс]. – Режим доступу: www.zakon.rada.gov.ua/go/929_014-00
5. Міжнародний стандарт фінансової звітності 13 «Оцінка справедливої вартості» [Електронний ресурс]. – Режим доступу: www.zakon.rada.gov.ua/go/929_014-00.

ОЦЕНКА ОСНОВНЫХ СРЕДСТВ ПО СПРАВЕДЛИВОЙ СТОИМОСТИ:

ПРОБЛЕМЫ И ПЕРСПЕКТИВЫ ВНЕДРЕНИЯ

В.В. Бобко, кандидат экономических наук, доцент

Уманский национальный университет садоводства

В статье рассмотрены актуальные проблемы оценки основных средств и определены перспективы и преимущества использования оценивания по справедливой



стоимости для улучшения информативности бухгалтерского учёта предприятия.

Ключевые слова: *оценка, основные средства, справедливая стоимость, национальные стандарты бухгалтерского учета.*

**EVALUATION OF FIXED ASSETS AT FAIR VALUE: PROBLEMS AND PROSPECTS
OF THE IMPLEMENTATION**

V.V. Bobko, PhD, Associate Professor

Uman National University of Horticulture

The article describes the current problems of fixed assets' evaluation and acknowledged the prospects and benefits of the fair value evaluation to improve the enterprise' accounting informativity.

Keywords: *the evaluation, fixed assets, the fair value, national accounting standards.*

УДК 631.162:631.145

**МЕТОДОЛОГИЧЕСКИЕ АСПЕКТЫ СИСТЕМЫ ВНУТРЕННЕГО КОНТРОЛЯ В
ФИЛИАЛАХ**

Т.В. Гусарова, аспирант кафедры бухгалтерского учета в отраслях АПК

УО «Белорусская государственная сельскохозяйственная академия»

Особая роль в деле повышения эффективности управления предприятием, управления ресурсами, сохранения, укрепления дисциплины принадлежит элемент управления. В этом контексте автор исследует методологические аспекты системы внутреннего контроля в филиалах.

Ключевые слова: *филиал, системы внутреннего контроля, служба внутреннего аудита, ревизионной службы.*

Постановка проблемы. Для любого предприятия одним из основных вопросов является выбор оптимальной организационной структуры, способной обеспечить наиболее эффективное управление и функционирование организации. Успешное функционирование организации в ряде случаев делает необходимым возникновение обособленных формирований, таких как филиалы. Создание филиалов позволяет предприятиям получить возможность доступа к более дешевым ресурсам, увеличению рынка. В силу того, что в таких системах задействованы крупные финансовые и товарно-материальные ценности, то управление такими предприятиями становится все сложнее. Исходя из этого, необходимым условием эффективного управления данными предприятиями является создание налаженной системы, ведущая роль в которой отводится контролю. Важной задачей при этом является определение содержания системы внутреннего контроля и ее методологических аспектов.

Анализ последних исследований. Вопросы внутреннего контроля проработаны советскими учеными, однако в настоящее время перед современной наукой стоит задача разработки новых концепций систем внутреннего контроля, ориентированных на рыночную систему и учитывающих национальную специфику.

В современных условиях внутренний контроль в организациях должен приобрести характер основы, присутствующей на всех уровнях управления. В более широком смысле в конкурентной среде рыночных отношений эффективная система внутреннего контроля является гарантией успешной деятельности любой организации.

В связи с происходящими преобразованиями в экономике страны перед организациями встают задачи структурной перестройки всех элементов системы управления, в том числе системы внутреннего контроля. Естественно, все управленческие преобразования должны проводиться на научной основе соответствующих концепций. В



то же время современная наука испытывает недостаток в комплексных научно-практических разработках, освещающих многочисленные аспекты системы внутреннего контроля. Среди специалистов, комплексно исследовавших вопросы внутреннего контроля, следует отметить И.А. Белобжецкого, Н.Т. Белуху, В.В. Бурцева, Б.И. Валуева, Г.М. Пупко, В.П. Суйца, В.А. Хмельницкого, А.Д. Шеремета, Р. Адамса, Дж. Робертсона и др.

На сегодняшний день при разработке концепций системы внутреннего контроля необходимо учитывать опыт, накопленный как отечественными учеными, так и зарубежными. Но следует признать невозможность механического перенесения зарубежных концепций системы внутреннего контроля в современную отечественную науку и практику без критического подхода и учета национальной специфики.

Основная часть. В настоящее время практически на любом предприятии применяются те или иные формы внутреннего контроля. Однако усложнение организационных структур предприятий за счет создания филиалов предъявляет более широкие требования к системам внутреннего контроля и делает особо актуальной задачу повышения их качества. Система внутреннего контроля является важнейшей частью системы управления, позволяющей достичь целей, поставленных руководителями с минимальными затратами.

Внедрение системы внутреннего контроля позволит обеспечить надежность финансовой информации, а также снизить риски принятия ошибочных решений. Построение системы внутреннего контроля предполагает определение наиболее существенных рисков, разработку регламентных процедур, а также корректирующие действия, которые позволят исправить ситуацию [5].

Поэтому формирование эффективной системы внутреннего контроля должно стать одной из главных задач организации.

Наряду с имеющимися преимуществами создание филиалов приносит организации множество проблем. Это и удаленность от головной организации, и увеличение административно-управленческих расходов, возможные финансовые ошибки руководителей филиалов и рост количества бухгалтерских документов. Это может увеличить риск ошибок и нецелевых затрат организации. Отсюда вытекает необходимость осуществления постоянного и эффективного контроля деятельности филиалов со стороны головной организации.

Может показаться, что контроль за филиалами мало чем отличается от управления структурными подразделениями организации, но на самом деле при организации контроля в филиалах нужны качественно новые подходы. Недостаточно внедрять отдельные элементы или принципы контроля. Существенный эффект может принести только хорошо продуманная и четко функционирующая система внутреннего контроля.

Изучив мнения различных авторов в области внутреннего контроля, можно охарактеризовать понятие системы внутреннего контроля для организаций, имеющих филиалы как совокупность организационной структуры управления, методик и процедур, принятых и постоянно осуществляемых головной организацией, руководителями филиалов, службой внутреннего аудита и сотрудниками компании, направленных на:

- совершенствование финансово-хозяйственной деятельности организации и ее филиалов и обеспечение ее результативности;
- сохранность имущества и других активов;
- предотвращение или снижение степени внутренних и внешних рисков;
- обеспечение полноты и достоверности всех видов отчетности;
- соблюдение требований налогового и трудового законодательства, а также должностных инструкций, приказов и распоряжений организации;



- результат эффективности и экономичности управления предприятием в целом.

По нашему мнению для контроля за деятельностью филиалов головная организация должна создать эффективную систему финансового контроля, основанную на разработке своих особенных подходов к организации и ведению бухгалтерского учета. Прежде всего, необходим постоянный контроль деятельности филиалов. Этому способствует налаженная связь «филиал – головная организация». Положительный эффект принесет внедрение такого элемента контроля за филиалами, когда в головной организации по каждому функциональному направлению назначается сотрудник, к которому должны поступать абсолютно все данные из филиалов.

С целью оперативного выявления нарушений в филиалах, руководство головной организации может применять как личный (инспекционные поездки в филиалы специалистов головной организации или других филиалов), так и дистанционный контроль (изучение отчетной документации).

При создании нового филиала целесообразно осуществлять контроль в два этапа. На первом этапе применяется усиленный контроль. Он заключается в тщательной проверке финансовой деятельности нового филиала, включая ежедневную проверку проводимых им платежей, а также анализе всех решений, принимаемых его руководителем. Этот вид контроля следует применять в течение первого полугодия работы филиала. На втором этапе применяется плановый контроль. Его головная организация может применять, когда будет уверена, что руководитель и сотрудники филиала могут работать профессионально, не совершая финансовых ошибок [2].

Следует отметить, что в организационной структуре системы внутреннего контроля могут существовать несколько служб. К основным из них можно отнести контрольно-ревизионную службу и службу внутреннего аудита.

Внутренний аудит представляет собой контрольную деятельность, осуществляемую внутренними аудиторами в интересах аппарата управления, за соблюдением функционирования бухгалтерского и налогового учета в целях обеспечения эффективности системы внутреннего контроля.

Основным задачам службы внутреннего аудита являются:

- мониторинг систем бухгалтерского и налогового учета, систем внутреннего контроля;
- информационное исследование финансовой и управленческой отчетности;
- контроль за соблюдением норм законодательства и других нормативно-правовых актов [1].

Контрольно-ревизионная служба заслуживает особую значимость, если у руководства предприятия нет возможности или желания строить эффективную систему контроля. В данном случае контрольно-ревизионное подразделение будет фокусироваться на выявлении ошибок и злоупотреблений. Но не следует забывать, что ревизионная деятельность, по своей сути, направлена на ретроспективу. Иначе говоря, ревизия оценивает последствия уже материализовавшихся рисков, в то время как внутренний аудит оценивает возможность и предлагает пути снижения рисков или негативных эффектов их воздействия. Наличие на предприятии контрольно-ревизионного подразделения не означает ненужности во внутреннем аудите и других формах контроля [4].

С целью повышения эффективности работы ревизионных служб, по нашему мнению, следует:

- улучшать планирование работы ревизионных служб и повышать уровень контроля за выполнением запланированных мероприятий;

СЕКЦІЯ 1

«Актуальні проблеми розвитку обліку, аналізу та фінансів в агропромисловому виробництві України: теорія і практика»



- не допускать нарушения сроков рассмотрения материалов ревизий и проверок;
- строго следить за тем, чтобы руководство филиала неуклонно выполняло решения, принятые по результатам ревизий и проверок;
- обеспечить строгий контроль за устранением вскрытых при ревизиях и проверках недостатков и нарушений, а разработкой и осуществлением мер по их предупреждению.

Выводы. На основании всего вышеизложенного можно отметить, что система внутреннего контроля должна решать следующие важные задачи финансового контроля за филиалами:

- достижение целей компании. Правильно разработанная система внутреннего контроля позволяет определить, насколько деятельность филиала способствует достижению общих целей организации;

- обеспечение надежности финансового учета. Система внутреннего контроля должна обеспечивать точность, полноту и достоверность всех учетных данных в филиалах, а также их своевременное поступление в головную организацию;

- обеспечение точности учета и защиты активов. Система внутреннего контроля должна обеспечивать точный учет активов, переданных в филиалы или приобретенных ими, для анализа степени риска, связанного с каждым типом или группой активов, а также сохранность активов путем периодических проверок их наличия, обеспечения процедур оценки, списания;

- обеспечение соблюдения требований законодательства и других внешних обязательств. Система внутреннего контроля должна отслеживать изменения в законодательстве, нормативных актах для своевременного изменения самой системы контроля;

- исключение преднамеренных искажений в учете, минимализация непреднамеренных ошибок. Система внутреннего контроля должна обеспечивать такое разделение ответственности и полномочий, которое мешало бы совершению руководителями и сотрудниками подразделений случайных или умышленных ошибок и нарушений или затрудняло бы их обнаружение. Финансовый контроль распределяется между головной организацией и руководителем филиала. При определении объема и степени контроля, делегируемого руководителю филиала, учитываются стадия развития филиала, оборот филиала.

Целесообразно отметить, что эффективная система внутреннего контроля должна строиться с учетом следующих положений:

- в головной организации должна быть разработана и утверждена четкая организационная структура. Положение о филиале должно описывать его функции, а также функциональную и методическую подчиненность;

- филиалу должны быть предписаны только те контрольные функции, которые обеспечены соответствующими средствами для их выполнения;

- информация об отклонениях должна представляется в максимально короткие сроки лицам, уполномоченным принимать соответствующие решения;

- для осуществления контроля должно обеспечиваться взаимодействие работников различных функциональных направлений;

- система внутреннего контроля должна быть способна своевременно реагировать на возможные отклонения;

- все объекты контроля должны быть охвачены контролем в одинаковой степени;

- основные финансовые функции (регистрация и отражение хозяйственных операций в бухгалтерском учете, обеспечение сохранности активов, проведение их



инвентаризации и т.д.) распределяются между разными лицами. Это необходимо, с одной стороны, для устранения злоупотреблений, с другой – для эффективности контроля.

Список литературы:

1. Анищенко В.С. Исследование организации и методическое обеспечение системы внутреннего аудита формирования объектов учета затрат в садоводстве. / В.С.Анищенко // Бухгалтерский учет и анализ. – 2013. – №5. – С.13-18.
2. Евдокимова А.В., Пашкина И.Н. Внутренний аудит и контроль финансово-хозяйственной деятельности организации: практическое пособие /А.В. Евдокимова, И.Н. Пашкина. – Дашков и Ко, – 2009. – 204с.
3. Кузнецова А. Ю. Создание, функционирование и совершенствование системы внутреннего контроля / А. Ю. Кузнецова, В. П. Шегурова // Молодой ученый. – 2012. – №12. – С. 229-232.
4. Мишучкова Ю.Г. Особенности организации системы внутреннего контроля на предприятиях мукомольной промышленности/ Ю.Г. Мишучкова // Аудитор. – 2012. – №5. – С. 32-35.

МЕТОДОЛОГІЧНІ АСПЕКТИ СИСТЕМИ ВНУТРІШНЬОГО КОНТРОЛЮ В ФІЛІЯХ

***Т.В. Гусарова, аспірант кафедри бухгалтерського обліку в галузях АПК
Заклад освіти «Білоруська державна сільськогосподарська академія»***

Особлива роль у справі підвищення ефективності управління підприємством, управління ресурсами, збереження, зміцнення дисципліни належить елементу управління. У цьому контексті автор досліджує методологічні аспекти системи внутрішнього контролю у філіях.

***Ключові слова:** філія, системи внутрішнього контролю, служба внутрішнього аудиту, ревізійної служби .*

METHODOLOGICAL ASPECTS OF INTERNAL CONTROL IN BRANCHES

***T.V. Gusarova, graduate student in accounting agribusiness industries
Educational Establishment «Belarusian State Agricultural Academy»***

A special role in improving the efficiency of enterprise management, resource management, conservation, strengthening discipline belongs control. In this context, the author explores the methodological aspects of the internal control system in the branches.

***Keywords:** branch, the system of internal control, internal audit service, Auditing Service.*

УДК 336.717.004.122/.124

ПЕРЕВАГИ ТА НЕДОЛІКИ ВИКОРИСТАННЯ СИСТЕМИ «КЛІЄНТ-БАНК» В СУЧАСНИХ УМОВАХ

***С.І. Дерев'янка, к.е.н., доцент кафедри обліку, аналізу та аудиту,
І.М Бойко, магістр спеціальності «Облік і аудит»***

Національний університет біоресурсів і природокористування України

У статті розглядаються теоретичні засади системи «Клієнт-банк», переваги, недоліки та особливості її використання. Внесено пропозиції щодо її удосконалення для здійснення безготівкових розрахунків.

***Ключові слова:** банк, банківська діяльність, система «Клієнт-банк», банківський рахунок, безготівкові кошти.*

***Постановка проблеми.** Система «Клієнт-банк» вперше була започаткована в Західній Європі та США. В Україні такі системи почали з'являтися ще в 90-х р.р. ХХ ст.*



та постійно змінюються з розвитком нових технологій. На сучасному етапі становлення і розвитку економіки України роль безготівкових розрахунків, їх вплив на фінансову та господарську діяльність всіх суб'єктів господарювання важко переоцінити.

Аналіз останніх досліджень. Дослідженню системи «Клієнт-банк» присвячені роботи таких вчених, як Н.Б.Куршакова, І.В.Лопатінська, Д.В.Гайдунько, В.В.Жабров, О.Штейн, В.В.Романов та ін.

Мета статті полягає у аналізі можливостей системи «Клієнт-банк» як порівняно нової послуги вітчизняних банків та виявлення її переваг і недоліків.

Виклад основного матеріалу. Банки запровадили систему типу «Клієнт-банк», щоб забезпечити обслуговування клієнтів на сучасному технічному рівні. Нині за допомогою таких систем банки обслуговують в окремих регіонах до 30% клієнтів. Потенційних користувачів можна умовно поділити на дві категорії: регіональні підприємства, які не можуть постійно їздити до банку через віддаленість від нього та підприємства, розташовані у великих містах, але здійснюють велику кількість оперативних платежів. З кожним роком ця система стає доступною все більшому колу клієнтів, адже широке залучення користувачів системи знижує собівартість на одного користувача, а отже й ціни на даний вид послуг. Не рідко банки пропонують даний продукт безкоштовно або звільняють нових клієнтів від плати за обслуговування.

Система «Клієнт-банк» – це сукупність програмно-технічних комплексів, які призначені для оперативного ведення клієнтом своїх рахунків у банку та обміну платіжними документами між банком і його клієнтами в електронній формі [3]. Її розглядають як складову програм автоматизації банківської діяльності і, зокрема, як джерело надходження платіжних документів до загальнодержавних систем розрахунків (зокрема СЕП). Тому до неї висувається ряд вимог, які визначені НБУ щодо дотримання стандартів електронних платіжних документів, сумісних із СЕП, надання мінімального набору послуг, забезпечення певного рівня захисту інформації тощо. Система «Клієнт-банк» відноситься до системи вилученого банківського обслуговування (ВБО).

Основною функцією системи «Клієнт-банк» є надання можливості підприємству проводити платежі зі свого поточного рахунку в банку, не відвідуючи банк, з офісу підприємства. Крім того, система «Клієнт-Банк» дозволяє: здійснювати моніторинг коштів на поточному рахунку; одержувати виписки з поточного рахунку; вести довідник своїх контрагентів по платежах і довідник призначення платежу; одержувати від обслуговуючого банку повідомлення про нові банківські послуги, про зміну процентних ставок по кредитах і депозитах, іншу інформацію, яку банк вважає потрібним оперативно доводити до клієнтів. Можливо і звертання клієнта до обслуговуючого банку. Ця функція дозволяє підприємству і банку здійснювати обмін інформацією.

Основними складовими системи «Клієнт-банк» є банківська та клієнтська частина. «Банківська частина» – це комплекс, що розміщений у банку і який виконує такі основні функції: 1) ведення нормативно-довідкової інформації та забезпечення нею програмних комплексів клієнтської частини; 2) розподіл прав доступу користувачів-клієнтів, реєстрація доступу клієнтів, запобігання несанкціонованому доступу; 3) обмін платіжними документами з клієнтською частиною, з інформуванням клієнта про результати приймання його документів або їх відхилення (з повідомленням причин); 4) обмін платіжними документами з програмним комплексом ОДБ, ведення рахунків клієнтів з відображенням фактично виконаних трансакцій; 5) обмін з клієнтською частиною допоміжною технологічною інформацією та документами (наприклад, «виписка з рахунку»), на основі яких клієнт має змогу отримати повну інформацію про стан свого рахунку та рух коштів на ньому; 6) ведення протоколів роботи, архівів проведених та відхилених трансакцій.



«Клієнтська частина» – комплекс, що розміщений на підприємстві клієнта, який виконує такі функції: 1) ведення необхідної нормативно-довідкової інформації; 2) підготовка початкових платіжних документів; 3) отримання відповідних платіжних документів з банку; 4) обмін з банком технологічною інформацією; 5) ведення протоколів роботи, архівів проведених та відхилених трансакцій [2].

Основні можливості системи. За допомогою опцій «Вхідні прибуткові», «Вхідні видаткові», «Вихідні видаткові» можна переглянути рух безготівкових коштів на рахунках за будь-який період, увести платіжні документи, змінити статус уведених документів, переглянути залишки на рахунках, надрукувати реєстр документів у будь-якому розрізі, випуску руху коштів за будь-який період. Для того, щоб здійснити операцію зі свого поточного рахунка користувачеві «Клієнт-банк» потрібно ввійти в пункт меню «Документи/Додати». На екрані комп'ютера з'явиться документ, що за своїм виглядом мало чим відрізняється від стандартного платіжного доручення. Okремі поля платіжного електронного документа можуть бути автоматично заповнені з бази шаблонів періодичних платежів. Після підготовки на платіжний документ ставлять електронні підписи директора і головного бухгалтера і відправляють у банк засобами електронного зв'язку після виконання функції меню «OK».

У такий спосіб операціоніст банку одержує від підприємства готовий для відправлення по системі електронних платежів НБУ документ в електронному виді, а не на паперовому носії. Це, крім всього іншого, виключає помилку, що може допустити операціоніст банку при перенесенні інформації з паперового документа, наданого клієнтом, у комп'ютер. Якщо виявиться, що працівник підприємства припустився помилки при формуванні електронного документа, уже відправленого в банк, система дозволяє перевірити, чи відправив банк платіж по призначенню або кошти ще знаходяться на рахунку підприємства. Якщо платіж ще не відправлений, система дозволяє підприємству скасувати платіж, а потім внести корективи в платіжний документ і відправити його в банк повторно.

Для клієнта банку підключення до системи «Клієнт-банк» змінює стиль його взаємовідносин з цим фінансовим інститутом. Основними її перевагами перед традиційними засобами обслуговування є: 1) зручність – адже в системі «Клієнт-банк» автоматизована підготовка документів. Вид електронних документів, відбитих в інтерфейсі користувача, максимально наближений до паперових, що значно спрощує користування системою. Як і паперові, електронні платіжні документи, що відправляються в банк, підписують посадові особи підприємства, але замість звичайного використовується підпис, що зберігається на електронних носіях; 2) при використанні системи «Клієнт-Банк» збільшується швидкість проходження платежів (якщо операціоніст банку підтверджує електронний документ клієнта відразу при його надходженні в банк). Висока оперативність обумовлена тим, що платіжне доручення в електронному виді готується один раз, причому це робить не операціоніст банку, а працівник підприємства. Крім того, не потрібно готувати первинні платіжні документи на паперових носіях. Замість них раз у тиждень готується реєстр електронних документів; 3) користування системою «Клієнт-Банк» робить спілкування з банком необмеженим у часі, оскільки технічні можливості більшості програмних комплексів дозволяють цілодобово відправляти документи в банк і переглядати отримані від нього.

Поряд з очевидними перевагами, «Клієнт-банк» має і певні недоліки: необхідна присутність обох осіб, що повинні підписати платіжний документ, в одному місці, разом з комп'ютером, на який встановлено програмне забезпечення; можливість конфлікту програмного забезпечення системи «Клієнт-банк» з іншими системами програмного



забезпечення; необхідність виїзду банківського спеціаліста до офісу компанії для встановлення необхідного програмного забезпечення [2].

Висновки. На відміну від «Клієнт-банку», система Інтернет-банкінгу дозволяє підписувати електронні документи з різних комп'ютерів, які мають доступ до мережі Інтернет, і таким чином забезпечує користувачам певну просторову свободу. Впровадження такої системи для банку є великим кроком уперед заради задоволення потреб його клієнтів. Інтернет-банкінг стає перспективним банківським продуктом.

Список літератури

1. Про банки та банківську діяльність: Закон України №2121-III від 07.12.2000 р.
2. Бушуєва І., Дем'яненко В. Реінжиніринг банківських бізнес-процесів як складова вдосконалення менеджменту комерційного банку // Вісник НБУ. - 2005. - №3. - С. 20-23
3. Васюренко О.В. Банківські операції: Навч. посібник. - К.: Товариство «Знання», КОО, 2010. - 243с.

ПРЕИМУЩЕСТВА И НЕДОСТАТКИ ИСПОЛЬЗОВАНИЯ СИСТЕМЫ «КЛИЕНТ-БАНК» В СОВРЕМЕННЫХ УСЛОВИЯХ

С.И. Деревянко, к.э.н., доцент кафедры учета, анализа и аудита,

И. М. Бойко, магистр специальности «Учет и аудит»

Национальный университет биоресурсов и природопользования Украины

В статье рассматриваются теоретические принципы системы «клиент-банк», преимущества, недостатки и особенности ее использования. Внесены предложения относительно ее усовершенствования для осуществления безналичных расчетов.

Ключевые слова: банк, банковская деятельность, система «клиент-банк», банковский счет, безналичные деньги.

ADVANTAGES AND DISADVANTAGES OF USING THE SYSTEM «CLIENT-BANK» IN MODERN CONDITIONS

S.I. Derevyanko, Ph.D., assistant professor of chair accounting, analysis and audit

I.M. Boyko, Master specialty «Accounting and Auditing»

National University of Life and Environmental Sciences of Ukraine

In the article theoretical principles of the system are examined «client-bank», advantages, failings and features of its use. Suggestions are brought in relation to its improvement for realization of non-cash settlements.

Keywords: bank, bank activity, the system is a «client-bank», bank account, cashless money.

УДК 338.12

ПРОДОВОЛЬЧА БЕЗПЕКА УКРАЇНИ: СУТНІСТЬ, СТРУКТУРА ТА ОСОБЛИВОСТІ ЇЇ ЗАБЕЗПЕЧЕННЯ

О.О. Іваненко, студентка факультету економіки та менеджменту

Науковий керівник – Дворник І.В., асистент кафедри бухгалтерського обліку, аналізу та аудиту

ВП Національного університету біоресурсів і природокористування України «Ніжинський агротехнічний інститут»

Розглянуто сутність категорії «продовольча безпека». Визначено структуру та особливості її забезпечення в Україні.

Ключові слова: продовольча безпека, рівень життя населення, калорійність, індикатор достатності споживання продуктів харчування



Постановка проблеми. Останнім часом особливої актуальності набули проблеми забезпечення соціально-економічних гарантій сталого продовольчого забезпечення населення. Продовольча безпека має розглядатися в рамках країни в цілому та в регіональному аспекті зокрема, що зумовлюється різноманітністю природно-кліматичних умов, соціально-економічним становищем окремих територій, демографічною ситуацією. Задоволення потреб у продовольстві повинно здійснюватися відносно кожної конкретної людини в місцях її проживання.

Аналіз останніх досліджень і публікацій. Вагомий внесок у теорію і практику забезпечення продовольчої безпеки України внесли такі фахівці, як: В.Р. Андрійчук, В.І. Богачова, П.П. Борщевський, Б.М. Данилишин, Л.В. Дейнеко, О.С. Щекович та ін. Проте дослідження цієї проблеми не повністю відповідає поточним потребам державного регулювання забезпечення продовольчої безпеки.

Мета дослідження – вивчення загального стану та проблем забезпечення продовольчої безпеки України.

Виклад основного матеріалу. Продовольча безпека - це рівень продовольчого забезпечення населення, який гарантує соціально-економічну та політичну стабільність у суспільстві, стійкий та якісний розвиток нації, сім'ї, особи, а також сталий економічний розвиток держави.[1] Система національної продовольчої безпеки базується на таких принципах: самозабезпеченість, незалежність, доступність, якість. Ці характеристики треба враховувати під час формування державної політики щодо продовольчої безпеки, а також мають забезпечувати такі її напрями: ефективний розвиток агропромислового комплексу, зовнішньоекономічна діяльність у сфері АПК, формування доходів населення, гарантування збалансованого і якісного споживання [2].

Згідно з даними КМДА, на столичних прилавках досить часто продаються зіпсованими м'ясо та м'ясна продукція. Прострочене м'ясо відмочують в марганцівці, оцті; ковбасу натирають соняшниковою олією, видають дешеві сорти м'яса за дорогі. Також багато проблем з рибою - після закінчення строку придатності її відмочують, часто вагу збільшують за допомогою величезної кількості льоду, дешеві види видають за дорогі - без голови тушки часто вже не відрізнути, прострочену охолоджену рибу заморозжують. Продають також прострочені молочні вироби, а старий сир часто ріжуть і упаковують у плівку. Кондитерські вироби теж іноді пропонуються несвіжі, натуральні продукти замінюють хімічними, готують на старих жирах, із залишків іншої випічки. [7]

За результатами проведених у 2012 році контрольних заходів, 38 % перевірених продуктів харчування в Україні не відповідали стандартам якості та безпеки, що на 5 % більше, ніж у 2011 році. У результаті обсяги перевірених товарів продовольчої групи в 2012 році зменшилися порівняно з 2011 роком на 30 %. Це призвело до зниження ефективності контрольних заходів, ослаблення відповідальності за порушення законодавства. [7]

У 2012 році середньодобова поживність раціону українця становила 2954 ккал, що на 18,2% перевищує граничний критерій (2500 ккал). Порівняно із 2011 роком споживання калорій населенням України зросло на 0,1%.(Рис.1) [6]

Як і в попередні роки, основну частину калорій українці споживали разом із продукцією рослинного походження. Натомість лише 28,6 % середньодобового раціону забезпечується за рахунок споживання продукції тваринного походження, що майже у 2 рази нижче за встановлений пороговий критерій (55 %). При цьому, порівняно з 2011 роком кількість калорій, яку споживало населення у вигляді харчових продуктів тваринного походження, зросла на 4,6 %.

СЕКЦІЯ 1

«Актуальні проблеми розвитку обліку, аналізу та фінансів в агропромисловому виробництві України: теорія і практика»



Рис. 1. Динаміка калорійності середньодобового споживання продуктів харчування населенням України

- м'яса й м'ясопродуктів зросло на 6,3 %, або на 3,2 кг на особу. Збільшення споживання відбулося як за рахунок нарощування реалізації худоби та птиці у вітчизняними виробниками (на 3,1 %), так і зростання імпорту м'ясопродуктів (в 1,7 рази);

- молока й молокопродуктів збільшилося на 4,9 %, або на 10 кг на особу, що обумовлено зростанням вітчизняного виробництва молкосировини (на 2,6 %);

- риби й рибопродуктів підвищилося на 1,5 %, або на 0,2 кг на особу. [6] (Рис.2)

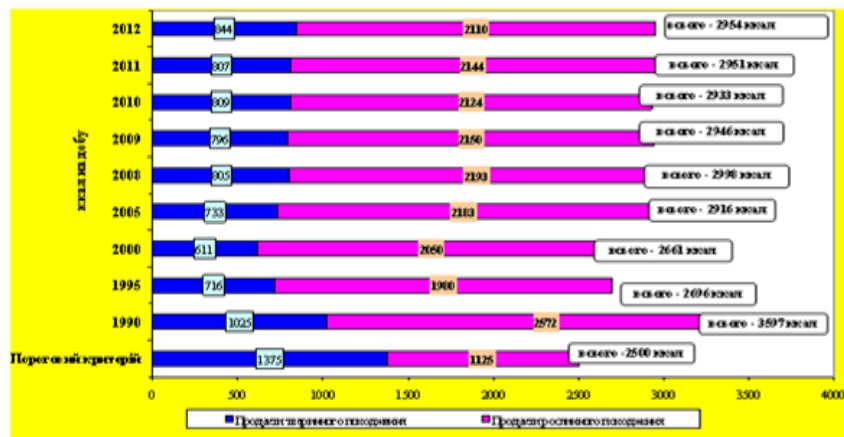

Рис. 2. Споживання основних продуктів харчування населення України

За даними рис. 2 бачимо, що у 2012 році збереглася позитивна тенденція до поступового збільшення споживання українцями плодово-ягідної продукції (зростання порівняно з попереднім роком склало 1,3 %).

Як і в попередні роки фактичне споживання за продовольчими групами «хліб і хлібопродукти», «картопля», перевищує раціональну норму, що є свідченням незбалансованості харчування населення, яке намагається забезпечити власні енергетичні потреби за рахунок більш економічно доступних продуктів.

За даними Державного комітету статистики України, у 2012 році сукупні витрати домогосподарств становили 3591,76 гривні на місяць, що на 3,9 % більше проти попереднього року. Із загальної суми домогосподарства витрачали на харчування 1866,74 гривні на місяць від 1836,69 гривень у 2011 році. Таким чином, індикатор доступності

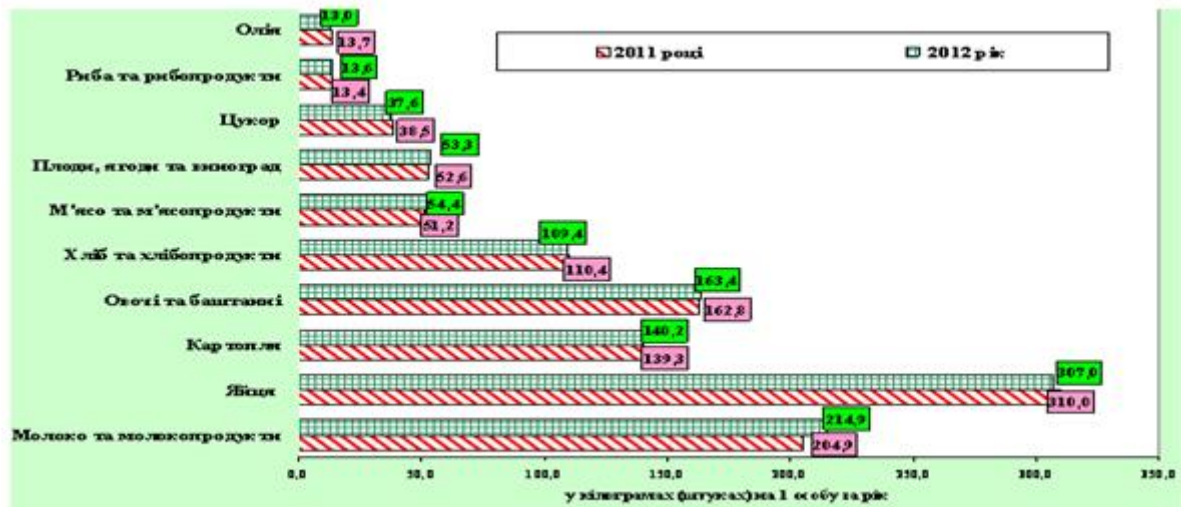

Матеріали Міжнародної науково-практичної конференції «Сучасні тенденції соціально-економічного розвитку агропромислового виробництва України в контексті інтеграції у світову економіку»

продуктів харчування у 2012 році становив 52,0 % при його 60 % граничному критерії. Порівняно із попереднім роком показник покращився на 1,1 %. [6]

У загальній структурі витрат на продукти харчування найвищу питому вагу займали витрати на: м'ясо й м'ясопродукти – 25 % (465 грн. на домогосподарство), молоко й молочні продукти – 14% (258 грн.), хліб і хлібопродукти – 13 % (245 гривень). (Рис3)



Рис. 3. Структура витрат домогосподарств на харчування у 2012 році

У 2012 році відбулося покращення більшості індикаторів, що характеризують стан продовольчої безпеки України:

- зросла до 2954 ккал середньодобова калорійність раціону населення країни, що на 18,2 % перевищує граничний критерій;

- поліпшився рівень доступності продуктів харчування для населення країни: витрати на харчування становили 52 % від сукупних витрат домогосподарств проти 53,1 % у попередньому році;

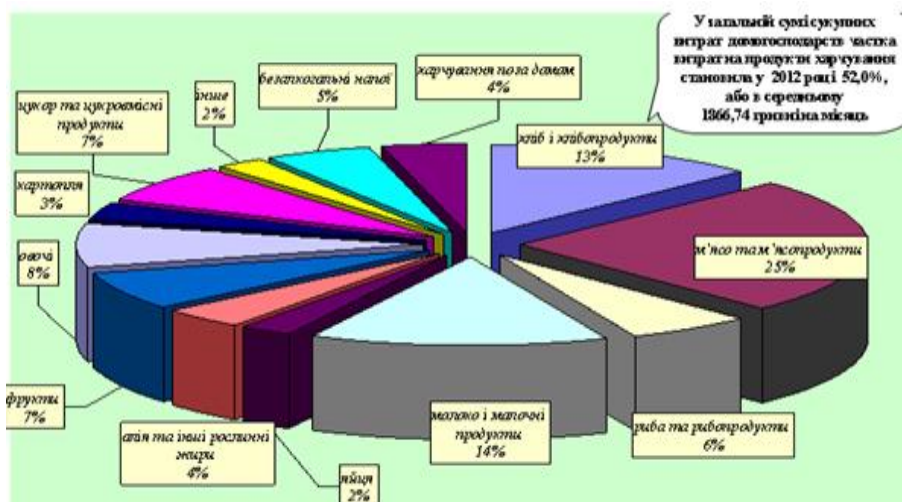
- задоволення потреб населення у продовольстві, у межах його купівельної спроможності, здійснювалося по переважній більшості груп продовольства за рахунок продукції вітчизняного виробництва.

Висновки. За результатами аналізу пропонуємо підвищити якість продукції шляхом зменшення імпорту, збільшення вітчизняного виробництва, захист вітчизняного товаровиробника, підвищення купівельної спроможності, підвищення заходів безпеки щодо якості реалізованої продукції.

Список літератури

1. Гойчук О.І. Продовольча безпека. Монографія. / О. І. Гойчук. — Житомир: Полісся, 2004 с. — 348
2. Гойчук О.І. Продовольча безпека: структура, рівні та критерії забезпечення / О. І. Гойчук // Загальні проблеми економіки . — 2003 . — № 12. — С. 12 - 18.
3. Зеленська О. О. Система продовольчої безпеки: сутність та ієрархічні рівні / О. О. Зеленська // Вісник ЖДТУ . — 2012. — № 1 (59). — С. 108 —112
4. Кваша С. М. Зовнішньоекономічна діяльність АПК України: стан, стратегія і тактика розвитку / С.М. Наукові праці Кіровоградського національного технічного університету. Економічні науки, 2012, вип. 22, ч. II
5. Кочетков О. В. Формування системи показників продовольчої безпеки України / О.В. Кочетков, Р. В. Марков // Економіка АПК. —2002. — № 9. — С. 142 — 148.

6. www.ukrstat.gov.ua



7. kievcity.gov.ua

ПРОДОВОЛЬСТВЕННАЯ БЕЗОПАСНОСТЬ УКРАИНЫ: СУЩНОСТЬ, СТРУКТУРА И ОСОБЕННОСТИ ЕЕ ОБЕСПЕЧЕНИЯ

*О.А. Иваненко, студентка 4 курса факультета экономики и менеджмента
Научный руководитель – И.В. Дворник, ассистент кафедры бухгалтерского учета, анализа и аудита*

ОП НУБиП Украины «Нежинский агротехнический институт»

Рассмотрены сущность категории «продовольственная безопасность». Определена структура и особенности ее обеспечения в Украине.

Ключевые слова: продовольственная безопасность, уровень жизни населения, калорийность, индикатор достаточности потребления продуктов питания

FOOD SECURITY IN UKRAINE: NATURE, ITS STRUCTURE AND FEATURES OF SOFTWARE

Oksana A. Ivanenko student 4-year, specialty «Accounting and Auditing», faculty Economics and Management SS National University of Life and Environmental Sciences of Ukraine

«Nizhyn Agrotechnical Institute»

Supervisor - Dvornyk I.V., assistant of the chair of Accounting, Analysis and Audit The nature of the category of «food security». The structure and features of its software in Ukraine.

Keywords: food security, standard of living, calories, an indicator of the adequacy of food consumption

УДК 647.21:338.43

РОЗВИТОК СІЛЬСЬКИХ ДОМОГОСПОДАРСТВ В УМОВАХ ТРАНСФОРМАЦІЇ АГРАРНОГО СЕКТОРУ ЕКОНОМІКИ

*С.М. Ільтяй, студентка факультету економіки та менеджменту
Науковий керівник – І.В. Дворник, асистент кафедри бухгалтерського обліку, аналізу та аудиту*

ВП Національного університету біоресурсів і природокористування України «Ніжинський агротехнічний інститут»

У дослідженні показано сучасний стан сільських домогосподарств, їх матеріальне, демографічне та соціальне становище. Запропоновано шляхи розвитку з метою покращення складеної ситуації на селі.

Ключові слова: сільське домогосподарство, трансформація, розвиток, земля, аграрний сектор.

Постановка проблеми. Формування в Україні ефективної соціально обґрунтованої ринкової економіки пов'язується, перш за все, з переходом до типової у розвинутих країнах системи взаємозв'язку виробництва і потреб, у якій останні реалізуються через свою платоспроможну форму – попит.

У результаті трансформації аграрного сектору економіки завершилося формування організаційно-правових форм господарювання, кожна з яких має свою специфіку й особливості, але в кінцевому підсумку вони створюють єдину структуру виробництва і діяльність їх направлена на досягнення єдиної мети – забезпечення виробництва продуктів харчування. У числі господарюючих суб'єктів важливу роль відіграють сільські домогосподарства, які мають провідну роль у виробництві сільськогосподарської продукції та є однією зі специфічних форм зайнятості сільського населення [2].



**Матеріали Міжнародної науково-практичної конференції
«Сучасні тенденції соціально-економічного розвитку агропромислового
виробництва України в контексті інтеграції у світову економіку»**

Аналіз останніх досліджень і публікацій. Основні напрями розвитку вітчизняного агропромислового комплексу в контексті євроінтеграційних процесів відображені у роботах В.Андрійчука, О.Бородіної, В.Зіновчука, Т.Осташко, Б.Пасхавера, І.Прокопи, П.Саблука, В.Юрчишина та ін. Проблематикою формування та реалізації заходів Спільної аграрної політики (САП) ЄС займалися такі вітчизняні дослідники, як С.Дем'яненко, Т.Зінчук, О.Могильний, С.Кваша, К.Кваша, В.Білозубенко та ін.

Мета дослідження: дослідити сучасний стан сільських домогосподарств, їх матеріальне, демографічне та соціальне становище. Запропонувати шляхи розвитку з метою покращення складеної ситуації на селі.

Виклад основного матеріалу. За даними Державної служби статистики, в Україні налічується 17 млн домогосподарств, у користуванні й володінні яких знаходиться 38,5% сільськогосподарських угідь. За підсумками 2011 року сільські домогосподарства виробили 48,2% валової продукції, тоді як сільськогосподарські підприємства – 44,9%, фермерські господарства – 6,9%. У господарствах населення забезпечено виробництво 43,3% продукції рослинництва і 59,4% - тваринництва. На 100 га сільгоспугідь вони виробили по 29,4 ц м'яса ВРХ, 41,4 ц – свиней, 554 ц молока, а сільгосппідприємства – відповідно 8,7, 23,5 та 124 ц. [4].

За статистичним спостереженням 2012 року в користуванні домогосподарств було 11,78 млн. га землі або у 2,7 раза більше 2000 року. Середній розмір домогосподарства становить 1,22 га, а середній загальний розмір земельних часток-паїв й орендованих ділянок – 3,15 га.

Таблиця 1.

Структура посівних площ у сільських домогосподарствах у 2012 році

Показник	Усі домогосподарства	У т.ч. домогосподарства з площею землі		
		< 0,5 га	0,51-1,00	1,01 га <
Посівна площа всього	100	100	100	100
У тому числі:				
зернові та зерновобоб. культури	45,4	18,7	31,7	52,2
з них:				
пшениця	32,1	11,2	26,2	33,9
ячмінь	36,8	7,0	18,6	40,7
жито	1,1	1,0	1,9	1,0
кукурудза	23,7	70,9	44,0	18,5
технічні культури	18,0	0,5	1,0	24,2
з них:				
цукрові буряки	1,6	5,0	13,8	1,5
соняшник	87,2	91,5	78,3	87,3
картопля	15,3	47,6	31,2	7,2
овочі відкритого ґрунту та баштанні	4,5	16,6	6,9	2,3
кормові культури	16,9	17,7	30,6	13,9

Основним ресурсом господарської діяльності домогосподарств є земля і худоба. Загальні характеристики досліджуваної сукупності учасників продовольчого ринку дають підстави для висновку про те, що характеризуються невеликими розмірами й незначним ресурсним потенціалом.

СЕКЦІЯ 1

«Актуальні проблеми розвитку обліку, аналізу та фінансів в агропромисловому виробництві України: теорія і практика»



У цілому по Україні 15 % земельної площі сільських домогосподарств використовується для вирощування продукції лише для власних потреб, 12,7% - для власних потреб і на продаж та 71,3% здається в оренду. Водночас у Волинській, Тернопільській, Івано-Франківській, Рівненській, Закарпатській, Львівській областях для власних потреб використовується від 35 до 75,5% земельних площ домогосподарств, а в АР Крим, Луганській, Дніпропетровській, Миколаївській, Запорізькій, Кіровоградській, Сумській, Харківській, Херсонській областях – лише від 4,4 до 8,7. Переважна більшість площ (від 72 до 91,2%) здається в оренду [1].

Земельна ділянка є головним фактором соціально-економічного розвитку села. У структурі посівних площ сільських домогосподарств у минулому році 45,4% займали зернові й зернобобові культури, серед технічних культур 87,2% відведено під соняшник, і лише 1,6% - під таку трудомістку культуру, як цукрові буряки. (Табл. 1)

Однією з нерозв'язаних проблем є надзвичайно низький рівень механізації, внаслідок чого 90% сільських домогосподарств для обробітку землі використовують ручну працю: тільки 14,8% їх мають техніку, в тому числі 16,7% - трактор, 1,7 – комбайн, 3,4- вантажний автомобіль, 9,4 – сівалку і 13,8% культиватор. (Табл. 2)

На даному етапі вітчизняне сільгоспмашинобудування неспроможне забезпечити технікою сільські домогосподарства, а ціни на імпортну техніку, в переважній більшості китайську, для них недоступні. Якщо в Німеччині сівалка для висіву кукурудзи коштує 2 тис. дол., то в Україні через різні податки й митні збори – 20 тис. дол. Вартість одного трактора МТЗ-82 – 175 тис. грн, СК-35М – 178,9 тис. грн. А до них потрібні ще начіпні агрегати.

Таблиця 2.

Ресурсозабезпечення сільських домогосподарств України

Показник	Рік	
	2005	2012
Домогосподарства, що мають техніку	11,9	148
У тому числі:		
Трактор	19,5	16,7
Комбайн	1,5	1,7
автомобіль вантажний	5,8	3,4
Домогосподарства, що використовують для обробітку землі, %		
ручну працю	89,6	90,0
коней, волів	33,6	31,4
трактор	66,9	73,8

У зв'язку з недостатнім рівнем технічної оснащеності в домогосподарствах виникли особливі умови трудозабезпечення, які передбачають використання в основному ручної праці, залучення найманої робочої сили. В АРК, Луганській, Житомирській, Закарпатській, Миколаївській областях від 29 до 39,7% домогосподарств залучають найманих працівників, а в Чернігівській, Волинській, Івано-Франківській, Львівській, Сумській – тільки на постійну роботу залучається від 11 до 27% найманих працівників [4].

З ряду об'єктивних та суб'єктивних причин у сільських домогосподарствах останніми роками зменшилося поголів'я худоби. Тільки 40,4% сільських домогосподарств утримують ВРХ, 38,3 – корів, 42,9% свиней. Із розрахунку на 10 господарств припадає лише 5,4 голови ВРХ, 3,6 корів, 6,2 свиней. А в АР Крим, Дніпропетровській, Донецькій,



**Матеріали Міжнародної науково-практичної конференції
«Сучасні тенденції соціально-економічного розвитку агропромислового
виробництва України в контексті інтеграції у світову економіку»**

Черкаській областях менше третини сільських домогосподарств утримують худобу і свиней. (Табл. 3)

Однією з причин такого стану є ряд труднощів, пов'язаних із реалізацією вирощеного врожаю і виробленої продукції. Вирішити ці питання шляхом придбання кредитів неможливо через високі процентні ставки, а також небажання комерційних банків мати справу з дрібними клієнтами [5].

Таблиця 3.

Наявність худоби та птиці в сільських домогосподарствах

Показник	Рік	
	2005	2012
Частка домогосподарств, що утримують будь-який вид худоби та птиці, %	78,7	71,2
у тому числі:		
велику рогату худобу	53,8	40,4
Корів	51,8	38,3
Свиней	45,9	42,9
Овець	1,0	1,1
Кіз	7,3	7,2
коней	7,9	7,2
кролів	5,2	7,2
Наявність худоби з розрахунку на 10 домогосподарств, гол.:		
великої рогатої худоби	7,0	5,4
корів	5,0	3,6
свиней	6,2	6,2
Наявність птиці з розрахунку на 1 домогосподарство, гол.	13,2	13,9

Статистика показує, що з року в рік погіршуються кількісні та якісні демографічні характеристики на селі. Середній розмір сільського домогосподарства становить 2,7 особи. В 48% домогосподарств немає працюючих осіб, а у складі 53,9% решти господарств лише одна працююча особа, коефіцієнт економічного навантаження на працюючого – 3,28 раза.

У сільському господарстві продовжує залишатися низька заробітна плата, рівень якої на 30% менший від середнього по економіці країни. За межею бідності майже 16% сільських домогосподарств, у 45,9% сукупні витрати не перевищують рівень прожиткового мінімуму. Розвиток сільських домогосподарств та їхнє функціонування знаходиться в прямій залежності від стану життєво необхідної соціальної інфраструктури. Згідно з проведеним дослідженням Державною службою статистики України у 2011 році, 78,7% сільських домогосподарств користуються будинками побудованими у 40-70-х роках. Лише 1% домогосподарств мають центральне опалення, 34,4 – водопровід, 5,7 – гаряче водопостачання, 21,1 – ванну або душ, 24,9 – телефон.

Значно відстає від життєвих потреб сфера освіти, медичного, побутового, транспортного обслуговування. У 56,1% відсутні фельдшерсько-акушерські пункти. Лише 32,7% сіл забезпечені дошкільними установами, 45,5 – школами, 57,7% - закладами культури, майже повністю відсутні пункти побутового обслуговування.

Збільшується кількість сіл, жителі яких не можуть задовольнити навіть мінімально необхідні потреби. Закономірно, що всі вищезгадані фактори стали причиною вимушених міграційних процесів серед сільського населення.



Однією з форм підтримки сільських домогосподарств є їхні об'єднання в сільськогосподарські кооперативи. Вони взаємодіють із аграрними підприємствами, виробничими кооперативами у плані володіння та використання техніки (оренда, лізинг, прокат) [3].

Висновки. Із кожним роком втрачається, а фактично втрачена повністю, привабливість проживання в сільській місцевості, до критичної межі наближається сам процес збереження соціуму села. У стратегічних напрямках розвитку сільського господарства України на період до 2020 року передбачено усім малим і середнім формам господарювання на селі:

- запровадити державні гарантії поручительства за кредитування, а також компенсації банківських ставок за наданий кредит;
- стимулювати розвиток обслуговуючої кооперації для надання господарствам населення агротехнічних послуг;
- підвищити доходи від продажу сільськогосподарської продукції до рівня 20-39% у загальних доходах домогосподарств у сільській місцевості, а також збільшити частину оплати праці до рівня не нижче 80% міських жителів;
- створити заходи щодо поліпшення демографічної ситуації на селі [1].

Список використаної літератури

1. Ватаманюк М. Споживча поведінка домогосподарств в умовах перехідної економіки / М. Ватаманюк // Фінанси України. – 2004. – № 12. – С. 69-76.
2. Геєць В. Соціоекономічна модернізація аграрного сектору України (концептуальні положення) / В. Геєць.
3. Збарська А.В. Підприємницька діяльність домогосподарств / А.В. Збарська // Економіка АПК. – 2012. – № 12. – С. 146-151.
4. Збарський В.К. Участь селянських домогосподарств у процесах кооперації та агропромислової інтеграції / В.К. Збарський, М.П. Канінський // Економіка АПК. – 2011. – № 12. – С.87-92.
5. Штимак І.В. Соціально-економічні умови розвитку селянських домогосподарств: монографія // І.В. Штимак. – К.: ННЦ ІАЕ, 2011. – 278 с.

РАЗВИТИЕ СЕЛЬСКИХ ДОМОХОЗЯЙСТВ В УСЛОВИЯХ ТРАНСФОРМАЦИИ АГРАРНОГО СЕКТОРА ЭКОНОМИКИ

С.Н. Ильтяй, студентка, факультета экономики и менеджмента

Научный руководитель – И.В. Дворник, ассистент кафедры бухгалтерского учета, анализа и аудита

ОП НУБиП Украины «Нежинский агротехнический институт»

В исследовании показано современное состояние сельских домохозяйств, их материальное, демографическое и социальное положение. Предложены пути развития с целью улучшения составленной ситуации на селе.

Ключевые слова: сельское домохозяйство, трансформация, развитие, земля, аграрный сектор.

DEVELOPMENT OF RURAL HOUSEHOLDS IN TRANSFORMATION OF AGRICULTURAL SECTOR

Svetlana M. Ilyay, student Faculty of Economics and Management

Supervisor – Inna V. Dvornyk, assistant of chair accounting, analysis and audit

SS National University of Life and Environmental Sciences of Ukraine

«Nizhyn Agrotechnical Institute»

The study shows the current state of rural households, their financial, demographic and social situation. The ways of development in order to improve the situation in the village prepared.

Keywords: rural household, transformation, development, land, agricultural sector.



УДК 635.015:631.162

МЕТОДИЧЕСКИЕ ОСНОВЫ УПРАВЛЕНИЯ ЗАТРАТАМИ В ОВОЩЕВОДСТВЕ ЗАЩИЩЕННОГО ГРУНТА

*Е.Н. Клипперт, заведующая кафедрой бухгалтерского учета в сельском хозяйстве,
к.э.н., доцент*

Белорусская государственная сельскохозяйственная академия

Рыночные отношения диктуют необходимость постоянного контроля за уровнем затрат на производство продукции, в том числе и продукции овощеводства защищенного грунта, формированием ее себестоимости, принятия обоснованных управленческих решений, направленных на повышение результативности функционирования овощеводческих организаций. Автором рассматриваются подходы к организации учета в разрезе центров возникновения затрат и центров ответственности.

Ключевые слова: *учет, центры, затраты, управление, овощеводство.*

Учет затрат – важнейший инструмент управления организацией. Необходимость учета затрат на производство растет по мере того, как усложняются условия хозяйственной деятельности и возрастают требования к рентабельности продукции и ее конкурентоспособности.

Цель современного бухгалтерского учета можно определить как информационное моделирование процессов управления хозяйственной деятельностью. От уровня информационного обеспечения зависит эффективность хозяйствования и управления производственной деятельностью в аграрном секторе, поэтому информация, формируемая управленческим учетом в рыночной конкурентной среде имеет важное значение.

Качество информации о затратах оказывает большое, а порой и решающее влияние на правильность и экономическую выгодность принимаемых решений. Поэтому разработка системы учетно-аналитического обеспечения управления производством и сбытом продукции овощеводства защищенного грунта является, на наш взгляд, актуальной.

Проблемы методологии учета затрат и организации управленческого учета нашли отражение в работах В.Ф.Палия, А. Д. Шеремета, А. Яруговой, Р. Энтони, Э. А. Аткинсона, К. Друри, Д. А. Панкова, П. Я. Папковской и многих других.

Эффективность учета в системе управления затратами зависит от специфики объекта управления, его структуры и содержания, что необходимо учитывать в овощеводстве защищенного грунта. Разработка механизма оперативного воздействия, на себестоимость продукции овощеводства защищенного грунта позволит своевременно выявить отрицательные моменты и осуществить корректирующие действия для недопущения влияния на конечные финансовые результаты хозяйствования.

На методику информационно-аналитического обеспечения управления производством и сбытом продукции овощеводства защищенного грунта влияет специфика отрасли, содержащаяся в организационно-технологических особенностях.

Овощеводство защищенного грунта относится к числу важных и сложных отраслей сельского хозяйства, дающая продукты питания, спрос на которые возрастает. К числу отраслевых организационно-технологических особенностей отрасли, которые следует учитывать при организации управленческого учета, относятся: сроки возделывания овощных культур (культурообороты); энергоемкость отрасли (затраты на обогрев теплиц, полив, освещение); сложная агротехника (использование



культивационных сооружений, субстрата, сохранение значительных затрат труда); выращивание рассады.

Получение необходимой управленческой информации возможно на основе организации учета по центрам возникновения затрат и центрам ответственности, что на наш взгляд, является эффективным инструментом управления затратами.

К задачам управления затратами в овощеводства защищенного грунта можно отнести: определение затрат по отдельным культивационным сооружениям; исчисление затрат на единицу продукции; подготовка информационной базы, позволяющей оценить затраты при принятии управленческих решений; поиск резервов снижения затрат на всех этапах технологического процесса и хозяйственных стадиях.

Функциональную взаимосвязь управленческого учета, как системы учетно-аналитического обеспечения управления производством и сбытом продукции овощеводства защищенного грунта можно представить на рисунке 1.



Рис. 1. Функциональную взаимосвязь управленческого учета

Представленные на рисунке элементы системы взаимосвязаны и реализуются через элементы управленческого цикла.

При организации учета по центрам возникновения затрат и центрам ответственности прежде всего необходимо определиться со следующими моментами:

- способ выделения центров возникновения затрат;
- способ выделения центров ответственности.

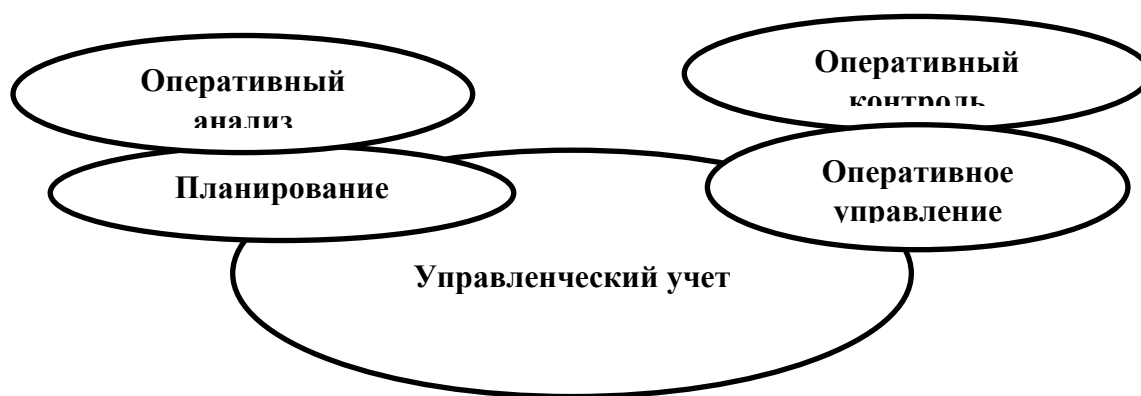
Способ выделения центров возникновения затрат и центров ответственности определяется спецификой конкретных ситуаций, их целесообразно устанавливать в зависимости от организационной структуры управления и функций, выполняемых каждым подразделением. Основные центры ответственности организуют контроль по местам возникновения затрат.

Под центрами возникновения затрат и центрами ответственности в сельскохозяйственных организациях, в том числе и овощеводческих организациях, следует понимать производственные подразделения, выделяемые по следующим требованиям: степень функциональной однородности совокупности затрат и результатов; достаточной степени детализации информации для анализа и принятия управленческих решений; обеспечение достоверного исчисления себестоимости полученной продукции; единство роли структурных подразделений по отношению к специализации организации; разработка системы мотивации для центров возникновения затрат и центрами ответственности; отнесение на центр затрат без особых сложностей (с углублением деления организации на центры возникновения затрат возникает доля расходов, являющихся общими по отношению к нескольким местам возникновения затрат, что



вызывает необходимость их распределения); каждый центр должен быть сферой ответственности конкретного руководителя подразделения.

Центр возникновения затрат – это центр ответственности, руководитель которого контролирует затраты, но не контролирует финансовые результаты и другие экономические показатели. В овощеводческих организациях, на наш взгляд, целесообразно в качестве центра возникновения затрат выделять культивационные сооружения (теплицы).

Центры ответственности создаются для более четкой организации контроля и регулирования затрат как функции управления, обеспечения персонифицированной ответственности за уровень отдельных расходов и затрат организации. Суть этого процесса в сопоставлении результатов достигнутых и запланированных, анализе причин отклонений, установлении ответственности за них и принятии необходимых мер. Каждый центр ответственности является частью системы управления организации.

Учитывая выше изложенное, общая схема формирования центров возникновения затрат и центров ответственности в овощеводческих организациях представлена на рисунке 2.

Выделение в организации центров возникновения затрат и центров ответственности является фундаментом для создания системы учетно-аналитического обеспечения управления производством и сбытом продукции овощеводства защищенного грунта, отвечающей современным требованиям.



Рис. 2. Структура формирования центров ответственности и центров затрат в овощеводческих организациях

МЕТОДИЧНІ ОСНОВИ УПРАВЛІННЯ ВИТРАТАМИ В ОВОЧІВНИЦТВІ ЗАХИЩЕНОГО ҐРУНТУ

*Кліпнерт Є.Н., завідувача кафедрою бухгалтерського обліку в сільському господарстві,
к.е.н., доцент*

Білоруська державна сільськогосподарська академія

Ринкові відносини диктують необхідність постійного контролю за рівнем витрат на виробництво продукції, в тому числі і продукції овочівництва захищеного ґрунту,



формуванням її собівартості, прийняття обґрунтованих управлінських рішень, спрямованих на підвищення результативності функціонування овоцєводческих організацій. Автором розглядаються підходи до організації обліку в розрізі центрів виникнення витрат і центрів відповідальності.

Ключові слова: облік, центри, витрати, управління, овочівництво.

METHODOLOGICAL FOUNDATIONS OF COST IN VEGETABLE PROTECTED GROUND

*Klippert E.N., Head of Accounting in agriculture, Ph.D., Associate Professor
Belarusian State Agricultural Academy*

Market relations dictate the need for continuous monitoring of the level of production costs, including production and vegetable production of the protected ground, forming its cost, sound management decisions aimed at improving the effectiveness of the functioning of vegetable organizations. Author discusses approaches to accounting in the context of cost centers and responsibility centers.

Keywords: accounting, venues, costs, management and horticulture.

УДК 657.47

МЕТОДИКА КАЛЬКУЛЯЦІЇ СОБІВАРТОСТІ ЗЕРНОВИХ КУЛЬТУР

*Купченко С.М., студент 4 курсу ВП НУБіП України
«Ніжинський агротехнічний інститут»*

*Науковий керівник – Овчарик З.Д., кандидат економічних наук, завідувач
кафедри бухгалтерського обліку, аналізу та аудиту*

Досліджено різні підходи до визначення поняття «калькуляція» з точки зору багатьох науковців, спільні риси між їх судженнями. Відображено склад витрат, які підлягають включенню до собівартості та методика калькуляції собівартості зернових культур.

Ключові слова: калькуляція, собівартість, витрати.

Аналіз останніх досліджень. Дослідженням даного питання займалися такі вчені як проф. Ф.Ф. Бутинець, проф. В.Ф. Палій, І.А. Басманов, проф. В.В. Сопко, Н.В. Мазуркевич, С.В. Бойко, К.В. Романчук.

Метою статті є дослідження та уточнення економічної сутності та змісту поняття «калькуляція», вивчення методики обчислення собівартості зернових культур.

Виклад основного матеріалу. Термін «калькуляція» (лат. calculatio – обчислення) для позначення розрахунку собівартості почали вживати з другої половини ХІХ ст. З часом термін «калькуляція» стали застосовувати і у розумінні форми, в якій наводиться розрахунок собівартості. Тож відбулося поступове розширення змісту поняття калькуляція та його розуміння. В 50–х рр. з'являється новий термін «калькулювання».

Визначення принципів та методів калькуляції собівартості у системі управлінського обліку є предметом дискусії протягом декількох десятиріч. Вагомий внесок у розв'язання даної проблеми зробили відомі вітчизняні та зарубіжні вчені-економісти: А.Апчерч, І.Белебеха, О.Бородкін, Ф.Бутинець, М.Вахрушина, С.Голов, З.Задорожний, Р.Ентоні, Т.Карпова, М.Кужельний, А.Кузьмінський, Л.Нападовська, Б.Нідлз, В.Палій, М.Пушкар, Дж.Ріс, Я.Соколов, В.Сопко, Дж.Фостер, Ч.Харнгрєн, М.Чумаченко, В.Швець та ін.

Думки та судження вчених стосовно визначення поняття калькуляції мають спільну основу, але не рідко мають суттєві відмінності.

Визначення поняття та спільні риси між ними, з точки зору різних науковців, наведені у табл.1.



Таблиця 1

Поняття «калькуляція» з точки зору різних науковців

№	Автор	Визначення	Спільні риси
1	Бутинець Ф.Ф. та співавтори	Форма внутрішнього документу, в якій проводиться калькулювання і подаються його результати [2, с. 171]	Майже всі автори вважають, що це розрахунок (спосіб розрахунку) собівартості продукції.
2	Ткаченко Н.М.	Обчислення собівартості одиниці продукції, виконаних робіт та послуг, а також заготівельної собівартості матеріальних цінностей та засобів виробництва за елементами витрат [8]	
3	Партин Г.О. та Загородній А.Г.	Розрахунок у грошовому виразі витрат на виготовлення певного об'єкта калькулювання [6, с. 113]	
4	Керімов В.Е.	Спосіб розрахунку (сукупність розрахункових процедур) собівартості одиниці продукції (робіт, послуг) [5, с.11]	
5	Швець В.Г.	Спосіб розрахунку, визначена сукупність розрахункових процедур собівартості продукту [9, с. 181–182]	
6	Добровський В.М.	Розрахунок собівартості продукції [4]	
7	Поклад І.І.	Обчислення собівартості за визначеними статтями витрат [7]	
8	Гончаров С.М., Кушнір Н.Б.	Один із різновидів постатейного розрахунку складових від загальних витрат на одиницю виробничої продукції, окремої роботи, послуги [3]	

Кожен із авторів наводить своє розуміння поняття «калькуляція». Спільними рисами у них є те, що майже всі автори (Н.М.Ткаченко, В.Е.Керімов, В.Г.Швець, В.М.Добровський, І.І.Поклад) вважають, що це розрахунок (спосіб розрахунку) собівартості продукції. Значно відрізняється думка авторів Г.О. Партина та А.Г.Загороднього, адже вони вважають, що калькуляція – це розрахунок безпосередньо витрат на виготовлення продукції, а не собівартості, як на цьому наголошували попередні дослідники. Поділяють їхню думку і Гончаров С.М. та Кушнір Н.Б., які вважають калькуляцію одним із різновидів постатейного розрахунку складових від загальних витрат на одиницю виробничої продукції. Абсолютно іншим є розуміння професора Бутинця Ф.Ф., який наголошує, що калькуляція – це форма внутрішнього документу, в якій проводиться калькулювання і подаються його результати.

Отже, кожен з авторів розуміє поняття калькуляції по-своєму, але узагальнюючи всі точки зору, можна сказати, що калькуляція – це спосіб розрахунку (розрахункових процедур) у грошовому виразі собівартості (витрат) продукції, виконаних робіт та наданих послуг.

До виробничої собівартості продукції (робіт, послуг) включаються:

- прямі матеріальні витрати;
- прямі витрати на оплату праці;
- інші прямі витрати;
- змінні загальновиробничі та постійні розподілені загальновиробничі витрати.

Перелік і склад статей калькулювання виробничої собівартості продукції (робіт,



послуг) встановлюється підприємством. За способом включення до собівартості витрати поділяються на прямі і непрямі.

Прямими називаються ті витрати, які безпосередньо можуть бути віднесені до конкретного об'єкта витрат і включені до собівартості продукції.

Непрямі витрати - це витрати, що не можуть бути віднесені безпосередньо до певного об'єкта витрат економічно можливим шляхом. Такі витрати відносяться до вирощування багатьох культур, кількох груп тварин, виконання різних робіт. Тому на практиці їх часто називають тими, що розподіляються, тобто загальнопромисловими витратами [1].

Собівартість продукції зернових культур визначають один раз в кінці року. Обчислення собівартості - важливий і відповідальний етап у бухгалтерській діяльності, їй передують підготовча робота, яка пов'язана з уточненням суми витрат та обсягу одержаної продукції. До початку здійснення розрахунків по собівартості продукції потрібно провести такі роботи: розподілити між окремими об'єктами витрати з утримання основних засобів; списати вартість послуг допоміжних та обслуговуючих виробництв; розподілити витрати на зрошення чи осушення лісосмуг, їх вапнування і гіпсування, якщо ці заходи проводяться, а також утримання лісосмуг; розподілити загальнопромислові витрати. Слід ретельно перевірити розмежування витрат, що відносяться на продукцію поточного року і залишаються під урожай наступних років як незавершене виробництво [2, с. 185].

Собівартість соломи визначається виходячи із розрахунково-нормативних витрат на збирання, транспортування, пересування, скиртування та інші роботи, пов'язані із заготівлею побічної чи основної продукції. При складанні звітної калькуляції із загальної суми витрат на вирощування певної культури виключається вартість побічної продукції.

Втрати на вирощування і збирання зернових культур (включаючи вартість доробки зерна на току, що проводиться в межах календарного року) становлять собівартість зерна, зерновідходів та соломи.

Загальна сума витрат (без вартості соломи) розподіляється між зерном і зерновідходами, при цьому зерно приймається за одиницю, а зерновідходи прирівнюються до нього за коефіцієнтом, який розраховується за вмістом в них повноцінного зерна.

Собівартість 1 ц зерна і зернових відходів визначають діленням витрат на вирощування зернових культур на відповідну фізичну масу зерна і зернових відходів після очищення і сушіння.

У разі вирощування насіння зернових культур загальна сума витрат, включаючи додаткові витрати, безпосередньо пов'язані з одержанням насінневого зерна відповідних репродукцій (без вартості рядового зерна та зерновідходів), розподіляється між цими класами насіння (супер еліта, еліта, 1-ї репродукції) пропорційно його вартості за реалізаційними цінами. Собівартість центнера насіння визначається діленням суми витрат, віднесених на насіння відповідного класу, на його масу після доробки. Калькуляційною одиницею обчислення собівартості як основної так і побічної продукції зернових є 1 центнер.

Висновок. Вивчення питання калькуляції займається багато авторів, кожен з яких має свою думку стосовно даного питання. Узагальнивши їх твердження, можна сказати, що калькуляція – це спосіб розрахунку (розрахункових процедур) у грошовому виразі собівартості (витрат) продукції, виконаних робіт та наданих послуг. Перед проведенням визначення собівартості отриманих зернових культур потрібно провести ряд підготовчих процедур, одними з яких є розподіл усіх понесених витрат на виробництво



продукції за видами та відповідними статтями калькуляції. В процесі калькулювання визначається собівартість зерна, зерновідходів та соломи.

Список літератури

1. Положення (стандарт) бухгалтерського обліку 16 «Витрати» / Україна. Міністерство фінансів // Все про бухгалтерський облік — 2008. — № 4.
2. Бухгалтерський управлінський облік: [підруч. для студ. вищ. навч. заклад.] / Бутинець Ф. Ф., Давидюк Т. В., Малюга Н. М., Чижевська Л. В. [2-е вид., перероб. і доп.] — Житомир: ГТП «Рута», 2002. — 480 с. — С. 171.
3. Гончаров С. М., Кушнір Н. Б. Тлумачний словник економіста / Гончаров С. М., Кушнір Н. Б.; за ред. проф. С. М. Гончарова. — Рівне: НУВГП, 2008. — 264 с.
4. Добровський В. М. Управлінський облік: [навч.-метод. посібник для самост. вивч. дисц.] / Л. В. Гнилицька, Р. С. Коршикова.; за ред. В. М. Добровського. — К.: КНЕУ, 2003. — 235 с.
5. Керимов В. Э. Учет затрат, калькулирование и бюджетирование в отдельных отраслях производственной сферы: учебн. / В. Э. Керимов. — [6-е изд.]. — М.: Издательско-торговая корпорация «Дашков и К», 2009. — 476 с. — С. 11.
6. Партин Г. О. Управлінський облік : навч. посібн. [2-ге вид., випр. і доп.] / Г. О. Партин, А. Г. Загородній. — К.: Знання, 2007. — 303 с. — С. 113.
7. Поклад И. И. Учет, калькулирование и анализ себестоимости промышленной продукции / И. И. Поклад. — М.: Финансы, 1996. — 255 с.
8. Ткаченко Н. М. Бухгалтерський фінансовий облік на підприємствах України: підруч. для студ. екон. спец. вищ. навч. закл. / Н. М. Ткаченко. — [6-те вид.]. — К.: А.С.К., 2004. — 784 с.
9. Швець В. Г. Теорія бухгалтерського обліку : підруч. — [3-те вид., перероб. і доп.] / В. Г. Швець. — К.: Знання, 2008. — 535 с. С. 181–182.

МЕТОДИКА КУЛЬКУЛЯЦІЇ СЕБЕСТОЙМОСТІ ЗЕРНОВИХ КУЛЬТУР

Купченко С.М., студентка 4 курсу ОП НУБіП України «Нежинський агротехнічний інститут»

Научный руководитель - Овчарик З.Д., кандидат экономических наук, заведующая кафедрой бухгалтерского учета, анализа и аудита

Исследованы различные подходы к определению понятия «калькуляция» с точки зрения многих ученых, общин черты между их суждениями. Отражены состав расходов, подлежащих включению в себестоимость и методика калькуляции себестоимости зерновых культур.

Ключевые слова: калькуляция, себестоимость, затраты.

METHODS COSTING CEREALS

**Kupchenko S.M., 4-th year student of SS NUBiP of Ukraine
«Nizhyn Agrotechnical Institute»**

Supervisor - Ovcharyk Z.D., PhD, Head of chair of Accounting, Analysis and Audit

Different approaches to the definition of «calculation» from the point of view of many scholars, the similarities between their judgments. Reflected the costs that are to be included in the cost and method of costing crops.

Keywords: costing, cost, spending.



УДК 339.13:664.1(476)

**АНАЛИЗ МИРОВОГО РЫНКА САХАРА И ОБОСНОВАНИЕ
ФИНАНСОВОЙ СТРАТЕГИИ РАЗВИТИЯ САХАРНОЙ ПРОМЫШЛЕННОСТИ
РЕСПУБЛИКИ БЕЛАРУСЬ***Курляндчик А.А., старший преподаватель кафедры финансов и контроля в сельском хозяйстве**Белорусская государственная сельскохозяйственная академия*

Статья раскрывает основные тенденции развития мирового рынка сахара. Рассматриваются основные страны-экспортеры и импортеры сахара. Отдельное внимание в статье уделено разработке и обоснованию финансовой стратегии выхода предприятий сахарной промышленности Республики Беларусь на внешние рынки в условиях конкурентной среды.

Ключевые слова: *сахарная промышленность, финансовая стратегия, мировой рынок, экспортный потенциал, конкурентная среда.*

В настоящее время основные проблемы сахарной отрасли Республики Беларусь лежат в области реализации готовой продукции. В связи с этим особую важность приобретают анализ мирового рынка сахара, поиск регионов с дефицитом его производства, изучение предложений основных конкурентов и возможностей вхождения на данные рынки. Это также актуально с позиций экономии затрат (минимизация цен на закупку импортного сырья, снижение транспортных затрат) и увеличения выручки от реализации продукции на экспорт. Для получения желаемого финансового эффекта от производства сахара необходима выработка финансовой стратегии дальнейшего развития сахарной отрасли Республики Беларусь.

Финансовая стратегия представляет собой систему формирования и воплощения приоритетных финансовых целей и путей их реализации за счет эффективного привлечения и использования финансовых ресурсов, координации их потоков, обеспечения необходимого уровня финансовой безопасности на основе непрерывного учета изменений факторов внешней и внутренней среды.

Процесс разработки и реализации финансовой стратегии должен приводить к максимальной эффективности работы, т.е. получению большего результата при аналогичных затратах за счет оптимизации финансовой деятельности. Финансовая стратегия должна предполагать не только положительный экономический эффект для предприятия или отрасли, но и общую оптимизацию всех направлений деятельности — производственной, маркетинговой, инновационной и иной, которая достигается благодаря взаимодействию функциональных стратегий друг с другом и с основной из них — финансовой.

Исходя из особенностей функционирования предприятий сахарной промышленности, целей и направлений их деятельности, а также условий внешней среды нами была разработана финансовая стратегия выхода предприятий сахарной промышленности Республики Беларусь на внешние рынки в условиях конкурентной среды, учитывающая закономерности и тенденции развития мирового рынка сахара. Обоснованы эффективные направления продвижения продукции в регионы с устойчивым дефицитом сахара и конкурентная цена реализации, позволяющие диверсифицировать рынки сбыта во избежание зависимости от ситуации в отдельном регионе. Данная стратегия включила в себя разработку и реализацию следующих этапов: формирование стратегической цели финансовой деятельности сахарной отрасли; анализ тенденций развития мирового рынка сахара; выявление регионов с устойчивым дефицитом производства сахара; обоснование финансовых возможностей производства и продажи продукции на рынках дальнего зарубежья с учетом обеспечения конкурентного уровня



отпускной цены отечественного сахара.

Анализ и оценка финансовой базы функционирования сахарной отрасли показали, что основным сдерживающим фактором дальнейшего устойчивого ее развития является проблема реализации готовой продукции. Учитывая то, что предприятия сахарной промышленности полностью покрывают потребности внутреннего рынка в сахаре, на первом этапе мы определили в качестве стратегической финансовой цели дальнейшего развития сахарной отрасли Республики Беларусь выход предприятий сахарной промышленности страны на новые внешние региональные рынки в условиях конкурентной среды. Постановка данной стратегической цели обусловила разработку и реализацию дальнейших этапов финансовой стратегии.

На втором этапе был проведен анализ тенденций развития мирового рынка сахара. Хотя в последние годы темп прироста мирового производства сахара значительно снизился по сравнению с предыдущими десятилетиями, несмотря на замедление, он сохранил положительную тенденцию. Основная особенность сахарного рынка заключается в производстве абсолютно идентичного товара из различного сырья (сахарный тростник и сахарная свекла). Готовый продукт (белый сахар) содержит не более 0,25 % примесей, т.е. фактически является химически чистой сахарозой. По потребительским свойствам сахар, производимый из свеклы и сырца, идентичен. Сырьевая структура мирового производства сахара за данный период характеризуется опережающими темпами производства тростникового сахара. После второй мировой войны форсированные темпы восстановления хозяйства странами Восточной и Западной Европы привели к быстрому росту производства свекловичного сахара. Производство тростникового сахара развивалось медленно, так как оно было сконцентрировано в развивающихся странах, многие из которых были колониями. Однако уже начиная с 1970 г. темпы производства тростникового сахара значительно опередили темпы производства свекловичного.

Несмотря на то, что сахар производят большинство стран мира, более половины его выпуска приходится на десятку ведущих мировых производителей. Первое место в мире сегодня занимает Бразилия. Увеличили свою долю в мировом производстве Индия (3-е место), Китай (4-е место). Стабильное положение в мировом производстве сохраняют страны ЕС (2-е место), США (5-е место).

Учитывая большие объемы производства сахара в мире, белорусским производителям особо важно: во-первых, реально оценить регионы значительного потребления этого продукта; во-вторых, предложить импортерам приемлемые условия поставок.

В настоящее время Индия и страны Европейского союза являются самыми большими потребителями сахара в мире. Около 75 % его объема используется для производства продукции пищевой промышленности (напитки, бисквиты, молочные продукты, джемы, шоколадные изделия и т.д.), а 25 % — потребляется непосредственно в домашних хозяйствах и общественном питании. Третье место по величине потребления занимают страны СНГ, где производство сахара не покрывает потребностей и у белорусских предприятий есть возможности завоевания данного рынка сбыта.

На третьем этапе для выбора потенциальных потребителей белорусского сахара было необходимо изучить региональные балансы производства и потребления, выявить регионы с дефицитом сахара, определить удаленность потенциальных конкурентов от регионов с дефицитом данного продукта и с учетом этого выработать стратегию вхождения на рынки отдельных стран.



В мире существует ряд регионов, являющихся стабильными импортерами сахара. Регионом самого большого дефицита является Ближний Восток. Далее следуют страны СНГ, хотя прослеживается тенденция снижения значения данного показателя. Достаточно крупными регионами-импортерами являются Северная Америка, Северная Африка, а регионом с избыточным производством — Южная Америка.

Учитывая то, что Северная Америка и Северная Африка находятся в непосредственной близости от регионов (Центральная и Южная Америка, страны Карибского бассейна), обладающих значительным экспортным потенциалом и относительной дешевизной производимой продукции, они не представляют дальнейшего интереса для исследования в качестве потенциальных рынков сбыта белорусского сахара.

Наиболее привлекательными для реализации отечественного сахара с точки зрения дефицита и удаленности от регионов-экспортеров являются страны Ближнего Востока, Восточной Азии и азиатского региона СНГ (Туркменистан, Казахстан, Азербайджан, Кыргызстан).

В заключение следует отметить, что производственные мощности сахарных заводов Республики Беларусь с учетом проведенной реконструкции способны в оптимальные сроки покрыть внутренние потребности республики в сахаре (до 400 тыс. т) и обеспечить производство в необходимых объемах сахара на экспорт за счет переработки как отечественного сырья, так и импортного тростникового сахара-сырца. Для сохранения конкурентоспособности отечественной сахарной промышленности и продвижения товара на рынки стран Азии заводам необходимо выработать механизм выхода на отпускную конкурентную цену сахара.

АНАЛІЗ СВІТОВОГО РИНКУ ЦУКРУ І ОБГРУНТУВАННЯ ФІНАНСОВОЇ СТРАТЕГІЇ РОЗВИТКУ ЦУКРОВОЇ ПРОМИСЛОВІ РЕСПУБЛІКИ БІЛОРУСЬ

Курляндчик А.А., старший викладач кафедри фінансів та контролю в сільському господарстві

Білоруська державна сільськогосподарська академія

Стаття розкриває основні тенденції розвитку світового ринку цукру. Розглядаються основні країни-експортери та імпортери цукру. Окрему увагу в статті приділено розробці та обґрунтуванню фінансової стратегії виходу підприємств цукрової промисловості Республіки Білорусь на зовнішні ринки в умовах конкурентного середовища.

Ключові слова: цукрова промисловість, фінансова стратегія, світовий ринок, експортний потенціал, конкурентне середовище.

GLOBAL MARKET ANALYSIS OF SUGAR AND RATIONALE OF FINANCIAL DEVELOPMENT STRATEGY OF SUGAR INDUSTRY OF THE REPUBLIC OF BELARUS

*Kurlyandchik A.A., a senior lecturer of chair finance and control in agriculture
Belarusian State Agricultural Academy*

In article the basic tendencies of development of the world market of sugar are considered. The basic countries-exporters and importers of sugar are revealed. The special attention is given working out and a substantiation of financial strategy of an exit of the enterprises of sugar industry of the Republic Belarus on foreign markets in the conditions of the competitive environment.

Key words: sugar industry, financial strategy, the world market, an export potential, the competitive environment.



УДК 336.763.312.2(476)

**СОВЕРШЕНСТВОВАНИЕ ОЦЕНКИ ЭФФЕКТИВНОСТИ КРЕДИТНЫХ
РЕСУРСОВ В СЕЛЬСКОХОЗЯЙСТВЕННОМ ПРОИЗВОДСТВЕ**

*И.П. Лабурдова., к.э.н., доцент, зав. кафедрой финансов и контроля в сельском
хозяйстве*

*УО «Белорусская государственная сельскохозяйственная академия»,
Горки, Республика Беларусь*

*В статье приведена методика оценки эффективности использования
краткосрочных кредитов с применением интегрального поправочного коэффициента.*

*Ключевые слова: кредиты, эффективность кредитов, интегральный
поправочный коэффициент, методика оценки.*

Заключительным этапом процесса привлечения кредитных ресурсов является оценка эффективности их использования. Проведение оценки эффективности использования кредитов, предполагает дальнейшую разработку программы основных направлений совершенствования процесса управления заемным капиталом, что во многом обуславливает финансовую устойчивость организаций. Дальнейшая дискуссия по вопросам эффективности использования кредитных ресурсов основывается так же и на том, что не решены вопросы методологического характера этого направления.

В настоящее время существует несколько основных методик оценки эффективности использования кредитных ресурсов.

Первая, предлагает применять показатели выхода валовой продукции, денежной выручки и прибыли в расчете на 1 рубль среднегодовой стоимости непогашенных кредитных вложений. Вторая, основана на использовании расчетного показателя, выраженного в виде отношения погашенного кредита к полученному кредиту, обосновывая применение его тем, что погашается кредит не чем иным как денежной выручкой, поступающей на текущий (расчетный) счет организации. Третья – на использовании такого показателя как эффект финансового рычага, позволяющий определить на сколько выгодно привлекать кредиты на данном предприятии в зависимости от уровня процентной ставки кредитных ресурсов и рентабельности собственного капитала.

Существующие подходы в оценке эффективности использования кредитных ресурсов имеют как положительные, так и отрицательные стороны.

Так, не понятно, какую часть валовой продукции, денежной выручки, прибыли использовать в расчете на рубль кредитных вложений? Этот вопрос возникает в связи с тем, что полученный кредит имеет четко целевое назначение в определенном временном периоде образования результата и не участвует в формировании всего объема указанных показателей. Также не обосновано использование в расчете среднегодовой стоимости непогашенной задолженности кредитных ресурсов? С нашей точки зрения, более правильно использовать показатель, выраженный абсолютной величиной полученных или использованных кредитных ресурсов. С целью устранения указанных недостатков мы предлагаем методику расчета эффективности использования кредитов с использованием поправочного интегрального коэффициента, который корректирует основные показатели выхода валовой продукции (денежной выручки или прибыли) на рубль кредитных вложений. Интегральный коэффициент в свою очередь представляет собой среднюю геометрическую из произведения частных коэффициентов. Каждый из них может быть рассчитан как отношение, например, суммы полученных кредитов для оплаты труда работников к общим затратам на оплату труда, включенным в общие затраты на основное производство.

СЕКЦІЯ 1

«Актуальні проблеми розвитку обліку, аналізу та фінансів в агропромисловому виробництві України: теорія і практика»



$$\mathcal{E}_{кр} = \frac{ВП \times \kappa_{инт}}{\sum_{i=1}^n Кр_i}; \mathcal{E}_{кр} = \frac{ДВ \times \kappa_{инт}}{\sum_{i=1}^n Кр_i}; \mathcal{E}_{кр} = \frac{П \times \kappa_{инт}}{\sum_{i=1}^n Кр_i}$$

Где: $\mathcal{E}_{кр}$ - показатель эффективности использования кредитных ресурсов, руб/руб;
 ВП, ДВ, П – соответственно валовая продукция, денежная выручка и прибыль от реализации продукции, тыс. руб.;

$\kappa_{инт}$ - интегральный поправочный коэффициент;

$\sum_{i=1}^n Кр_i$ - общая сумма кредитных ресурсов, полученная за отчетный год, тыс. руб.

$$\kappa_{инт} = \sqrt[n]{\kappa_1 \times \kappa_2 \times \dots \times \kappa_n}$$

Где: $\kappa_1, \kappa_2, \kappa_n$ - частные поправочные коэффициенты.

$$\kappa_1 = \frac{Кр_{опл.тр.}}{\sum З_{опл.тр.}}; \kappa_2 = \frac{Кр_{топливо}}{\sum З_{топливо}}$$

Где: $Кр_{опл.тр.}$, $Кр_{топливо}$, $Кр_{др.}$ - объем кредита, полученный соответственно на выплату заработной платы, приобретение топлива, минеральных удобрений и другие цели, тыс. руб.;

$\sum З_{опл.тр.}$, $\sum З_{топливо}$, $\sum З_{минерал.удобрения}$ - величина затрат соответственно на оплату труда с отчислениями и топлива в составе общих затрат на основное производство, тыс. руб.

Таблица 1.

Эффективность использования кредитных ресурсов

Показатели	2012 г.	2013 г.	2013 г. в % к 2012 г.
Объем полученных кредитов на минеральные удобрения и выплату заработной платы, тыс. руб.	20000	72353	361,8
Погашено кредитов, тыс. руб.	20000	72353	361,8
Производственные затраты на оплату труда и минеральные удобрения, тыс. руб.	175000	222000	127
Доля кредитных ресурсов в сумме производственных затрат на выплату заработной платы и минеральные удобрения (коэффициент участия кредитов)	0,1	0,33	X
Валовая продукция (по себестоимости), тыс. руб.	534000	754000	141
Валовая продукция с учетом коэффициента участия кредитов, тыс. руб.	53400	249000	466
Выход валовой продукции на 1 рубль кредитных вложений, руб.	2,68	3,44	129
Приходится погашенных кредитов на рубль полученных, руб	1	1	100



Применение данной методики можно проследить на базе показателей таблицы 1.

Данные таблицы 1 показывают, что применяя ранее используемые методики, можно свидетельствовать о неизменности эффективности краткосрочного кредитования. В то же время, по предлагаемой методике, т.е. с учетом коэффициента участия кредитов, выход валовой продукции в расчете на 1 рубль кредитных вложений возрос на 29%. Это свидетельствует о повышении эффективности кредитных вложений.

Использование предлагаемых коэффициентов и данной методики расчета эффективности использования кредитных ресурсов позволит оценить выход результативных показателей (валовой продукции, денежной выручки и прибыли), полученных не в целом по предприятию, а от вложения полученных, конкретных сумм кредитных вложений за определенный период времени.

Список литературы:

1. Грузинская Е.В. Система и механизм кредитования/ Е.В.Грузинская; под ред. В.Н.Грузинского.- Горки: Белорус. гос. с.-х. акад., 2012.- 233с.

ВДОСКОНАЛЕННЯ ОЦІНКИ ЕФЕКТИВНОСТІ КРЕДИТНИХ РЕСУРСІВ У СІЛЬСЬКОГОСПОДАРСЬКОМУ ВИРОБНИЦТВІ

Лабурдова І.П., к.е.н., доцент, зав. кафедрою фінансів та контролю в сільському господарстві

Білоруська державна сільськогосподарська академія

У статті наведено методику оцінки ефективності використання короткострокових кредитів із застосуванням інтегрального поправочного коефіцієнта.

Ключові слова: кредити, ефективність кредитів, інтегральний поправочний коефіцієнт, методика оцінки.

IMPROVING THE EFFECTIVENESS EVALUATION CREDIT IN AGRICULTURAL PRODUCTION

*Laburdova I.P., Ph.D., Associate Professor, the head of chair
Finance and control in agriculture
Belarusian State Agricultural Academy*

The article describes a method of assessing the efficiency of short-term loans using the integral correction factor.

Keywords: loans, loans efficiency, integral correction factor, the estimation procedure.

УДК 336.22-[476+(1-87)]

ОСНОВНЫЕ НАПРАВЛЕНИЯ СОВЕРШЕНСТВОВАНИЯ НАЛОГООБЛОЖЕНИЯ В РЕСПУБЛИКЕ БЕЛАРУСЬ

И.П. Лабурдова, к.э.н., доцент, зав. кафедрой финансов и контроля в сельском хозяйстве

*УО «Белорусская государственная сельскохозяйственная академия»,
Горки, Республика Беларусь*

В статье приведены основные направления совершенствования налогообложения в Республике Беларусь, затрагивающие налоговую нагрузку на хозяйствующие субъекты АПК.

Ключевые слова: налогообложение, налоговая нагрузка, взаимоотношения с бюджетом, налог на добавленную стоимость, единый налог для производителей сельскохозяйственной продукции.

Сельскохозяйственные организации постоянно совершенствуют взаимоотношения с бюджетом через механизм налогообложения



Взаимоотношения хозяйствующих субъектов сферы АПК с государственным бюджетом должны быть построены:

с одной стороны, на основе пополнения бюджета за счет налогов и сборов с организаций;

с другой стороны, увеличение доходной статьи бюджета, совершенствование Налогового законодательства не должно препятствовать снижению налоговой нагрузки сельскохозяйственных предприятий.

Большую роль в упорядочении налоговых отношений и унификации налогового законодательства должен выполнить налоговый кодекс Республики Беларусь. Именно Кодекс должен устранить правовые пробелы, устаревшие предписания, противоречия и множественность нормативных актов по вопросам налогообложения, а также качественно улучшить структуру налоговой системы с одновременным обеспечением на этой основе снижение совокупной налоговой нагрузки.

С нашей точки зрения, пополнение государственного бюджета с одновременным снижением налоговой нагрузки можно осуществить путем наращивания объемов производства и реализации, денежной выручки. Это будет способствовать увеличению базы налогообложения и росту величины начисленных налогов, как основного источника доходной части бюджета.

Расчет возможного пополнения государственного бюджета и снижения налоговой нагрузки с сельскохозяйственных организаций, возможно осуществлять на базе использования следующих показателей:

- резерва увеличения объема производства;
- резерва увеличения денежной выручки;
- резерва увеличения суммы начисленного единого налога для - производителей сельскохозяйственной продукции;
- резерва увеличения начисленного налога на добавленную стоимость.

Расчет резерва увеличения денежной выручки предлагаем начать с изучения динамики некоторых видов товарной продукции, которые занимают наибольший удельный вес в структуре товарной продукции.

Расчет резерва увеличения денежной выручки можно произвести по формуле:

$$P \uparrow ДВ = P \uparrow VP \times Ц_{в} \quad (1)$$

$$P \uparrow VP = VP_{в} - VP_{ф} \quad (2)$$

$$VP_{в} = VI_{в} \times UT_{г} \quad (3)$$

где $P \uparrow ДВ$ – резерв увеличения денежной выручки, млн. руб.;

$P \uparrow VP$ – резерв увеличения объема реализации продукции, т.;

$Ц_{в}$ – цена реализации 1 т продукции возможная, млн. руб./т.;

$ДВ_{в}$ – денежная выручка возможная, млн. руб.

$VP_{в}; VP_{ф}$ – объем реализации соответственно возможный, фактический, т.;

$VI_{в}$ – объем производства возможный, т.;

$UT_{г}$ – уровень товарности возможный, %

Рост резерва денежной выручки является основным источником увеличения базы налогообложения и суммы налогов, уплачиваемых сельскохозяйственными организациями (единый налог для производителей сельскохозяйственной продукции и налог на добавленную стоимость). Резерв увеличения суммы начисленного единого налога для производителей сельскохозяйственной продукции можно рассчитать по формуле:

$$P \uparrow H_{г} = H_{гв} - H_{гф} \quad (4)$$



где $P \uparrow H_E$ – резерв увеличения суммы начисленного единого налога для производителей сельскохозяйственной продукции;

$H_{Eв}; H_{Eф}$ – единый налог для производителей сельскохозяйственной продукции соответственно возможный и фактический.

В свою очередь сумма единого налога для производителей сельскохозяйственной продукции возможная рассчитывается:

$$H_{Eв} = BB_в \times CH \quad (5)$$

где $BB_в$ – валовая выручка для исчисления единого налога для производителей сельскохозяйственной продукции, возможная, млн. руб.;

CH – ставка единого налога для производителей сельскохозяйственной продукции, %.

В свою очередь резерв увеличения начисленного налога на добавленную стоимость предлагаем рассчитать по формуле:

$$P \uparrow H_{НДС} = H_{НДСв} - H_{НДСф} \quad (6)$$

где $P \uparrow H_{НДС}$ – резерв увеличения начисленного налога на добавленную стоимость;

$H_{НДСв}; H_{НДСф}$ – налог на добавленную стоимость соответственно возможный и фактический, руб.

Расчет возможной величины причитающейся в бюджет налога на добавленную стоимость можно рассчитать с использованием следующих формул:

$$H_{НДСвн} = H_{НДСв} \text{ ставке } 10\% + H_{НДСв} \text{ ставке } 20\% \quad (7)$$

$$H_{НДСвб} = H_{НДСвн} - H_{НДСвкз} \quad (8)$$

где $H_{НДСвн}$ – сумма возможной величины начисленного налога на добавленную стоимость, руб.;

$H_{НДСвкз}$ – сумма возможной величины причитающейся к зачету налога на добавленную стоимость, руб.;

$H_{НДСвб}$ – сумма возможной величины причитающейся к уплате в бюджет налога на добавленную стоимость, руб.

По налогу на добавленную стоимость для сельскохозяйственных организаций, как правило, отсутствует резерв, так как сумма НДС уплаченная с приобретением товаров превышает сумму начисленную при реализации товара. В данном случае возможным резервом увеличения начисленных налогов будет являться резерв по единому налогу для производителей сельскохозяйственной продукции.

В завершении целесообразно рассчитать возможное пополнение государственного бюджета и снижение номинальной налоговой нагрузки.

При расчете возможно использование следующих формул:

$$НН_{нв} = \frac{H_{нв}}{ДВ_в} \quad (9)$$

где $НН_{нв}$ – номинальная налоговая нагрузка возможная;

$H_{нв}$ – сумма начисленных налогов возможная;

$ДВ_в$ – денежная выручка возможная.

$$H_{нв} = H_{НДСв} + H_{Eв} \quad (10)$$

где $H_{нв}$ – сумма начисленных налогов возможная;



$H_{\text{НДСв}}$ – сума начисленого НДС можлива;

$H_{\text{Ев}}$ – сума начисленого єдиного податку для виробників сільськогосподарської продукції можлива.

Таким образом, наращивая денежную выручку, сельскохозяйственные организации смогут увеличить сумму начисляемых налогов и тем самым расширить доходную часть бюджета. При этом налоговая нагрузка на сельскохозяйственное предприятие будет реально уменьшаться.

ОСНОВНІ НАПРЯМКИ ВДОСКОНАЛЕННЯ ОПОДАТКУВАННЯ В РЕСПУБЛІЦІ БІЛОРУСЬ

Лабурдова І.П., к.е.н., доцент,

зав. кафедрою фінансів та контролю в сільському господарстві

Білоруська державна сільськогосподарська академія

У статті наведені основні напрями вдосконалення оподаткування в Республіці Білорусь, що зачіпають податкове навантаження на господарюючі суб'єкти АПК.

Ключові слова: оподаткування, податкове навантаження, взаємини з бюджетом, податок на додану вартість, єдиний податок для виробників сільськогосподарської продукції.

MAIN AREAS OF IMPROVEMENT TAX IN BELARUS

Laburdova I.P., Ph.D., Associate Professor, the head of chair

Finance and control in agriculture

Belarusian State Agricultural Academy

The article presents the main trends of taxation in the Republic of Belarus, affecting the tax burden on businesses AIC.

Keywords: tax, tax burden, relations with the budget, value-added tax, a flat tax for agricultural producers.

УДК 657+338

УПРАВЛІНСЬКІ ПРОЦЕДУРИ ОБЛІКУ ТА АНАЛІЗУ В КОНТЕКСТІ ІНТЕГРАЦІЇ В СВІТОВУ ЕКОНОМІКУ

Ю.А Маначинська, кандидат економічних наук кафедри обліку і аудиту

*Чернівецький торговельно-економічний інститут Київського національного
торговельно-економічного університету*

Розглянуто організаційні аспекти побудови моделі обліково-аналітичного забезпечення системи управління потенціалом прибутковості суб'єкта господарювання в умовах інтеграційних процесів.

Ключові слова: облік, аналіз, ефективність, прибутковість, управління

Обліково-аналітичне забезпечення ефективності діяльності суб'єктів господарювання представляє собою єдність системи обліку, аналізу та контролю, об'єднаних інформаційними потоками для управління економічними процесами в ході реалізації напрямів стійкого розвитку з варіантами їх фінансування [1].

Витязев Т.А. [2], досліджуючи обліково-аналітичне забезпечення аналізу, значну увагу приділив ризику отримання негативних фінансових результатів та виокремленню укрупнених агрегатів резервної системи. В цілому управління ризиком повинне бути досить динамічним. Ефективність його функціонування загалом залежить від швидкості реакції на зміни умов ринку, економічної ситуації та рівня потенціалу прибутковості суб'єкта господарювання.



Система обліково-аналітичного забезпечення прибутковості підприємства представлена на рис.1 у формі укрупненої моделі, яка складається із трьох взаємопов'язаних блоків: методика; організаційна структура та управлінські процедури; технологія. Зазначені блоки в комплексі відображають та узагальнюють специфічні особливості певного виду забезпечення.



Рис. 1. Укрупнена модель системи обліково-аналітичного забезпечення управління потенціалом прибутковості [3]

Включення в систему обліково-аналітичного забезпечення підсистеми інформаційного забезпечення виправдане, тим, що саме вона створює необхідні умови для функціонування системи управління фінансовими результатами підприємства, забезпечує засоби пошуку, зберігання накопичення, передачі та обробки інформації, накопичення комірок облікових та не облікових даних [1].

Відповідно перший блок «Методика» задля реалізації цілі забезпечення бажаного рівня рентабельності реалізації повинен включати спеціалізований методологічний апарат фінансового, стратегічного, актуарного та управлінського обліку. Для отримання якісної інформації, що першочергово необхідна для реалізації поставлених цілей управління та сприяє проведенню постійного моніторингу рівня потенціалу прибутковості суб'єкта господарювання з'являється необхідність у формуванні нових вимог до процедур зведення даних в системі облікового забезпечення. Зокрема доцільно застосовувати додаткові форми внутрішньої звітності,

СЕКЦІЯ 1

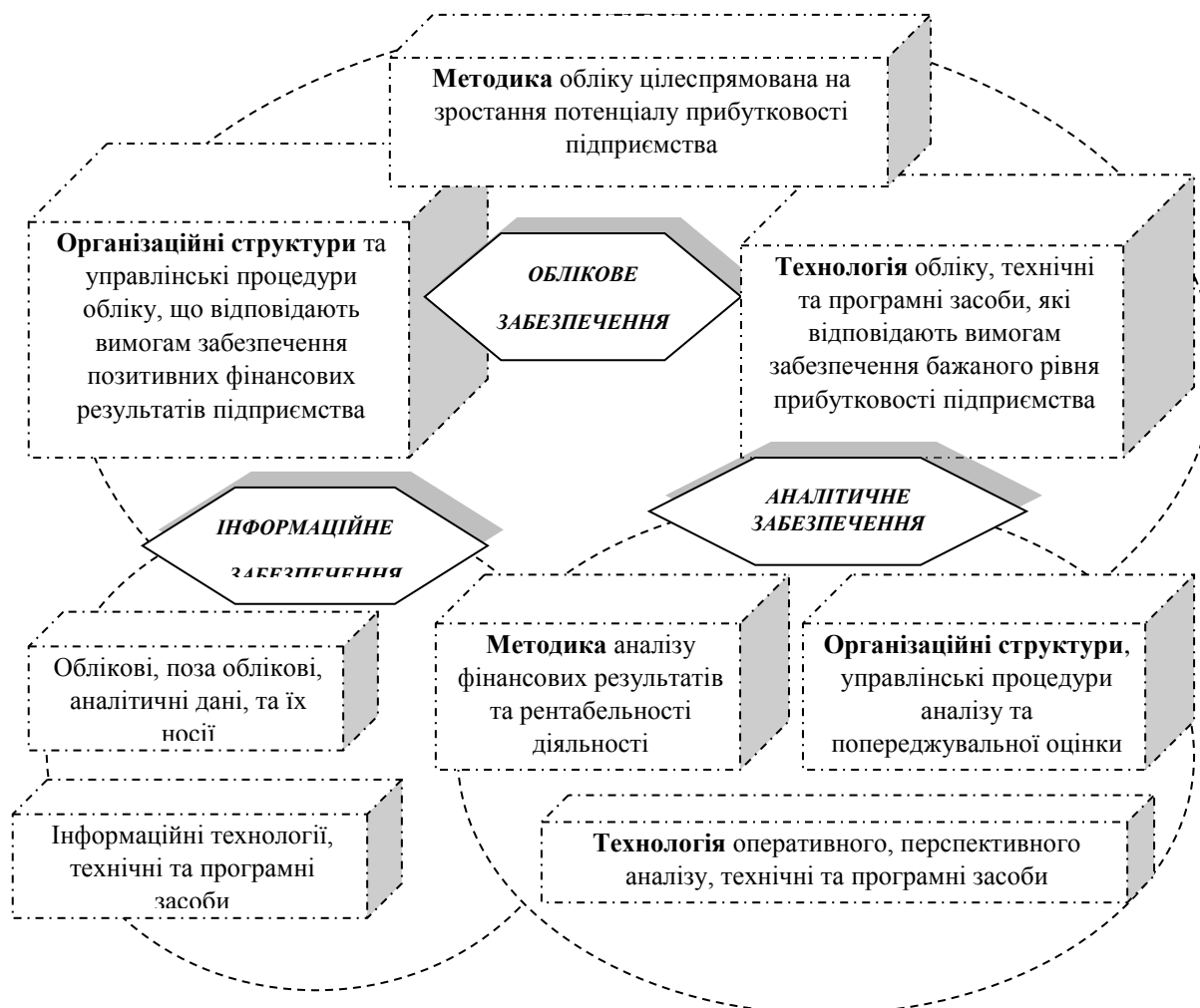
«Актуальні проблеми розвитку обліку, аналізу та фінансів в агропромисловому виробництві України: теорія і практика»



які б забезпечували регулярний моніторинг основних напрямів та джерел забезпечення необхідного рівня рентабельності реалізації господарюючого суб'єкта.

Щодо теоретичного обґрунтування зростання потенціалу прибутковості підприємства, то пропонуємо виокремлювати наступні задачі аналітичного забезпечення:

- вивчення економічних законів, закономірностей та тенденцій;
- оперативна попереджувальна оцінка негативних змін рівня рентабельності реалізації на основі кумулятивних карт;
- підвищення науково-економічного обґрунтування перспективного аналізу фінансових результатів діяльності підприємств на базі застосування нетрадиційних методів багатомірного аналізу з розширенням горизонту прогнозування;
- дослідження комерційного ризику; порівняльний аналіз маркетингових заходів; підготовка аналітичних матеріалів.

Дослідження наукових праць та сучасних підходів в області управління бізнесом обумовлює висновок про відсутність єдиного комплексного підходу до оперативного аналізу та перспективної оцінки фінансових результатів діяльності підприємств та потенціалу їх прибутковості, що базується на кількісному аналізі витратної та дохідної складової результативності з якісною оцінкою не досить формалізованих параметрів меж рентабельності. Забезпечення системного підходу можливе за умов застосування моделі, в основі якої буде покладено алгоритм попереджувальної аналітичної оцінки негативних змін, що включають критерії їх оцінки за зонами рентабельності та зоною збитків, а також нетрадиційні методи багатомірного порівняльного аналізу.

Другий блок «Організаційна структура та управлінські процедури». Організаційні структури обліку та аналізу, що відповідають вимогам забезпечення зростання потенціалу прибутковості підприємства, являють собою сукупність спеціалізованих функціональних підрозділів, які взаємопов'язані в ході процесу обґрунтування, розробки, прийняття та реалізації управлінських рішень – це дозволяє гнучко реагувати на зміни внутрішнього та зовнішнього середовища із врахуванням інноваційних тенденцій на ринку.

Управлінські процедури обліку та аналізу включають в себе формулювання цілей, задач, встановлення складу і місця відповідних підрозділів, їх ресурсне забезпечення, розробку документів, положень, що регулюють форми, методи та процеси, які здійснюються в організаційній системі управління прибутковістю.

Третій блок «Технологія» охоплює технологію обліку та аналізу відповідні технічні та програмні засоби, які відповідають вимогам процесу управління рівнем рентабельності реалізації за їх типами, включають в себе сукупність способів, інструментів та форм, прийомів, регламент виконання та порядок ведення і контролю, за допомогою яких здійснюється кожен із вказаних процесів, що спрямовані на зростання прибутковості підприємств.

Відповідно інформаційне забезпечення об'єднує та узагальнює всі елементи розглянутих блоків. Оскільки воно пронизує, як облікове так і аналітичне забезпечення інтегрує потоки облікових та аналітичних даних забезпечуючи збір, зберігання, обробку, вивід та розповсюдження інформації за рахунок використання гнучких інформаційних технологій, технічних та програмних заходів, що створює сприятливі умови для забезпечення руху інформаційних потоків [3].

Для більшості підприємств притаманна відсутність та безсистемність обліково-аналітичного забезпечення (зокрема превалювання забезпечення інформацією тільки



поточної діяльності без орієнтації на перспективні тенденції змін рівня прибутковості). Адже для зростання рівня рентабельності підприємств необхідний більш якісний аналітичний потенціал, щоб адекватно оцінювати перспективність появи можливостей та загроз. Відсутність зазначеного горизонту змін суттєво скорочує спектр потенціальних змін прибутковості [3, с.107].

Обліково-аналітичне забезпечення управління прибутковістю вимагає взаємоузгодження концепції його ведення з елементами сервісного менеджменту, механізмом практичної реалізації.

При формуванні інформаційної бази системи управління результативністю основної діяльності суб'єкта господарювання Т.Ю. Єфремова [4] пропонує враховувати модель із восьми елементів (8Р) сервісного менеджменту. Зазначена модель враховує: сервісний продукт; місце, кіберпростір та час; гостьовий цикл; продуктивність та якість готельних послуг; персонал; просування та навчання; нематеріальні ознаки якості; ціна готельної послуги та інші витрати клієнта [5]. Рациональна інтеграція восьми стратегічних елементів дає синергійний ефект, який сприяє успіху готельного бізнесу.

Висновки. Таким чином комплексний та системний підхід до обліку та аналізу результативності діяльності підприємств, спрямований на адаптацію елементів обліково-аналітичного забезпечення, які піддаються трансформації відповідним цілям сучасного підприємства, має як теоретичну так і практичну цінність для організації процесу управління зростанням рівня прибутковості.

На базі підходу Е.А. Астраханцева [4] лише за умови чіткої визначеності пріоритетних користувачів інформації про підвищення ефективності діяльності підприємства та етапів обліково-аналітичного забезпечення цієї процедури, можна з високим ступенем ймовірності досягти цільового рівня рентабельності реалізації.

Концептуальна модель обліково-аналітичного забезпечення управління підприємства – за своїм змістом являє собою сукупність взаємопов'язаних структурних елементів та управлінських процедур, які формують цілісність та безперервний процес формування системи обліку, аналізу та контролю основних показників рентабельності, з можливостями моделювання рівня собівартості, обсягу доходів від реалізації, прогнозування результативності діяльності суб'єктів господарювання.

Список літератури:

1. Зырянова Т.В. Моделирование учетного процесса в условиях автоматизации / Т.В. Зырянова, Ж.Р. Скребкова // Все для бухгалтера. – 2007. - №23 (215). – 63 – 69.
2. Витязева Т.А. Учетно-аналитическое обеспечение финансовой безопасности предприятия / Т.А. Витязева // Интернет-журнал «Науковедене». – ИГУПИТ, №4. – 2012. – С.1 – 6.
3. Тычинина Н.В. Теоретическое обоснование содержания учетно-аналитического обеспечения устойчивости развития предприятия / Н.В. Тычинина // Вестник ОГУ №2. – Февраль. – 2009. – С. 102 – 107.
4. Ефремова Т.Ю. Аспекты учетно-аналитического обеспечения управления инновационной деятельностью в сфере услуг / Т.Ю. Ефремова // Научно-технические ведомости Санкт-Петербургского государственного политехнического университета Экономические науки 1 – 1' 2013. – С. 89 – 93.
5. Должикова А.И. Менеджмент для бакалавров сервиса [Текст] : учеб. пособие / А.И. Должикова, Т.Ю. Єфремова. – Ростов-на-Дону: Феникс, 2013. – 412 с.



УПРАВЛЕНЧЕСКИЕ ПРОЦЕДУРЫ УЧЕТА И АНАЛИЗА В КОНТЕКСТЕ ИНТЕГРАЦИИ В МИРОВУЮ ЭКОНОМИКУ

*Ю.А. Маначинская, кандидат экономических наук кафедры учета и аудита
Черновецкий торгово-экономический институт Киевского национального торгово-
экономического университета*

Рассмотрены организационные аспекты построения модели учетно-аналитического обеспечения системы управления потенциалом доходности предприятия в условиях интеграционных процессов.

Ключевые слова: *учет, анализ, эффективность, прибыльность, управление.*

MANAGERIAL ACCOUNTING PROCEDURES AND ANALYSIS IN THE CONTEXT OF INTEGRATION INTO THE WORLD ECONOMY

Manachynska J.A., PhD, chair of Accounting and Auditing

*Chernivtsi Trade and Economics Institute of Kyiv National Trade and Economic University
Considers organizational aspects of model construction accounting and analytical support
management potential profitability of the entity in terms of the integration process.*

Keywords: *accounting, analysis, efficiency, profitability, management.*

УДК 657.2

ОРГАНІЗАЦІЙНІ ВИМОГИ ЩОДО ФОРМУВАННЯ ОБЛІКОВОЇ ПОЛІТИКИ ПІДПРИЄМСТВА

О.М. Матрос, к.е.н.

Уманський національний університет садівництва

В даній статті розглянуто організаційні передумови облікової політики, основні фактори, що ї визначають. Наведено їх детальну класифікацію. Представлено структуру наказу про облікову політику, визначено форми ведення бухгалтерського обліку на підприємстві.

Ключові слова: *облікова політика, методи, інструменти, процедури, наказ про облікову політику, форми обліку.*

Постановка проблеми. Сучасні умови господарювання ставлять нові вимоги перед підготовкою фахівців з бухгалтерського обліку. Вони зумовлюють трансформацію характеру праці облікових працівників від виконавчого до творчого.

У господарській та обліковій практиці спостерігаються суттєві проблеми під час формування облікової політики підприємств, що значною мірою зумовлено відсутністю навичок творчої роботи у керівників облікових служб та орієнтацією донедавна підготовки фахівців з обліку на виконавчий характер роботи.

Аналіз останніх досліджень і публікацій. Велику увагу у своїх працях було приділено обліковій політиці підприємства різними вченими, серед них: Гайдучкий П.І., Голуб Н.Ю., Нужна О.А., Онищенко О.М. Сторожук Т.М. та багато інших.

Голуб Н.Ю., стверджує, що для досягнення оптимальної та ефективної облікової політики необхідно враховувати фактори, які мають вплив на її розробку. Формування облікової політики повинно бути орієнтовано на прийняття управлінських рішень щодо розподілу та ефективного використання наявних ресурсів і отримання фінансових результатів. Як результат, грамотно розроблена облікова політика підприємства дає змогу вибирати ефективну схему для ведення бухгалтерського та податкового обліку, знижувати фінансові і податкові ризики, оптимізувати схему оподаткування, що, в підсумку, забезпечить належну ефективність прийнятих економічних рішень і господарської діяльності підприємства [1].



Нужна О.А., у своїй статті пропонує чітку регламентацію процедур формування та використання податкової облікової політики, під якою слід розуміти сукупність обраних платником податків способів ведення податкового обліку та порядку обчислення податкових платежів, дозволить знизити рівень податкового навантаження підприємства та запобігти податковим ризикам [4].

Метою даної статті є дослідження основних організаційних питань облікової політики підприємства в частині основного її документу – наказу про облікову політику.

У зв'язку з цим є необхідність наукових досліджень з питань організації облікової політики.

Виклад основного матеріалу. Термін «облікова політика» законодавчо закріплений у Законі України «Про бухгалтерський облік та фінансову звітність в Україні» від 16 липня 1999 р. № 996-ХІУ та Національному Положенні (стандарті) бухгалтерського обліку 1 «Загальні вимоги до фінансової звітності» як сукупність принципів, методів і процедур, що використовуються підприємством для складання та подання фінансової звітності [2,3].

Необхідність облікової політики пов'язана з відносністю істини в бухгалтерському обліку. Облікову політику можна трактувати, з одного боку, як процес вибору певних варіантів, а з іншого, як інструмент упорядкування, регламентування облікових прийомів та методів.

Вибір тих чи інших варіантів та методів ведення обліку приводить до того, що одні й ті самі факти господарського життя на різних підприємствах можуть інтерпретуватися в бухгалтерському обліку по-різному і, відповідно, по-різному впливати на балансові статті.

Недостатнє розуміння цього бухгалтерами-практиками, керівниками, власниками підприємств є одним із суттєвих факторів низької ефективності формування облікової політики в практиці ведення обліку вітчизняних підприємств.

Таким чином, метою формування облікової політики в найзагальнішому вигляді має бути одержання максимального сумарного ефекту від діяльності підприємств.

Основним документом, який регламентує облікову політику на рівні підприємства, є наказ про облікову політику.

Наказ про облікову політику - це документ, яким підприємство встановлює або уточнює свою облікову політику.

У процесі розроблення наказу про облікову політику слід враховувати такі фактори:

1. Нормативно-правова база: Закони України, укази, розпорядження, інструкції, П(с)БО, методичні рекомендації, статут підприємства тощо.

2. Юридичний статус підприємства:

А) В залежності від форми власності: приватне, колективне, комунальне, державне, змішане, підприємство з іноземними інвестиціями;

Б) В залежності від способу утворення: унітарні, корпоративні тощо;

В) В залежності від кількості працюючих та обсягу валового доходу: малі, великі, середні.

3. Галузеві особливості підприємства:

А) Виробниче: машинобудування, легка промисловість, будівництво тощо;

Б) Торгівельне: роздрібна та оптова торгівля;

В) Фінансове: кредитування, страхування, інвестування, аудит, біржові операції на фондовому ринку.

4. Специфіка та завершеність технологічного процесу.



5. Наявність структурних підрозділів та сегментів бізнесу.
6. Наявність кваліфікованих бухгалтерських кадрів.
7. Стратегія фінансово-економічного розвитку.
8. Фінансовий стан підприємства тощо.

На практиці структура наказу про облікову політику складається з наступних розділів, які представлені на рис. 1.



Рис. 1. Структура наказу про облікову політику

Вибір форми організації обліку залежить від розміру підприємства. Малі підприємства можуть не мати бухгалтерської служби (відділу) або бухгалтера, а облік на них може вести керівник, власник або залучений фахівець.

Правове регулювання бухгалтерського обліку здійснюється державою, яка діючи в інтересах всього суспільства, встановлює правові норми, окреслює межі правової поведінки суб'єктів господарської діяльності. Такі межі в Україні окреслені в Законі України «Про бухгалтерський облік та фінансову звітність в Україні». Керуючись пунктом 4 статті 8 даного закону підприємство самостійно вибирає форми організації бухгалтерського, які представлені на рис. 2.

Не менш важливою передумовою раціональної організації обліку на підприємстві є правильна розстановка кадрів на окремих ділянках облікового процесу, встановлення такої структури апарату бухгалтерії, яка якнайбільше відповідає конкретним умовам роботи підприємства. Чисельність облікового апарату і його структура значною мірою залежать від обсягу облікових і контрольних робіт, від форми організації й автоматизації обліку, а також від таких факторів, як масштаби виробництва і структура управління ним.

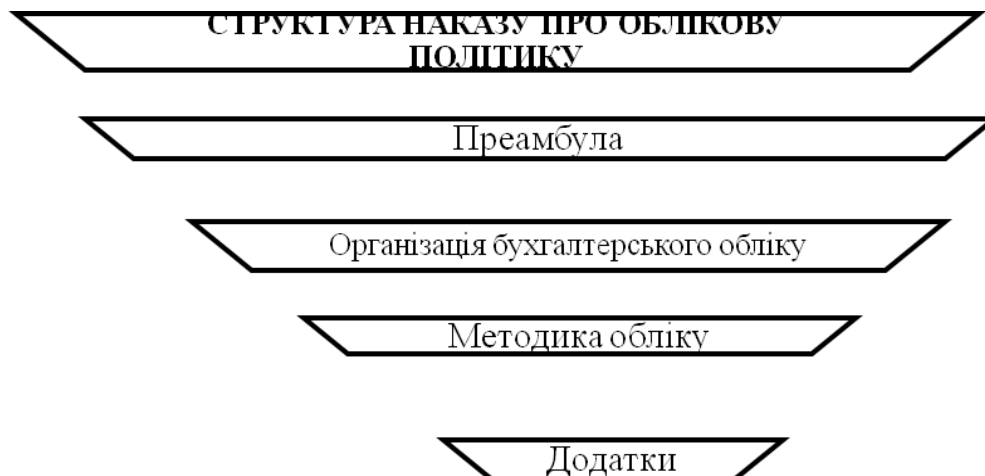
Висновки та перспективи подальших досліджень. Виходячи з викладеного вище матеріалу дослідження, можна сформулювати наступні напрями організації облікової політики, які будуть враховувати умови та можливості ефективного ведення господарської діяльності підприємства:

- повнота відображення в бухгалтерському обліку всіх фактів господарської діяльності;
- готовність бухгалтерського обліку до втрат (витрат), зобов'язань на протипагу можливим доходам - не допускаючи створення прихованих резервів;
- відображення в бухгалтерському обліку фактів та умов господарської діяльності, виходячи не тільки з їх правової форми, але й з їх економічного змісту.



Рис. 2. Форми організації бухгалтерського обліку
Список літератури:

1. Голуб Н.Ю. Формування облікової політики підприємства в сучасних умовах господарювання / Н.Ю. Голуб// Науковий вісник НЛТУ України. – 2013. – Вип. 23.17. – С.192-197.
2. Закон України «Про бухгалтерський облік та фінансову звітність в Україні» від 16.07.99 р., № 996-XIV зі змінами та доповненнями / Законодавство України : сайт. [Електронний ресурс]. – Доступний з <http://zakon1.rada.gov.ua/cgi-bin/laws/main.cgi?user=index>.
3. НП(С)БО 1 «Загальні вимоги до фінансової звітності» / Законодавство України: сайт. [Електронний ресурс]. – Доступний з <http://zakon4.rada.gov.ua/laws/show/z0336-13>.
4. Нужна О.А. Проблеми формування облікової політики підприємства в цілях оподаткування / О.А. Нужна // Збірник наукових праць Таврійського державного агротехнологічного університету. – 2013. - №1-3. – С. 168-173.

**ОРГАНИЗАЦИОННЫЕ ТРЕБОВАНИЯ К ФОРМИРОВАНИЮ УЧЕТНОЙ
ПОЛИТИКИ ПРЕДПРИЯТИЯ**

Матрос О.Н., к.э.н.

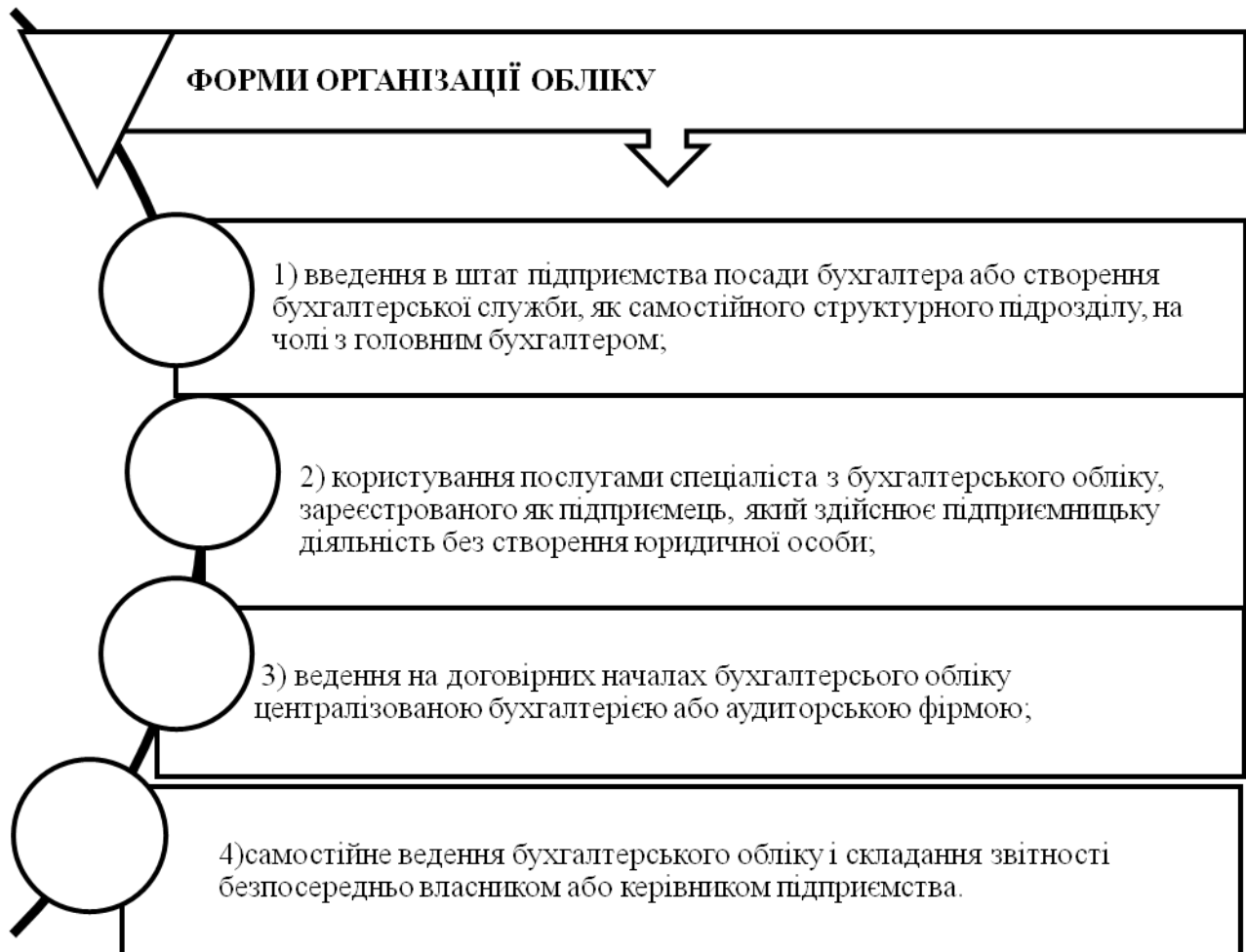
Уманский национальный университет садоводства

В данной статье рассмотрены организационные предпосылки учетной политики, основные факторы, что ее определяют. Приведено их детальную классификацию.



Представлена структура приказа об учетной политике, определенно формы ведения бухгалтерского учета на предприятии.

Ключевые слова: учетная политика, методы, инструменты, процедуры, приказ об учетной политике, формы учета.

ORGANIZATIONAL REQUIREMENTS IN RELATION TO FORMING OF REGISTRATION POLICY OF ENTERPRISE

Matros O.N., Ph.D.

Uman National University of Horticulture

In this article the organizational prerequisites in accounting policy, the main factors that determine th. Given their detailed classification. The framework of the order of accounting policies defined form of accounting in the enterprise.

Keywords: accounting policies, methods, tools, procedures, order accounting policies, accounting forms.

УДК 657

ОСОБЛИВОСТІ ОБЛІКУ ЄДИНОГО СОЦІАЛЬНОГО ВНЕСКУ НА ПІДПРИЄМСТВАХ МАЛОГО БІЗНЕСУ

Л.Ю. Мельник, к.е.н., доцент кафедри обліку і аудиту

Уманський національний університет садівництва

У статті розглянуто особливості обліку, нарахування та сплати єдиного соціального внеску суб'єктами малого підприємництва. Узагальнено порядок нарахування та сплати єдиного соціального внеску на загальній та спрощеній системах оподаткування, обліку та звітності фізичними особами підприємцями.

Ключові слова: єдиний соціальний внесок, загальна система оподаткування, спрощена система оподаткування, мінімальний страховий внесок.

Постановка проблеми. Сьогодні система загальнообов'язкового державного соціального страхування є недосконалою, характеризується громіздкістю законодавчих актів, постійною зміною ставок відрахувань у державні фонди соціального страхування, частою зміною форм звітних документів та порядку їх заповнення, обтяжливою для фізичних-осіб підприємців. Проте від ефективної роботи системи соціального страхування залежить соціальна захищеність мільйонів громадян, гарантована Конституцією України. Чинна система загальнодержавного соціального страхування на сьогодні.

Розрахунки з оплати праці та за обов'язковим страхуванням є окремим об'єктом бухгалтерського та податкового обліку підприємств. Від існуючого порядку стягнення зборів значним чином залежать витрати часу бухгалтерської служби. Аналіз публікацій дає підстави стверджувати про те, що дослідженням питання порядку справляння ЄСВ присвячені роботи таких вчених: В.П. Завгороднього, В.Я. Савченко, М.Я. Дем'яненка, Ф.Ф. Бутинця та ін. Проте і в монографіях і в періодичних виданнях питання розрахунків з оплати праці і соціальних виплат, як правило, розглядаються окремо. Разом з тим, практика вимагає комплексного підходу до вирішення проблеми удосконалення механізмів сплати ЄСВ в сучасних умовах господарювання.

Постановка завдання. Метою дослідження є розкриття сутності, особливостей обліку, нарахування та сплати єдиного соціального внеску суб'єктами малого підприємництва України на загальній та спрощеній системах оподаткування.

Виклад основного матеріалу дослідження. Порядок обчислення, методика нарахування та документальний облік розрахунків підприємств із соціальними фондами



регулюється Законом України «Про збір та облік єдиного внеску на загальнообов'язкове державне соціальне страхування» від 08.07.2010 № 2464-VI.

Фізичні особи-підприємці, які використовують як загальну, так і спрощену систему оподаткування, є платниками ЄСВ. На відміну від спрощеної системи оподаткування, де від сплати ЄСВ звільняються підприємці-пенсіонери за віком або підприємці-інваліди (особи, які отримують відповідно до закону пенсію або соціальну допомогу), підприємець-пенсіонер (або інвалід) на загальній системі під таке звільнення не підпадає.

Законом про ЄСВ не передбачено звільнення фізичних осіб-підприємців, які є одночасно найманими працівниками на підприємстві, в установі або організації, від сплати єдиного внеску, тому такі підприємці зобов'язані сплачувати єдиний внесок на загальних підставах.

Ставка ЄСВ встановлюється у відсотках. Для підприємців на спрощеній та загальній системах вона становить 34,7% від бази нарахування ЄСВ.

Але вона не є єдиною. Адже така ставка дає ФОП статус особи, застрахованої лише у ПФУ та ФСС з безробіття. Якщо ж ФОП хоче бути застрахованим і в інших державних соціальних фондах, він може обрати більшу ставку ЄСВ:

36,6% – щоб бути застрахованим у ПФУ, ФСС з безробіття та ФСС з ТВП;

36,21% – щоб бути застрахованим у ПФУ, ФСС з безробіття та ФСС НВВ;

38,11% – щоб застрахуватися у всіх фондах державного соціального страхування.

Нарахування ЄСВ підприємцем на спрощеній системі оподаткування, на відміну від підприємців на загальній системі оподаткування, де базою є сума доходу, яка оподатковується ПДФО, здійснюється на суми, які платник ЄП визначає самостійно. Але потрібно пам'ятати про обмеження, встановлені Законом про ЄСВ. Місячна мінімальна сума єдиного внеску станом на 1.01.2014 року становить – 422,65 грн (1218,00 x 34,7%), а розмір максимальної бази нарахування для ЄСВ на 01.01.2014 року становить – 20706,00 грн. (17. x 1218)

«Спрощенці» сплачують ЄСВ за періоди, в яких вони були платниками ЄП, незалежно від того, чи провадили вони фактично у цей період підприємницьку діяльність. ЄСВ сплачується підприємцями на загальній системі оподаткування від суми чистого доходу і якщо підприємець на загальній системі у поточному році не отримав чистого оподаткованого доходу від підприємницької діяльності або не здійснював підприємницької діяльності, бази для сплати ЄСВ немає.

Фізична-особа підприємець на загальній системі може самостійно обрати, як йому сплачувати ЄСВ – авансом щоквартально (причому в будь-які терміни і в будь-якій пропорції) чи за наслідками звітного року. Відповідальність за несплату авансових платежів для ФОП на загальній системі не передбачена. ЄСВ сплачується підприємцями - спрощенцями за календарний квартал, до 20-го числа місяця, що настає за кварталом, за який сплачується ЄСВ.

Окрема мова про приватних підприємців першої та другої груп єдиного податку, які не використовують працю найманих працівників. Адже Податковим кодексом визначено, що вони можуть бути звільнені від сплати єдиного податку протягом одного календарного місяця на рік на час відпустки, а також за період хвороби, підтвердженої копією листка (листоків) непрацездатності, якщо вона триває 30 і більше календарних днів. Проте пільг щодо сплати єдиного внеску такими підприємцями на час відпустки та за період хвороби Законом про ЄСВ не передбачено, тобто вони зобов'язані сплачувати цей платіж у зазначений період.

Особливості нарахування та перерахування єдиного соціального внеску узагальнено в (табл. 1.)

СЕКЦІЯ 1

«Актуальні проблеми розвитку обліку, аналізу та фінансів в агропромисловому виробництві України: теорія і практика»



Таблиця 1.

Особливості нарахування та сплати єдиного соціального внеску у приватних підприємців

Характеристики	Загальна система оподаткування	Спрощена система оподаткування
Ставка ЄСВ на обов'язкове страхування	34,7 %	34,7 %
База нарахування ЄСВ	сума доходу, що оподатковується ПДФО	визначається самостійно, але не менше розміру мінімальної заробітної плати та не більше 17 прожиткових мінімумів
База сплати ЄСВ	якщо не здійснювалась підприємницька діяльність, то бази для сплати ЄСВ немає	сплачують ЄСВ за періоди в яких були платниками ЄП
Мінімальний страховий внесок на 01.01.2014 р.	$1218 * 34,7 \% = 422,65$ грн.	$1218 * 34,7 \% = 422,65$ грн.
Максимальна межа нарахування ЄСВ на 01.01.2014 р.	$1218 * 17 = 20706$ грн.	$1218 * 17 = 20706$ грн.
Період сплати ЄСВ	до 10 лютого наступного за звітним роком або авансовими платежами щоквартально	до 20-числа місяця наступного за звітним

Звітним періодом, за який платники єдиного внеску, у тому числі, які обрали спрощену систему оподаткування, є календарний рік. Якщо підприємець протягом року змінює місце проживання (поза межами територіального обслуговування органу доходів і зборів, в якому він перебував на обліку), Звіт за цей звітний період (з першого до останнього календарного числа звітної періоду) подається до органу доходів і зборів за новим місцем взяття на облік.

Підприємці на загальній та на спрощеній системі оподаткування формують та подають Звіт самі за себе один раз на рік до 10 лютого року, наступного за звітним. Підприємці на загальній системі незалежно від того, чи здійснювали вони підприємницьку діяльність складають за формою додатка 5 до Порядку №454, заповнюється таблиця 1, а «спрощенець» – таблицю 2.

Якщо протягом звітної року підприємець змінював систему оподаткування (переходив із загальної системи оподаткування на спрощену та навпаки), потрібно врахувати вимоги п. 4.18 Порядку №454. У такому разі підприємець формує та подає один Звіт, який включає одночасно дві таблиці: таблицю 1 (де наводяться відомості про отримані доходи під час перебування протягом звітної року на загальній системі оподаткування) та таблицю 2 (де наводяться відомості про отримані доходи під час перебування протягом звітної року на спрощеній системі оподаткування) додатка 5 до Порядку № 454.

У разі несвоєчасної сплати або сплати не в повному обсязі ЄСВ до платника, як на загальній так і на спрощеній системах оподаткування застосовуються фінансові санкції – штраф становить 10 % від своєчасно не сплачених сум. На суму недоїмки нараховується пеня з розрахунку 0,1 % суми недоплати за кожен день прострочення платежу.



Отже, якщо у подальшому врахувати всі недоліки в існуючому законодавстві та здійснити більш раціональні зміни в законодавстві, ЄСВ буде саме тим чинником, який сприятиме розвитку суб'єкта малого підприємництва.

Список літератури

1. Про збір та облік єдиного внеску на загальнообов'язкове державне соціальне страхування: Закон України від 08.07.2010 р. № 2464-VI // www.zakon.rada.gov.ua
2. Бабіч В. Спрощена система оподаткування, обліку та звітності в Податковому Кодексі України / В. Бабіч, А. Поддєрьогін // Бухгалтерський облік і аудит. – 2013. – № 4. – С.40-45.
3. Водоп'янова О. Єдиний внесок у ФОП на загальній системі / О. Водоп'янова // Дебет-Кредит. – 2013. – № 46. – С.16-19
4. Водоп'янова О. Сплата ЄСВ підприємцем – платником ЄП / О. Водоп'янова // Дебет-Кредит. – 2013. – № 46. – С.36-37
5. Жадько К. С. Основні положення обліку і контролю єдиного соціального внеску (ЄСВ) / К. С. Жадько, Ткаченко О. С. // Все про бухгалтерський облік. – 2012. – №1. – С. 164-167.

ОСОБЕННОСТИ УЧЕТА ЕДИНОГО СОЦИАЛЬНОГО ВЗНОСА НА ПРЕДПРИЯТИЯХ МАЛОГО БИЗНЕСА

**МЕЛЬНИК Л.Ю., к.э.н., доцент кафедры учета и аудита
Уманский национальный университет садоводства**

В статье рассмотрены особенности учета, начисления и уплаты единого социального взноса субъектами малого предпринимательства. Обобщенно порядок начисления и уплаты единого социального взноса на общей и упрощенной системах налогообложения, учета и отчетности, физическими лицами предпринимателями.

Ключевые слова: единый социальный взнос, общая система налогообложения, упрощенная система налогообложения, минимальный страховой взнос.

FEATURES OF ACCOUNT OF SINGLE SOCIAL PAYMENT ON ENTERPRISES OF SMALL BUSINESS

**Melnyk L.J., Ph.D., assistant professor of chair accounting and auditing
Uman National University of Horticulture**

The features of account, extra charge and payment of single social payment small business entities are considered in the article. Generalized order of extra charge and payment of single social payment on the general and simplified systems of taxation, account and accounting, by private persons by businessmen.

Keywords: single social payment, general system of taxation, simplified system of taxation, minimum insurance payment.

УДК 339:(476)

СТАЛИЙ РОЗВИТОК СІЛЬСЬКИХ ТЕРИТОРІЙ В КОНТЕКСТІ КОН'ЮНКТУРИ ПРОДУКТОВИХ РИНКІВ

**Г.В. Миренкова, к.э.н., доцент, заведующая кафедрой статистики и экономического
анализа**

А.А. Миренков, преподаватель

УО «Белорусская государственная сельскохозяйственная академия»

Представлены современные подходы формирования устойчивого развития сельских территорий с учетом локальных и глобальных интересов на основе изучения конъюнктуры продуктовых рынков.



Сталий розвиток (sustainable development); сільське господарство (agriculture), сільські території (rural areas), кон'юнктура ринку (market situation).

Сельские территории развиваются менее быстрыми темпами, чем города, и уступают им по уровню и качеству жизни населения, имея специфические проблемы экологических, социальных и экономических элементов территориального развития. Эта тенденция характерна для многих стран и является глобальной проблемой в системе устойчивого развития.

Международные организации, такие как ООН (Комиссия ООН по устойчивому развитию (CSD), Программа ООН по охране окружающей среде (UNEP), Конференция ООН по торговле и развитию (UNCTAD); FAO; Международный институт системных исследований (Австрия); Институт мирового слежения (США), Центр науки окружающей среды (Индия), члены «Римского клуба» смогли внести существенный вклад в становление мировой и национальных концепций устойчивого развития. «Повестка дня на XXI век», предусмотренная ООН, содержит около 120-ти проблемных областей, которые конкретизируют компоненты модели устойчивого развития через виды деятельности и средства их реализации с учетом специфики отдельных стран, при этом отдельной проблемой выделяется сельское развитие. Активный поиск научных подходов к разработке не только общемировых, но и локальных концепций устойчивости является одной из важных проблем каждой страны и отдельных ее территорий. При этом проблемы локальных сельских территорий, количественные пропорции и качественные характеристики их устойчивого развития не всегда совпадают с проблемами общей системы и свойствами национальной экономики в целом.

В современной теории регион исследуется как многофункциональная, многоаспектная система, где сельские территории являются подсистемой с одной стороны подчиненной общей стратегии развития, с другой, характеризующейся специфическими условиями, целями и принципами. Устойчивое развитие сельских территорий формируется в многоуровневой системе интегрированных компонентов, их существенных отношений и связей, отражающих основное содержание процессов сбалансированного социального, экономического и экологического развития, что предполагает разработку управленческих решений на основе дифференцированного подхода и типизации структурных элементов системы, позволяющей выработать стратегию положительной динамики данного процесса.

Сельская территория, как фиксированная часть земельной площади со специфическими признаками аграрного социума является совокупностью элементов, находящихся, в определенных отношениях и связях между собой, что позволяет представлять ее как единое целое в экологическом, социальном и экономическом измерении. Такой подход позволяет определить методологию стратегического анализа территориально–отраслевой устойчивости локальных эколого–социально–экономических (ЭСЭ) систем.

Изучение литературных источников по данной проблеме, показали, что комплексный подход к ее изучению является новым, активно исследуемым направлением.

Теория устойчивого развития является общественной наукой, находящейся в стадии становления. Прагматизм и стремления к гармонии привели к тому, что идея устойчивости развития в разных ее модификациях становится все более объединяющей глобальной идеей. Понятие устойчивости наполняется положениями каждого направления и в то же время специфицируется особенностям. Устойчивость развития сельских территорий имеет свои отличительные черты, которые присущи только ей в системе биологических, климатических, социальных, экономических систем.



Многолетние противоречия между развитием городских и сельских территорий является одним из факторов формирования определенных пропорций устойчивости при реализации человеком своих потребностей, в труде, образовании, здравоохранении, жилищных условиях, культурном и социальном обслуживании. Новые подходы к пониманию устойчивого развития как комплексной категории связаны не только с эксплуатацией природных ресурсов, но и единства развития ЭСЭ-систем в том числе на локальном уровне. Многоуровневые системы, к которым относятся социальные, экономические и природные системы обладают рядом особых свойств, в числе которых принципиальная неравномерность системы, стремление использовать свою энергию не для поддержания стабильности, устойчивости, что характерно для неживых систем без активных элементов, а для поддержания себя в неравновесном состоянии, т.е. развиваться. Данная особенность впервые обнаружена Э.Бауэром. Для исследования систем с учетом такой закономерности начинают использовать *синергетику*, как связь, которая при кооперативных (совместных) действиях независимых элементов системы обеспечивают увеличение их общего эффекта до величины большей, чем сумма эффектов этих же элементов, действующих независимо.

В исследованиях проблем устойчивости в развивающихся, самоорганизующихся системах соотношение развития и устойчивости основной вопрос теории и практики. Изучение механизмов, лежащих в их основе, наиболее сложная задача теории систем, требующая как обобщения имеющегося опыта управления, так и поиска новых форм решения.

Концепция устойчивого развития пришла на смену теории экономического роста. Ее появление и разработка обусловлены рядом проблем, не только тормозящих прогресс человечества, но и ставящие под угрозу само его существование. Основные из них обострились во второй половине двадцатого столетия, расширив пространственное влияние до уровня мировых масштабов. Среди главных проблем:

- разрушение экосистемы;
- экономические, демографические и продовольственные кризисы;
- дифференциация уровня жизни между отдельными слоями общества и странами;
- упадок нравственно-этических норм и принципов гуманизма.

Устойчивое развитие стали связывать не только с состоянием окружающей среды, но и с системой факторов экономической и социальной среды общества. В современных исследованиях происходит понимание проблемы, как на глобальном, так и на региональном и локальном уровне.

Исследования внесли существенный вклад в становлении концепции устойчивого развития, такие как сообщество «Римского клуба» и публикации Дж.Меддоуз «Пределы роста» и «За пределами роста», в которых на основе математических расчетов были сделаны прогнозы экологических последствий истощения ресурсов вследствие неконтролируемого экономического роста прошли проверку временем и вышли на другой уровень проблем, среди которых значительное место стала занимать задача сочетания глобального и локального. Авторы выше приведенных исследований выполняли расчеты на основе оценок тенденций роста 60-х годов двадцатого столетия пяти факторов: ускоряющей индустриализации, быстрого роста населения, широкого распространения необеспеченности продуктами питания; истощения невозобновимых ресурсов; ухудшения состояния окружающей среды было рассчитана модель, имеющая 12 вариантов. Модель (World 1) характеризуется как система Форрестера-Медоуза отразила прямые производственно-технические факторы экономического роста. Во второй модели (World 2) основным сектором рассматривается



природные ресурсы, в ней отражается предполагаемая пропорция, что удельное потребление ресурсов зависит от темпа добычи ресурсов и пропорциональны количеству людей их потребляющих.

В устойчивости модели роста Медоуза предполагается следующие ограничения:

- постоянный капитал и численность населения. Темпы рождаемости и смертности равны, как и темпы капиталовложений и амортизации;

- все начальные и конечные значения-рождаемости, смертности, капиталовложений и амортизации капитала – минимальны;

- уровни, на которых стабилизируются капитал и численность населения, и соотношение между этими уровнями устанавливает общество согласно своим потребностям. Когда технический прогресс откроет новые возможности, эти уровни можно свободно изменять и регулировать.

Основной вывод, который следует из работ Д.Медоуз, состоит в том, что «экспоненциальный рост спроса при ограниченном предложении ресурсов приводит к тому что, в конечном счете, ресурсы будут исчерпаны, общество значительно ослабеет» [].

В данной модели не принимается во внимание сектора возобновляемых ресурсов, к котором во многом можно отнести сельское хозяйство. Рекомендации снижения рождаемости, которым придерживался Китай, привели к старению населения страны. Ограничение потребления также не стало практической формой способствующей росту устойчивости развития.

Рост инноваций как элемента активизации устойчивости в данных исследованиях предполагался, но не был основным, как и институциональные факторы.

Рассмотрение устойчивости на локальном уровне как процесса, основанного на концептуальных положениях мирового сообщества, имеет свои принципы и методы стратегического планирования.

Известно, что главным условием устойчивости системы является ее способность к саморегулированию, адаптивность, т. е. приспособляемость к изменившимся условиям среды (внешней и внутренней). Основным параметром устойчивости системы является область устойчивости, выход за границы которой переводит систему в неустойчивое состояние. Данное явление может оцениваться в трендовых изменениях, как положительной, так и отрицательной динамики.

Новые подходы рассмотрения проблемы устойчивого развития как системной модели, которая имеет в основе не только состояние окружающей природной среды и ее емкости, но и не менее важными факторами устойчивого развития становятся экономические и социальные позиции системы и их управляемость через социальную систему факторов и институтов. Возникают новые направления понимания устойчивого развития как установление сбалансированных, гармоничных отношений между человеком, обществом и природой. Любая социально-экономическая система, в том числе и сельские территории, могут развиваться по признакам саморегулирующей системы, если происходит адекватное управление ее факторами. В ней состояние устойчивости и неустойчивости наступают и прекращаются под воздействием внутренних и внешних изменений, контролируемых и неконтролируемых событий. В результате длительной неизменности системы в ней накапливается множество сдерживающих факторов и рост рисков, которые по достижении определенной критической массы вводят систему в состояние неустойчивости. В свою очередь, кризисное состояние системы резко повышает подвижность ее элементов, подталкивает их к изменениям. Исследование процесса устойчивости на основе принципов концепции устойчивого развития на региональном уровне формирует методологические подходы, применение которых



позволяет управлять системой.

Как объект исследования локальные сельские территории представляют многоуровневую систему, объединяющую совокупность элементов экологической, социальной и экономической среды. Ее развитие происходит при положительной динамике с использованием, как накопленного потенциала, так и нововведений.

Сочетание местных тенденций с условиями глобализации позволяет, как активизировать систему устойчивого развития сельских территорий, так и затормозить.

Для аграрного сектора занимающего ключевые позиции в развитии сельских территорий, характерны колебания, как уровня объемов производства за счет изменения природно-климатических факторов, так и спроса на рынке сырья и продовольствия на внутреннем и внешнем рынках. Данный фактор определяет уровень и качество жизни не только сельского, но и городского населения, так как с одной стороны формирует условия развития рынка труда и его доходности, с другой влияет на продовольственную безопасность.

Процесс глобализации в аграрном секторе диктует необходимость определенной предсказуемости в развитии мировых рынков сырья и продовольствия. Согласно прогнозам Фонда ООН по народонаселению, к 2050г. численность жителей планеты превысит 9млрд. В настоящее время вызывает озабоченность возможность удовлетворения в продуктах питания этого количества населения. Однако есть и пути решения этой проблемы на основе активизации аграрного производства, прежде всего на локальном уровне.

Разработанная Белорусскими учеными концепция продовольственной безопасности указывает на необходимость руководствоваться научно-обоснованными нормами питания, что подтверждает малую эластичность душевого потребления на внутреннем рынке. При этом страны достигшие уровня продовольственной безопасности могут выбирать два направления развития - переход внутреннего потребления на экологическую продукцию или интенсивное земледелие, ориентированное как на внутренний, так и внешний рынок. В этой связи возникают проблемы оценки качества сельскохозяйственной продукции и ее цены, которая определяет доходность отраслей и соответственно доходы сельских жителей. Для выявления силы и направления влияния различных факторов на волатильность цен необходимым является формирование структуры сельскохозяйственной продукции и знание рисков их изменения на основе изучения конъюнктуры продуктовых рынков стран производителей и потребителей.

Республика Беларусь относится к группе стран с достаточным уровнем производства зерна, мяса, сахара, молока. В республике производится зерна на душу населения свыше 900кг, среди европейских стран по данному показателю уступает только Украине (981) и Франции (1135). Однако в мировом экспорте зерна и продуктов его переработки ее доля составляет всего 0,003 %, что связано с ориентацией его потребления на производство продукции животноводства, что позволяет реализовать экспортные возможности. В последние три года Беларусь сохраняет на мировом рынке долю по молочной продукции на уровне 4-5%. Тенденции развития рынка сельскохозяйственной продукции позволяют решать экономические проблемы устойчивого развития сельских территорий на основе производственного фактора, так как доход от продаж позволяет вести расширенное производство.

Следует отметить, что решение проблемы роста аграрного рынка через совершенствование технологических процессов должен быть определяющим, исключив риски потери продовольственной безопасности не только локальных территорий, но и мирового сообщества.



По прогнозам ФАО на мировом рынке продовольствия ожидается дефицит. Считается, что для решения проблемы необходимо, чтобы прирост продовольствия в полтора раза превышал соответствующий показатель населения, что позволяет предположить, что для развития сельских территорий есть возможность сохранения профильной ориентации использования сельскохозяйственных земель, опыта жителей и сохранения профессиональных умений и навыков на основе расширения объемов производства и расширения рынков сбыта.

Приоритетным направлением развития для достижения социальной устойчивости является продовольственная безопасность. Для большинства стран это означает стимулирование развития национального сельского хозяйства, и принятие для этого соответствующих мер по его поддержке, повышение конкурентоспособности на внутреннем и внешнем рынках, защита от продовольственной экспансии стран-экспортеров, стимулирование экспорта и так далее.

Исследования проблем продовольственной безопасности в мире, в том числе и в Белоруссии, указывают, что самообеспечение продовольствием представляет собой программу - минимум для каждой страны.

В тоже время исследование локальных территориальных образований требует дополнительных мер по сохранению рабочих мест и развития диверсифицированной экономике в сельской местности.

Анализируя развитие рынков сырья и продовольствия в системе устойчивого развития сельских территорий, необходимо увязывать их развитие по важнейшим аспектам – социальном, демографическом, экономическом, продовольственном, сельскохозяйственном, агропромышленном:

-социальный аспект является исходным в анализе приоритетов, поскольку служит выражением генеральной цели развития сельских территорий.

-демографический аспект отражает необходимость корректировки социально-экономических факторов.

-экономический аспект создает основу общественных отношений и формирования общественного богатства и роста благосостояния домашних хозяйств.

- сельскохозяйственный аспект является выражением специфики развития аграрного потенциал сельских территорий в получении продовольствия, условиях потребления возобновляемых и не возобновляемых ресурсов, в том числе природных факторов.

- агропромышленный аспект позволяет рассматривать формирование интеграционных связей развития кластерной системы как одного из факторов в решении проблемы занятости в сельской местности и повышения экономической эффективности системы.

-экологический аспект формирует поддерживающий принцип развития системы и ее сбалансированности с природной средой.

Таким образом, решение локальных проблем на основе изучения конъюнктуры продовольственного рынка позволит регулировать структурные изменения, как в территориальном, так и отраслевом направлении поддерживая принципы устойчивого развития и продовольственной безопасности

Список литературы:

1. Дж. Медоуз. Пределы роста. М.: Наука. – 1972.
2. Дж. Медоуз. Новые границы роста. М.: Наука.– 1992.
- 3.Ильина, З.М.Глобальные проблемы и устойчивость национальной продовольственной безопасности: в 2кн./З.М.Ильина.-Минск:Ин-т систем.исслед. в АПК НАН Беларуси, 2012.



4.Миренкова, Г.В.Устойчивое развитие сельских территорий: теория, методология, практика/ Г.В.Миренкова; под науч.ред.З.М.Ильиной.-Горки:БГСХА, 2011.-200с.

**SUSTAINABLE RURAL DEVELOPMENT IN THE CONTEXT OF THE FOOD
MARKETS CONJUNCTURE**

*G.V. Mirenkova, Ph.D., Associate Professor, Head of the Department of Statistics and
Economic Analysis*

AA Mirenkov, teacher

УО «Belarusian State Agricultural Academy»

The formation of modern approaches for sustainable development of rural areas, taking into account local and global interests on the basis of study of the state food markets.

Представлені сучасні підходи формування сталого розвитку сільських територій з урахуванням локальних і глобальних інтересів на основі вивчення кон'юнктури продуктових ринків.

УДК 657.37

**ОСОБЛИВОСТІ СКЛАДАННЯ ЗВІТУ ПРО РУХ
ГРОШОВИХ КОШТІВ ЗА Н(П)СБО 1**

С.О. Михайловина, к.е.н., ст. викладач кафедри обліку і аудиту

Уманський національний університет садівництва

Досліджено питання формування Звіту про рух грошових коштів за НП(С)БО 1. Розглянуто питання наведення інформації про зміни грошових коштів за прямим та непрямим методами

Ключові слова: *звітність, грошові кошти, стаття, діяльність, надходження, видатки*

Ефективність управління підприємством залежить від якості отриманої інформації, яка є важливим елементом в прийнятті рішень щодо кредитування, інвестування та інших фінансових операцій.

Показники, що кількісно характеризують зміни на підприємстві, формуються у звітності, яка узагальнює первісний масив даних про їх господарську діяльність. Ключове місце серед видів звітності посідає фінансова, яка, виходячи з даних бухгалтерського обліку, повинна повно і всебічно характеризувати фінансовий стан та кінцеві результати діяльності підприємства.

Держава постійно вдосконалює методологію та методіку формування бухгалтерської звітності, що викликає численні дискусії в роботах науковців.

Із прийняттям Національного П(С)БО 1 «Загальні вимоги до фінансової звітності» [1] втратив чинність П(С)БО 4 «Звіт про рух грошових коштів» який вважався одним із найскладніших фінансових звітів.

Починаючи із звітності за I квартал 2013 року і в наступних звітних періодах юридичні особи (крім банків та бюджетних установ), які зобов'язані подавати фінансову звітність згідно із законодавством, застосовують форми фінансової звітності, визначені Національним П(С)БО 1 «Загальні вимоги до складання фінансової звітності».

Згідно чинного НП(С)БО, у звіті про рух грошових коштів наводяться дані про рух грошових коштів протягом звітного періоду в результаті операційної, інвестиційної та фінансової діяльності.

Під операційною діяльністю розуміють основну діяльність підприємства, а також інші види діяльності, які не є інвестиційною чи фінансовою діяльністю.



До інвестиційної діяльності відносять придбання та реалізацію тих необоротних активів, а також тих фінансових інвестицій, які не є складовою частиною еквівалентів грошових коштів.

Фінансова діяльність - діяльність, яка призводить до змін розміру і складу власного та позикового капіталів підприємства.

Для визначення показника чистого руху грошових коштів від операційної діяльності передбачені прямий та непрямий методи. Одним з важливих нововведень, внесених НП(С)БО 1, є можливість вибору одного з варіантів складання звіту про рух грошових коштів: за прямим чи не прямим методом.

Суть прямого методу в тому, що для отримання показника чистого руху грошових коштів за звітний період поступово додаються фактичні грошові надходження і віднімаються фактичні витрати грошових коштів.

Непрямий метод визначення чистого руху грошових коштів приймає за основу суму прибутку (збитку) підприємства, яка поступово коригується на доходи і витрати, не пов'язані прямо з рухом грошових коштів (зміни у складі запасів, поточної дебіторської та кредиторської заборгованості, доходів і витрат майбутніх періодів та на суми прибутків і збитків за результатами фінансової і інвестиційної діяльності).

Рух грошових коштів у результаті інвестиційної діяльності визначається на основі аналізу змін у статтях розділу балансу «Необоротні активи» та статті «Поточні фінансові інвестиції».

Рух грошових коштів у результаті фінансової діяльності визначається на основі змін у статтях балансу за розділом «Власний капітал» та статтях, пов'язаних з фінансовою діяльністю, у розділах балансу: «Довгострокові зобов'язання та забезпечення» і «Поточні зобов'язання та забезпечення».

У статті «Залишок коштів на кінець року» наводиться різниця між сумою грошових надходжень та видатків, відображених у статтях «Залишок коштів на початок року», «Чистий рух коштів за звітний період» та «Вплив зміни валютних курсів на залишок коштів». Розрахований таким чином показник повинен дорівнювати наведеному в балансі залишку грошових коштів та грошових еквівалентів на кінець звітного періоду.

Підприємство розгорнуто наводить суми надходжень та видатків, що виникають у результаті операційної, інвестиційної та фінансової діяльності. Якщо рух грошових коштів у результаті однієї операції включає суми, які належать до різних видів діяльності, то ці суми наводяться окремо у складі відповідних видів діяльності.

До Звіту про рух грошових коштів не включаються:

- внутрішні зміни у складі грошових коштів;
- негрошові операції (отримання активів шляхом фінансової оренди; бартерні операції; придбання активів шляхом емісії акцій тощо) [1].

Крім того у НП(С)БО 1 наведено склад статей Звіту про рух грошових коштів (за прямим і непрямим методом), при цьому підприємства можуть не наводити статті, за якими відсутня інформація до розкриття (крім випадків, якщо така інформація була в попередньому звітному періоді), а також додавати статті використовуючи додаток 3 до НП(С)БО 1, де наведено перелік додаткових статей фінансової звітності.

При цьому стаття повинна відповідати таким критеріям:

- інформація є суттєвою;
- оцінка статті може бути достовірно визначена.

У НП(С)БО 1 під суттєвою інформацією розуміють інформацію, відсутність якої може вплинути на рішення користувачів фінансової звітності. Суттєвість інформації визначається відповідними національними або міжнародними стандартами обліку та керівництвом підприємства.



Також згідно, Методичних рекомендацій № 635 розпорядчий документ про облікову політику підприємства визначає кількісні критерії та якісні ознаки суттєвості інформації про господарські операції, події та статті фінансової звітності [3].

Формування даних для заповнення Звіту про рух грошових коштів за непрямим методом є досить трудомістким та обтяжливим для сільськогосподарських підприємств, тому складання звіту може бути пов'язане з допущенням ряду неточностей. Його не можна скласти без значних коригувань. Крім того, враховуючи сезонність виробництва в аграрному секторі економіки, яка прямо впливає на надходження виручки від реалізації продукції, робіт і послуг дані Звіту про рух грошових коштів, не завжди можна з впевненістю використати для проведення оцінки платоспроможності.

Враховуючи вищенаведене очевидно є необхідність вибору форми звіту у простішій та зрозумілішій формі як для укладачів, так і для користувачів.

Список використаної літератури

1. Національне положення (стандарт) бухгалтерського обліку 1 «Загальні вимоги до фінансової звітності» [Електронний ресурс]: наказ Міністерства фінансів України від 07.02.2013 № 73 // Режим доступу : <http://zakon4.rada.gov.ua/laws/show/z0336-13>

2. Методичні рекомендації щодо заповнення форм фінансової звітності [Електронний ресурс]: наказ Міністерства фінансів України від 28.03.2013 р.

3. Методичні рекомендації щодо облікової політики підприємства [Електронний ресурс]: наказ Міністерства фінансів України від 27.06.2013 р. № 635 // Режим доступу : <http://dtk.com.ua/show/2cid010244.html>

3. Методичні рекомендації щодо заповнення форм фінансової звітності [Електронний ресурс]: наказ Міністерства фінансів України від 28.03.2013 р. № 433 // Режим доступу : http://www.minfin.gov.ua/control/uk/publish/article?art_id=382859&cat_id=293536

Аннотація. Исследовано вопросы формирования Отчета о движении денежных средств за НП(С)БУ 1. Рассмотрены вопросы наведения информации об изменениях денежных средств по прямому и косвенным методам

Annotation. Deals with the formation of the statement of cash flows for National provisions Accounting Standards have been investigated. The question of guidance about changes in cash flows for the direct and indirect methods have been considered.

Ключевые слов: *отчетность, денежные средства, статья, деятельность, поступления, расходы*

Keywords: *statements, money sredstva, articles, deyatelnost, postuplenyya, rashody*

УДК 657.47

ПРОБЛЕМИ УПРАВЛІНСЬКОГО ОБЛІКУ В СУЧАСНИХ УМОВАХ

М. В. Нечваль, студентка 4 курсу ВП НУБіП України «НАТІ»

**Науковий керівник – З.Д. Овчарик, кандидат економічних наук, завідувач
кафедри бухгалтерського обліку, аналізу та аудиту**

ВП НУБіП України «Ніжинський агротехнічний інститут»

У статті розглянуто проблеми управлінського обліку на сучасному етапі, його сутність, призначення, визначення, застосування. Трактуються визначення управлінського обліку різними науковцями та нормативно – правовими актами.

Ключові слова: *управлінський облік, проблеми управління, процес, організація.*

Аналіз останніх досліджень. На сучасному етапі функціонування економічних процесів управлінський облік, який формується на основі поділу загальної системи

СЕКЦІЯ 1

«Актуальні проблеми розвитку обліку, аналізу та фінансів в агропромисловому виробництві України: теорія і практика»



обліку, вимагає нового осмислення, перебудови та реформування. Тому обґрунтування сутності, принципів, методів, а також розробка системи організації управлінського обліку в економічній діяльності підприємств набуває дедалі більшого значення і залишається актуальним. Дослідження питань теорії і практики організації системи управлінського обліку в Україні проводять такі науковці, як П.Й. Атамас, Ф.Ф. Бутинець, З.В. Задорожний, О.В. Лишиленко, Н.М. Малюга, В.В. Сопко, П.Я Хомин та інші. Проте, поряд із важливими науковими результатами щодо методики і організації управлінського обліку все ще залишаються невирішеними проблеми в основному його практичного використання.

Метою статті є дослідження основних проблем управлінського обліку та надання рекомендацій щодо їх вирішення.

Виклад основного матеріалу. В процесі розвитку суспільних відносин активно збільшуються потреби людей, а отже вдосконалюються способи задоволення цих потреб.

Управлінський облік - це багатогранний процес, який несе цінність, вдосконалює планування, проектування, вимірювання і функціонування систем будь-якої інформації, який направляє дії апарату управління, мотивує поведінку, підтримує діяльність всіх ланок підприємства, необхідних для досягнення стратегічних, тактичних і оперативних цілей організації. Сутність управлінського обліку, його призначення можна назвати «виробництвом» інформації для здійснення ефективного управління.

Таблиця 1

Визначення поняття «Управлінський облік»

№ п/п	Автор	Визначення
1.	Кириченко О.А., Гіленко І.В., Роголь С., Сиротян С.В., Немой О.[2]	Управлінський облік - це процес виявлення, вимірювання, накопичення, аналізу, підготовки, інтерпретації і передачі інформації, яка використовується управлінською ланкою з метою планування, оцінки і контролю всередині банку та для забезпечення ефективного використання ресурсів.
2.	Ловінська Л. Г., Жилкіна Л. В., Голенко О. М. [3]	Управлінський облік — це сукупність методів та процедур, які забезпечують підготовку і надання інформації для планування, контролю та прийняття рішень на різних рівнях управління підприємством.
3.	Закон України «Про бухгалтерський облік та фінансову звітність в Україні» [5]	Управлінський облік — система обробки та підготовки інформації про діяльність підприємства для внутрішнього користування у процесі управління підприємством
4.	Американська асоціація бухгалтерів	Управлінський облік - це процес ідентифікації інформації, обчислення і оцінки показників та надання даних користувачам інформації для вироблення, обґрунтування і прийняття рішень». Це процес всередині організації, який забезпечує управлінський апарат інформацією, яка використовується для планування, контролю й прийняття управлінських рішень.

Управлінський облік можна охарактеризувати як інтегруючу систему підготовки заключної інформації і забезпечення нею різних рівнів управління з ціллю ефективного планування, контролю і покращення якості прийнятих рішень.

Багато науковців дають своє поняття управлінському обліку (таблиця 1).



**Матеріали Міжнародної науково-практичної конференції
«Сучасні тенденції соціально-економічного розвитку агропромислового
виробництва України в контексті інтеграції у світову економіку»**

Розглядаючи дані визначення, спостерігаємо, що управлінський облік - це збір управлінської інформації підприємства для того щоб приймати рішення, які будуть використовуватися у процесі управління господарською діяльністю.

В одних воно ширше, в інших – вужче, але найпоширенішим є визначення управлінського обліку, дане американським Інститутом управлінських бухгалтерів і Міжнародною федерацією бухгалтерів. Згідно з цими визначеннями, управлінський облік - це процес виявлення, вимірювання, накопичення, аналізу, підготовки, інтерпретації та передавання інформації, що використовується управлінською ланкою для планування, оцінки і контролю всередині організації та забезпечення відповідного підзвітного використання ресурсів. Проте у зв'язку зі зміною інформаційних систем обліку в сучасних умовах і виникненням потреби створення глобальної системи обліку, вносяться корективи щодо функцій управлінського обліку, які дані у цьому визначенні з орієнтацією їх на досягнення підприємством його стратегічних цілей.

Сучасний управлінський облік, використовуючи зовнішню та внутрішню інформацію, забезпечує не лише потреби виробництва, а й маркетингу, управління дослідженнями та інших сфер бізнесу. Забезпечуючи аналіз діяльності з урахуванням як поточних, так і довгострокових цілей, він виходить за межі лише управлінського обліку.

При цьому мають бути враховані конкретні методичні підходи, які б дали змогу побудувати облік витрат та систему бюджетування відповідно до технології, узгодити з функціями витрат, а також запропонувати такі методи, які б допомогли створити належну систему контролю витрат.

Становлення сучасного облікового процесу повинно бути орієнтоване не лише на виробництво, а й на ринок. Більшість даних управлінського обліку являється комерційною таємницею, оскільки вони відображають стратегію і тактику підприємства в умовах конкуренції. Тому саме керівники підприємства є користувачами управлінської інформації. Для отримання максимальних результатів діяльності, досягнення бажаних результатів діяльності власного підприємства в майбутньому керівникам вже не достатньо знати, скільки коштує та чи інша продукція, для них важливо, чому вона стільки коштує, а головне, як зробити так, щоб її виробництво було вигідним? У країнах, де бухгалтерський облік прийнято розділять на фінансовий і управлінський, прогностична функція характерна саме для управлінського обліку. Це стало реальним на основі бюджетування, прогнозування поведінки витрат і доходів, експертних оцінок, розробки альтернативних рішень. Тому в останні роки все більше розповсюдження отримують стратегічні системи управлінського обліку як результат прагнення розширити інформаційну базу для прийняття рішень за рахунок формування прогностичної інформації. Саме тому основною ціллю управлінського обліку, який призначений задовольняти інформаційні потреби внутрішніх користувачів, є підвищення ефективності управління, а послідовно - ефективності планування, нормування, контролю та прийняття управлінських рішень. Проте усвідомлення потреби та бажання запровадити управлінський облік ще недостатньо для здійснення цього наміру. На шляху впровадження управлінського обліку є певні перешкоди, які полягають у подоланні дискусійних проблем методології обліку та в необхідності організаційних заходів щодо його впровадження. Суттєвим гальмом поширення управлінського обліку в країні залишається відсутність чіткого визначення переліку складових цього обліку. Завдяки управлінському обліку бухгалтер за потребою, крім власне обліку та калькулювання собівартості продукції, займається нормативним плануванням, економічним аналізом та підготовкою управлінських рішень.



У системі управлінського обліку здійснюється оцінка прийнятих рішень на різних рівнях управління з точки зору стратегії діяльності. В сучасному розумінні у терміні «управлінський облік» все більше наголос робиться на слові «управлінський», оскільки організація і методика цього виду обліку направлена на рішення саме управлінських задач. Виникнення та існування управлінського обліку обумовлені конкретною ціллю - допомогти внутрішнім користувачам приймати більше обґрунтовані рішення. Управлінський облік забезпечує керівників різних рівнів інформацією, яка забезпечує можливість збільшувати капітал його власникам, а робітникам підприємства - збільшувати цінність їх матеріального та духовного стану. Традиційні підходи до поняття того, що система обліку повинна включати лише внутрішню інформацію, а діяльність розглядається як одна головна стаття витрат підприємства на сьогоднішній день є неприпустимими.

У результати діяльності будь-якого суб'єкта господарювання залежать від зусиль людей, які на ньому працюють. У зв'язку з цим, цифрові дані, сформовані у вигляді бажаної моделі, і система обліку корисні настільки, наскільки результати їх застосування виражаються в реальних діях людей.

Підходи до організації управлінського обліку в різних країнах відрізняються між собою. Крім цього, навіть в межах однієї країни підприємства можуть застосовувати різні підходи до організації та ведення управлінського обліку. В більшості випадків на підприємстві створюється спеціальна служба управлінського обліку або контролінгу (залежно від концепції, яку застосовує підприємство - американську чи німецьку), яка підпорядковується керівнику з виробництва або головному менеджеру. На цю службу покладено функції управління витратами, надання оперативних даних, необхідних для прийняття управлінських рішень з метою підвищення ефективності виробництва.

Досвід підприємств України свідчить, що практичне застосування управлінського обліку ще не набуло належного поширення. На думку багатьох науковців, основною причиною є те, що в Законі України «Про бухгалтерський облік та фінансову звітність в Україні» з управлінського обліку передбачено індивідуальні підходи до організації роботи на цій ділянці у кожному конкретному підприємстві. Практичний бік застосування управлінського обліку ставить перед керівництвом підприємства конкретні завдання організаційного характеру, а саме: чи доцільне використання цього виду обліку; чи створювати управлінську бухгалтерію; який має бути порядок формування інформації про витрати, обсяг виробництва та систему контролю за цими показниками тощо. Величезний вплив на вирішення цих проблем мають галузеві організаційні та інші особливості конкретного підприємства, наявність внутрішньої й зовнішньої звітності тощо.

Вирішальне значення при цьому мають відігравати розміри підприємства, потреби щодо забезпечення інформацією всіх рівнів управління та методики збору й опрацювання даних. Однак найбільші складності для успішного впровадження управлінського обліку обумовлені особливостями діяльності окремих ланок народного господарства.

Висновки. Управлінський облік є ефективним інструментом управління, тому що створює конкурентні переваги в ринковому середовищі, а саме, забезпечує підприємство ключовою інформацією, що основними об'єктами управлінського обліку є витрати і доходи, які перегруповуються за їх цільовим призначенням (видами продукції, замовленнями, процесами, центрами відповідальності тощо). Система управлінського обліку є ефективною, адже вона дозволяє полегшити досягнення цілей організації з найменшими витратами на створення і функціонування самої системи.



Список літератури

1. . Банківський менеджмент: Підручник. / [О.А.Кириченко, І. В. Гіленко, С.Л.Роголь, С.В.Сиротян, О.М.Немой]; - К : Знання- Прес, 2002. – 342 с.
2. Бухгалтерський облік: Навч.-метод. посібник для самост. вивч. дисц. / [Л. Г. Ловінська, Л. В. Жилкіна, О. М. Голенко та ін.]; — К.: КНЕУ, 2002. — 370 с.
3. Бухгалтерський фінансовий облік. Підручник для студентів спеціальності «Облік і аудит» вищих навчальних закладів / [Ф.Ф. Бутинець та ін.]; під заг. ред. Ф. Ф. Бутинця. - 8-ме вид., доп. і перероб. - Житомир: ПП «Рута», 2009. -912 с.
4. Закон України «Про бухгалтерський облік та фінансову звітність в Україні» від 16.07.99р. № 996 – XIV.
5. Лишиленко О.В. - Фінансовий облік Підручник. 2-ге вид., перероб. і доп. / О.В.Лишиленко. - Київ: Вид-во Центр навчальної літератури, 2007. – 556 с.
6. Облік та оподаткування підприємств малого бізнесу : навчальний посібник для вищих навчальних закладів / [С. І. Дробязко, Т. М. Козир, С. Б. Холод]; за ред. П. Й. Атамас. - К. : Центр учбової літератури, 2012. - 413 с.
7. Овчарик З.Д. Організація управлінського обліку в системі економічної інформації агропромислових підприємств / З.Д.Овчарик // Економічні науки. Серія «Облік і фінанси». Збірник наукових праць. Луцький національний технічний університет. Випуск 10 (37). – Ч. 4. – Редкол.: відп. ред. д.е.н., професор Герасимчук З.В. – Луцьк, 2013. – С. 85-91.

ПРОБЛЕМЫ УПРАВЛЕНЧЕСКОГО УЧЕТА В СОВРЕМЕННЫХ УСЛОВИЯХ

М.В. Нечваль

Аннотация: В статье рассмотрены проблемы управленческого учета на современном этапе, его сущность, назначение, определение, применение. Трактовка определения управленческого учета различными учеными и нормативно - правовыми актами.

Ключевые слова: управленческий учет, проблемы управления, процесс, организация.

PROBLEMS OF MANAGEMENT ACCOUNTING IN PRESENT CIRCUMSTANCES

M. V. Nechval

Abstract: The article deals with the problem of managerial accounting at present, its nature, purpose, determination, application. The interpretation of the definition of management accounting by different scientists and normative - legal acts.

Keywords: management accounting, problem management, process organization.

УДК 657:631

ПРОБЛЕМНІ ПИТАННЯ БУХГАЛТЕРСЬКОГО ОБЛІКУ ПРОЦЕСУ ВИРОБНИЦТВА ПРОДУКЦІЇ

**Л.А. Панкратова, к.е.н., доцент кафедри обліку і аудиту
Уманський національний університет садівництва**

Проаналізовано та критично оцінено стан наукової проблематики та дискусійних питань, що пов'язані з обліком процесу виробництва продукції. Досліджені проблемні питання даної тематики для удосконалення існуючої практики обліку виробництва продукції.

Ключові слова: виробництво, витрати, продукція.



Характерною особливістю сучасного розвитку економіки України є глибокі економічні перетворення в сфері виробництва на основі ринкових відносин. Ринкові відносини вимагають перегляду системи бухгалтерського обліку, одним із центральних елементів якої є облік витрат виробництва. В процесі виготовлення продукції підприємств різних видів економічної діяльності необхідна інформація про обсяги трудових, матеріальних і фінансових ресурсів, що потребують уточнення за окремими результатами технологічного процесу.

В економічній літературі теоретичним і практичним проблемам виробництва продукції приділяється велика увага в роботах М.Т. Білухи, Ф.Ф. Бутинця, Л.М. Березіна, С.Ф. Голова, З.В. Гуцайлюка, В.І. Єфіменка, В.П. Завгороднього, І.Я. Романова, В.В. Сопка, В.І. Оспіщева, Н.М. Ткаченко, В.І. Петрової, М.С. Пушкаря, Л.К. Сука, М.Г. Чумаченка, Л.М. Янчевої та ін.

Правильний підхід до побудови організації бухгалтерського обліку процесу виробництва продукції надасть можливість ефективно використовувати ресурси підприємства, а відтак і здійснювати економічний аналіз процесів та явищ, які негативно впливають на господарський процес діяльності підприємства. Тому для уточнення бухгалтерського трактування процесу виробництва необхідно дослідити економічні засади його функціонування.

В сучасній літературі сутність та особливості процесу виробництва продукції ототожнюють з виготовленням певного виду продукції, засобами чи предметами праці. Так, на думку Л.М. Березіної [1] виробничий процес – це сукупність усіх видів робіт (дій людини, засобів праці та чинників природи), спрямованих на виготовлення та реалізацію продукції підприємства. Тобто процес виробництва продукції формують такі складові елементи, як предмет праці, знаряддя праці, жива праця, простір, час й задоволення потреб.

Процес виробництва як об'єкт бухгалтерського обліку тісно взаємопов'язаний із технологічним процесом. Технологічний процес виробництва продукції як фактор, що впливає на побудову бухгалтерського обліку затрат, В.В. Сопко [3] класифікував за характером одержання продукту праці, технології, організації, а також за характером продукції. Проте з метою визначення кількісних, якісних та вартісних характеристик виготовленої продукції технологічний процес необхідно розглядати, з точки зору технології, зокрема періодичний (характеризується чергуванням основних і допоміжних процесів із чітким розмежуванням їх за часом реалізації) та безперервний (не властиве чітко виражене чергування (у часі здійснення) робочого і допоміжного ходів, що періодично повторюються, залежно від результатів технологічного процесу), що надасть можливість здійснювати реєстрацію фактів господарського життя за переділами, фазами та за окремою господарською операцією.

Досить цікавою є думка І.Я. Романової [2], яка вважає, що процес виробництва продукції формується із витрат, що є вартісним вираженням затрачених на виробництво ресурсів. На думку автора, такий підхід до його розуміння в економічному тлумаченні має бути базовим для визначення цього поняття в бухгалтерській термінології.

Витрати, які мають вагомe місце в процесі формування виробничої собівартості продукції та встановленні ціни, відіграють центральне місце у дослідженнях напрямів підвищення прибутковості та рентабельності виробництва. Відсутність єдиного підходу до вибору методу обліку витрат не в повній мірі відповідає сучасним вимогам системи управління.

У нормативних актах України наводиться тільки термін «витрати». Відповідно до П(С)БО під витратами розуміється зменшення економічних вигод у вигляді вибуття



активів або збільшення зобов'язань, які призводять до зменшення власного капіталу (за винятком зменшення капіталу за рахунок внесків власників).

Слід відмітити, що багаточисельні поняття, які визначають витрати і затрати в економічній літературі та в практиці господарської діяльності використовуються як синоніми. Таке положення характерно і для загальної ситуації із собівартістю продукції. Хоча ці поняття близькі, але не тотожні. Затрати співвідносяться з процесом виробництва взагалі, незалежно від його завершеності та характеру зв'язку з продуктом, а собівартість – означає завершеність виробництва, виділяє ту частку затрат, яка відноситься до готової продукції. І справа не тільки в термінології, головне полягає в правильному розумінні економічного змісту термінів, і в тому, щоб не змішувати їх з іншими економічними категоріями.

Під витратами на виробництво розуміється використання ресурсів виправдане умовами виробництва та спрямоване на виготовлення нового продукту праці.

Бухгалтерське розуміння витрат відрізняється від їх економічного тлумачення. В ньому витрати – це загальноекономічна категорія, що характеризує використання різних субстанцій та сил природи в процесі господарювання. Під економічними витратами розуміють «витрати втрачених можливостей», тобто суму коштів, яку можна одержати за більш вигідного використання ресурсів.

Однак, протиставлення не має обґрунтувань, оскільки в обох випадках йдеться про витрати в їхньому економічному значенні: у першому – це витрати реальні, так би мовити «бухгалтерські», що виникли в окремому періоді, у другому – це витрати бажані, що могли бути при певних умовах господарювання.

Побудову та вдосконалення системи обліку та управління витратами на підприємствах пропонується здійснювати шляхом:

- виділення основних понять і процедур, системи обліку витратами;
- виявлення існуючих проблем формування та контролю витрат на підприємстві;
- формування моделі організації обліку витратами з урахуванням особливостей галузей та підприємств;
- побудови інформаційної системи;
- адаптації документообігу до обраної інформаційної системи;
- розподілу відповідальності за формування витрат та створення механізму мотивації і стимулювання їх зниження.

Дослідження діючої облікової практики свідчить про те, що недостатньо уваги, на превеликий жаль, поки що приділяється саме перегляду методології процесу виробництва в цілому, а також однієї з найважливіших облікової категорії – витрат виробництва зокрема.

Виявлено деякі розбіжності і суттєві недоліки в розумінні економічних категорій. Пропонуємо обліковим працівникам як найбільше уваги приділяти елементам облікової політики в частині витрат на виробництво продукції в цілях ефективної організації бухгалтерського обліку підприємства.

Список літератури:

1. Березіна Л.М. Виробнича функція як ресурсний потенціал аграрних підприємств [Електронний ресурс] / Л.М. Березіна // Режим доступу: nuwm.rv.ua/methods/asp/vd/v41ek01.doc.
2. Сопко В.В. Бухгалтерський облік [Електронний ресурс] / В.В. Сопко // Режим доступу: <http://ecolib.com.ua/article.php?book=23&article=2745>.
3. Романів І.Я. Удосконалення обліку і контролю витрат виробництва / І.Я. Романів // Інноваційна економіка. – 2010. – № 1. – С. 139-142.



4. Шляхов Є.В. Розвиток системи оперативного обліку витрат // Наукові праці Кіровоградського державного технічного університету. Економічні науки. Частина 1.- вип.7. – Кіровоград: КДТУ, 2009. – С.484-489

ПРОБЛЕМНЫЕ ВОПРОСЫ БУГАЛТЕРСКОГО УЧЕТА ПРОЦЕССА ПРОИЗВОДСТВА ПРОДУКЦИИ

Панкратова Л.А.

Проанализировано и критично оценено состояние научной проблематики и дискуссионных вопросов, связанных с учётом процесса производства продукции. Исследованы проблемные вопросы данной тематики для улучшения существующей практики учёта производства продукции.

Ключевые слова: *производство, издержки, продукция.*

PROBLEM QUESTIONS OF RECORD-KEEPING OF PROCESS OF PRODUCTION OF GOODS

Pankratova L.A.

It is analysed and the state of scientific problematiki and debatable questions which are related to the account of process of production of goods is critically appraised. The problem questions of this subject are investigational for the improvement of existent practice of account of production of goods.

Keywords: *production, charges, products.*

УДК 339.9:537

РОЗРОБКА КОМПЛЕКСНОЇ СИСТЕМИ ЕФЕКТИВНОГО ВЕДЕННЯ М'ЯСНОГО СКОТАРСТВА

*Поліщук О.М., к.е.н., викладач кафедри обліку і аудиту
Уманський національний університет садівництва*

В даній статті на прикладі сільськогосподарського підприємства розроблено комплексну систему ефективного ведення м'ясного скотарства що являє собою оптимальне поєднання галузей тваринництва і рослинництва.

Ключові слова: *конкурентоспроможність, м'ясне скотарство, комплексна система, моделювання, стратегія розвитку підприємства.*

Постановка проблеми. Основним завданням сучасного сільського господарства є забезпечення населення України продуктами тваринного походження на основі подальшого розвитку вітчизняної аграрної економіки. Однією з головних проблем сільськогосподарського підприємства є організація найбільш ефективного використання всіх наявних ресурсів, які є в його розпорядженні. Дотримання норм ефективного використання ресурсів в господарствах має забезпечити наявність такої важливої складової, як планування – основної функції управління.

Аналіз останніх досліджень. Проблемам планування діяльності підприємств присвячено праці вчених Л.В. Албанської, Л.О. Бабенко, М. П. Кулікова, М.М. Тунеева, В.Ф Сухорукова та інших. Але, на нашу думку, в теперішній час все ще існує нестача розробок стосовно використання методів планування оптимального поєднання галузей сільського господарства залежно від специфіки функціонування підприємств.

Мета статті. На основі оптимального поєднання галузей тваринництва та рослинництва розробити комплексну систему ефективного ведення м'ясного скотарства в аграрних формуваннях.

Виклад основного матеріалу. Одним із методів визначення організаційно-економічних чинників конкурентоспроможності галузі м'ясного скотарства та пошуку резервів її підвищення є прогнозування на перспективу.



Найпоширенішим методом розробки прогнозів на перспективу та знаходження оптимальних планів є економіко-математичне моделювання. Тому стратегію розвитку галузі м'ясного скотарства розроблено на прикладі сільськогосподарського підприємства, яке займається вирощуванням великої рогатої худоби. В результаті буде отримано оптимальний план підвищення ефективності вирощування та відгодівлі молодняку великої рогатої худоби, а також підприємства в цілому, який найбільш повно враховує природно-економічні особливості місцевості.

При розробці математичної моделі задачі визначені основні змінні, які дають можливість установити площі сільськогосподарських культур та поголів'я різних видів тварин, а також запропонувати оптимальний кормовий раціон тварин. При цьому вводяться змінні - групування тварин по статевовікових групах та відтворення стада великої рогатої худоби. Вводяться також змінні для визначення фінансових результатів від виробничо-фінансової діяльності підприємства та додаткового залучення виробничих ресурсів.

Всі введені в економіко-математичну модель змінні за допомогою системи лінійних нерівностей та рівнянь пов'язані між собою. Дана система обмежень економіко-математичної моделі формує умови, яких необхідно дотримуватись при досягненні поставленої мети.

Виконання поставлених умов має бути досягнуто при максимізації певного результату, який виражається через критерій оптимальності. За критерій оптимальності в ринкових умовах доцільно приймати максимум прибутку. Через те, що максимальна сума прибутку в найбільшій мірі відповідає напрямку виробничо-фінансової діяльності сільськогосподарських підприємств.

Математична модель формування стратегії кожного сільськогосподарського підприємства, що займається відгодівлею молодняку ВРХ може бути представлено:

В результаті вирішення економіко-математичної задачі розміром 58 змінних на які нараховано 61 обмеження, визначені оптимальні розміри кожної галузі підприємства, їх співвідношення які забезпечують високоефективну відгодівлю молодняку ВРХ при максимальному прибутку.

Економіко-математична модель процесу співвідношення галузей – одна з головних у системі економіко-математичних моделей для оптимального планування сільськогосподарського виробництва. Дослідження за такою моделлю дають можливість отримати оптимальне співвідношення галузей підприємства.

Нами запропоновано оптимальну структуру посівних площ в підприємстві для відновлення і розвитку кормовиробництва, а також для забезпечення тварин власними кормами.

Всі галузі тваринництва будуть забезпечені повноцінними кормовими раціонами. В зв'язку з тим, що в досліджуваних сільськогосподарських підприємствах провідною галуззю є відгодівля молодняку ВРХ, для забезпечення високопродуктивного та конкурентоспроможного її розвитку встановлені оптимальні кормові раціони, які забезпечують поголів'я молодняку кормами на різних періодах його вирощування та відгодівлі.

Розрахунки та практичний досвід досліджуваного підприємства (СТОВ «Перемога» Золотоніського району Черкаської області) показує, що молодняк ВРХ доцільно вирощувати та відгодовувати на м'ясо згідно прийнятих вікових періодів та з врахуванням окремих груп порід.



Рис. 1. Математична модель формування стратегії сільськогосподарського підприємства, що займається відгодівлею молодняку ВРХ

Змінні величини:

x_j – розмір j – ої галузі рослинництва або тваринництва;

x_j' – поголів'я різних статевовікових груп молодняку ВРХ;

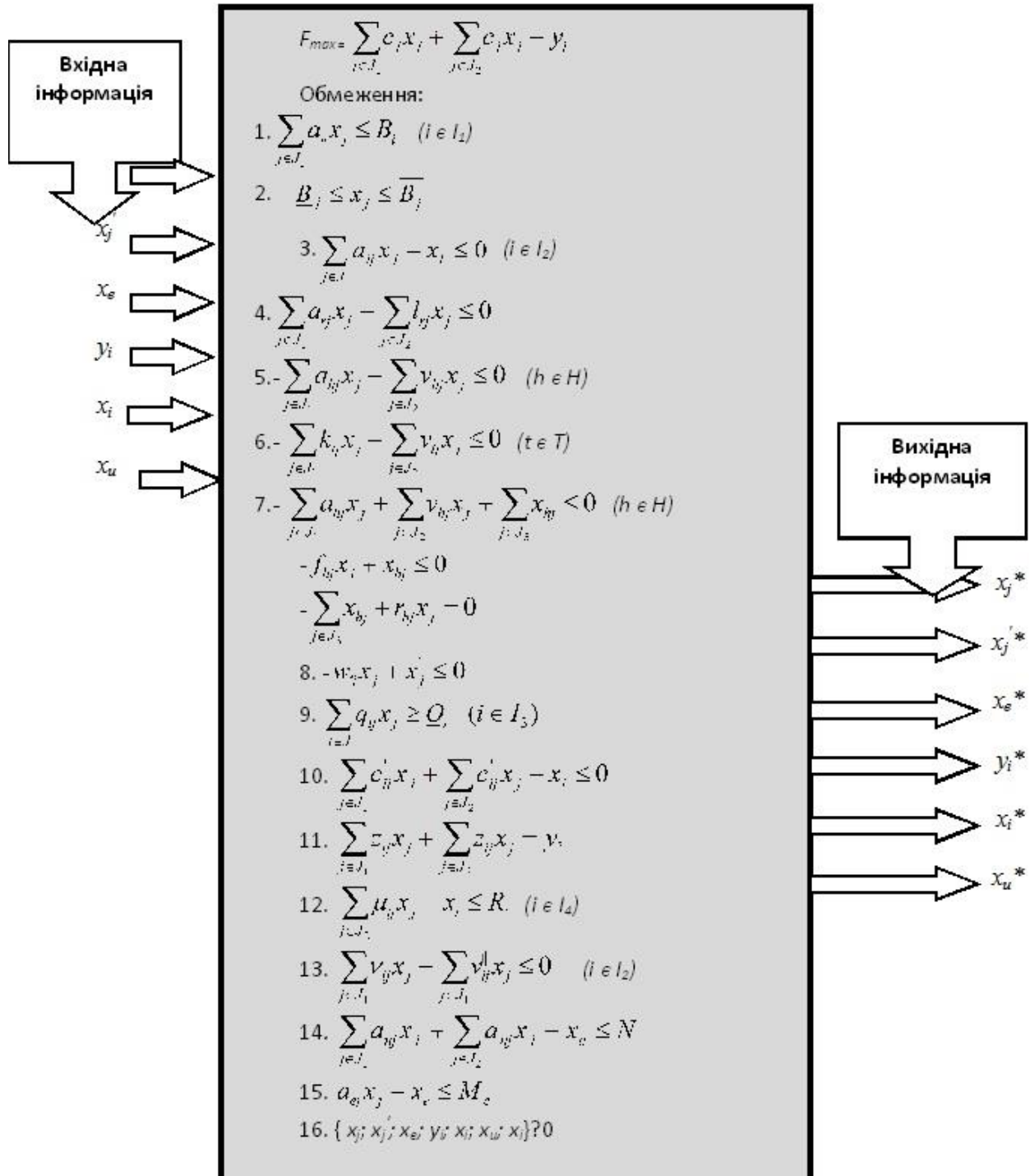
x_u – залучення додаткових трудових ресурсів;

x_e – залучення додаткової техніки;

\bar{x}_i – сума валової продукції в порівняльних цінах;

y_i – затрати на виробництво і реалізацію сільськогосподарської продукції



**Матеріали Міжнародної науково-практичної конференції
«Сучасні тенденції соціально-економічного розвитку агропромислового
виробництва України в контексті інтеграції у світову економіку»**

Встановлено, що для кожного періоду вирощування та відгодівлі молодняку ВРХ доцільно визначити оптимальні кормові раціони. В залежності від площі сільськогосподарських угідь, яку має підприємство в своєму користуванні, для того щоб забезпечити себе кормами власного виробництва, важливо встановити оптимальну кількість поголів'я молодняку ВРХ.

Таблиця 1

Ефективність відгодівлі великої рогатої худоби в СТОВ «Перемога»

Показники	2010 р.	2011 р.	2012 р.	В середньому за 2010-2012 р. р.	Оптимальне значення (2017 р.)
Кількість корів, гол.	560	508	497	522	521
Середньорічне поголів'я, гол.	1264	1317	1269	1283	826
Маса приросту, ц	1682	1940	2177	1933	2506
Середньодобовий приріст, г	364	404	470	413	773
Маса реалізації, ц	1597	1792	1738	1709	2290
Виручка від реалізації, тис грн	745,2	1348,7	1371,4	1155	2855,9
Собівартість реалізації, тис грн	837	1215,5	1177,4	1077	1833,8
Прибуток, тис грн	-91,8	133,2	194	78	1022,1
Рівень рентабельності, %	-11,0	11,0	16,5	7,3	55,7

Планові розрахунки дають можливість зробити висновок, що підприємству на площі 2167 га сільськогосподарських угідь доцільно утримувати 826 голів ВРХ. Рівень рентабельності виробництва яловичини становитиме 55,7%.

Висновки. На основі модального сільськогосподарського підприємства, розроблено стратегію розвитку галузі м'ясного скотарства для регіону. Завдяки оптимізації і збалансованості кормових раціонів, підприємства мають можливість скоротити витрати кормів на годівлю тварин, а отже і зменшити собівартість виробництва продукції м'ясного скотарства. Це дасть змогу вивести галузь тваринництва із затьяжної економічної кризи і отримувати прибутки від виробництва м'яса.

Список літератури:

1. Клочко В.М. Актуальні шляхи підвищення економічної ефективності виробництва продукції тваринництва в Україні / В.М. Клочко // Агросвіт. - № 23. – 2013. – С. 29-34.
2. Куліков М.П. Економіко-математичне моделювання фінансового стану підприємства. Навчальний посібник / Куліков П.М., Іващенко Г. А. – Харків: Вид. ХНЕУ, 2009. - 178 с.
3. Погорелов Ю.С. Моделювання розвитку підприємства / Ю.С. Погорелов // Актуальні проблеми розвитку підприємств. - № 10. – 2009. – С. 51-59.

The comprehensive system of effective livestock breeding as an optimal combination of livestock and crop production is developed in this article on the example of the agricultural enterprise.

Keywords: *competitiveness, livestock breeding, comprehensive system, modeling, development strategy of the company.*



УДК 633.15

**ОСОБЛИВОСТІ ВИЗНАЧЕННЯ ТА ПОНЯТТЯ СОБІВАРТОСТІ ПРОДУКЦІЇ
КУКУРУДЗИ**

*Примак Л. В., студентка факультету економіки та менеджменту
Науковий керівник – З.Д. Овчарик, кандидат економічних наук, завідувач кафедри
бухгалтерського обліку, аналізу та аудиту
ВП НУБіП України «Ніжинський агротехнічний інститут»*

Розглянуто думки різних вчених щодо поняття «собівартість». Проведено аналіз спільних та відмінних рис поняття за різними авторами. Також розглянуто порядок визначення собівартості кукурудзи.

Ключові слова: *собівартість, витрати, виробництво, підприємство, кукурудза.*

Аналіз останніх досліджень. Дослідження суті визначення «собівартість» було здійснено такими вченими, як Андрійчук В.Г., Бутинець Ф.Ф., Завгородній В.П., Мочерний С.В., Пархоменко В.М., Степаненко В.С.

Метою статті є дослідження суті собівартості, розгляд змісту поняття з різних точок зору та порядок визначення собівартості кукурудзи.

Виклад основного матеріалу. Сільське господарство відіграє важливу роль у розвитку економіки України. Рослинництво є однією з основних і специфічних галузей сільськогосподарського виробництва. Воно забезпечує потреби населення в продуктах харчування, є базою для розвитку тваринництва, надає сировину для промисловості. Для нього характерна сезонність виробництва, розрив між періодами виконання технологічного процесу та отримання готової продукції. Одним із важливих показників ефективності виробництва продукції є собівартість продукції. Її розглядає велика кількість різних авторів, і трактування визначення собівартості різних авторів співпадають між собою, але не повністю. З даних визначень можна виділити багато спільних рис визначення собівартості (таблиця 1).

За кожним автором це «один з основних показників роботи підприємства», «грошове вираження витрат», «один з основних показників господарської діяльності підприємства», «пов'язане з виробництвом та збутом продукції, виконанням робіт, наданням послуг», «витрати підприємства на виготовлення загальної кількості товарів або одного товару» тощо. Але один автор визначає дане поняття більш широко, ніж інший, а наступний об'єднує у своєму твердженні собівартості поняття відразу декількох авторів.

Степаненко В.С. та Пархоменко В.М. описують собівартість більш широко, зокрема В.С. Степаненко вказує, що собівартість впливає на планування прибутку, на економічну доцільність та ефективність функціонування як певних підрозділів, так і підприємства загалом та необхідна для формування цін.

Завгородній В. П., Бутинець Ф. Ф., Мочерний С.В., Риндя А. висловили більш однакові трактування собівартості. Кожен з них зазначив, що собівартість являється сукупністю всіх витрат у грошовій формі, понесених підприємством на виготовлення та збут продукції, і лише С.В. Мочерний зазначає, що це витрати як на загальну кількість продукції, так і на одиницю виготовленої продукції.

Визначення В. Г. Андрійчука дещо відрізняється від тверджень В. С. Степаненка, В. М. Пархоменка, В. П. Завгороднього, Ф. Ф. Бутинця, С. В. Мочерного, А. Ринді.

Він твердить, що «собівартість один з найважливіших показників господарської діяльності аграрних підприємств, оскільки показує, у що саме обходиться господарству виробництво відповідного виду продукції і наскільки економічно вигідним воно є в конкретних природно-економічних умовах господарювання».



Таблиця 1

Суть поняття «собівартість» з точки зору різних науковців

Автор	Визначення	Спільні риси
Андрійчук В. Г.	Собівартість — один з найважливіших показників господарської діяльності аграрних підприємств, оскільки показує, у що саме обходиться господарству виробництво відповідного виду продукції і наскільки економічно вигідним воно є в конкретних природно-економічних умовах господарювання. [1]	Спільною рисою для всіх тверджень є те, що кожен автор зазначає собівартість як «витрати підприємства на виготовлення продукції».
Бутинець Ф. Ф.	Собівартість продукції (робіт, послуг) — грошове вираження витрат підприємства, пов'язане з виробництвом та збутом продукції, виконанням робіт, наданням послуг. [2]	Також у кожному визначенні вказано, що це витрати здійсненні у вартісній формі.
Завгородній В. П.	Собівартість — усі затрати підприємства на виробництво та реалізацію продукції, що виражені в грошовій формі. [3]	Кожен автор зазначає, що собівартість – «це основний
Мочерний С.В.	Собівартість продукції — витрати підприємства на виготовлення загальної кількості товарів або одного товару у грошовій (вартісній) формі. [4]	економічний показник роботи підприємства». Також у твердженнях
Пархоменко В. М.	Собівартість — це один з основних показників роботи підприємства, що використовують для визначення потреби в обігових коштах, планування прибутку, визначення економічної ефективності окремих організаційно-технічних заходів і виробництва загалом, для внутрішньозаводського планування; а також для формування цін. [5, с. 2-6]	вказано, що собівартість являється показником для планування прибутку, визначення економічної доцільності виробництва.
Риндя А.	Собівартість — це виражені у вартісній формі поточні витрати підприємства на виробництво й реалізацію продукції (робіт, послуг). [6, с. 47-50]	Спільною рисою є також те, що собівартість продукції характеризує ефективність всього процесу виробництва на підприємстві.
Степаненко В. С.	Собівартість — це один з основних показників роботи підприємства, що використовують для визначення потреби в обігових коштах, планування прибутку, визначення економічної ефективності окремих організаційно-технічних заходів і виробництва загалом, для внутрішньозаводського планування; а також для формування цін. [7]	Кожен автор визначає собівартість, як показник що впливає на процеси виробництва, постачання та реалізації.



Об'єктами розрахунку собівартості в рослинництві є різні види продукції, які одержують від кожної сільськогосподарської культури.

Методика визначення собівартості продукції рослинництва в загальному плані здійснюється такою послідовністю дій: необхідно із загальної суми витрат на виробництво відповідної культури вивести витрати на побічну продукцію, оцінену з урахуванням розрахунково-нормативних витрат на збирання, транспортування та інші роботи, пов'язані із заготівлею цієї продукції та поділити на кількість отриманої продукції. Але собівартість кожної з зернових культур, які вирощує підприємство, відрізнятиметься, в залежності від того, яка це культура.

Тому для визначення собівартості кукурудзи визначена певна послідовність її обчислення.

Собівартість центнера зерна кукурудзи визначають шляхом ділення витрат на вирощування й збирання продукції (без витрат на збирання та транспортування стебел кукурудзи) на масу сухого зерна повної стиглості.

Перерахунок качанів кукурудзи повної стиглості у сухе зерно здійснюють за фактичним виходом зерна з качанів, який визначають хлібоприймальні пункти шляхом обмолоту середньодобових зразків із урахуванням базової вологості зерна в качанах (базову вологість зерна у качанах кукурудзи визначають на рівні 22 відсотків). Перерахунок качанів кукурудзи повної стиглості в сухе зерно, залишених на кінець року в підприємстві, та перероблених для внутрішньогосподарських потреб, виконують за середнім відсотком виходу зерна базової вологості, який встановлюють за даними реєстрів накладних на прийняте покупцями зерно. За потреби додатково обчислюють фактичну собівартість центнера кукурудзи у качанах.

Висновки. Отже, собівартість — це один з найважливіших показників діяльності підприємства, оскільки містить у собі грошове вираження витрат підприємства, що пов'язане з виробництвом та збутом продукції, виконанням робіт, наданням послуг та використанням у процесі виробництва сировини, матеріалів, палива, енергії, основних засобів, нематеріальних активів, спеціалізованого оснащення, інструменту, інвентарю та визначення економічної ефективності виробництва продукції.

Список літератури:

8. Андрійчук В. Г. Економіка аграрних підприємств: Підручник — 2-ге вид., доп. і перероблене. / В. Г. Андрійчук. — К.: КНЕУ, 2002. — 624 с.
9. Бутинець Т. А. Теорія Бухгалтерського обліку : підручник / Бутинець Т. А. — Житомир : ПП «РУТА», 2003. — 637 с
10. Завгородній, В. П. Бухгалтерський учет в Україні [Текст] : учебно-практическое пособие / В. П. Завгородній. — 4-те вид., перераб. и доп. К. : А. С. К., 2005. — 864 с.
11. Мочерний С. В., Економічна теорія: Підручник. / Мочерний С. В., Довбенко М. В. — К. : Видавничий центр «Академія», 2004. — 856 с.
12. Пархоменко В. М. Собівартість і фінансові результати у податковому законодавстві [Текст] / В. М. Пархоменко // Бухгалтерський облік і аудит. — 2002. — № 4. — С. 2-6
13. Рындя А. Себестоимость в финансовой отчетности. // Налоги и бухгалтерский учет / Рындя А. — 2007. - №27. - с. 47 – 50.
14. Степаненко В. С. Економіка: навч. посіб. / за ред. С. В. Степаненка. — 2-ге вид. [доп.]. — К. : КНЕУ, 2006. — 306 с.

ОСОБЕННОСТИ ОПРЕДЕЛЕНИЯ И ПОНЯТИЯ СЕБЕСТОИМОСТИ ПРОДУКЦИИ КУКУРУЗЫ

Л.В. Примак



Рассмотрено мнения разных ученых относительно понятие «себестоимость». Проведен анализ общих и отличительных черт понятия разными авторами. Также рассмотрено порядок определения себестоимости кукурузы.

Ключевые слова: себестоимость, затраты, производство, предприятие, кукуруза.

**FEATURES OF DEFINITION AND CONCEPTS THE COST OF PRODUCTION
OF CORN**

L. V. Primak

Considered the views of different scientists on the concept of «cost». Analysis of the common and distinctive features of the concept of different authors. Also considered is the procedure of determining the cost of corn.

Keywords: cost, cost, production, enterprise, corn.

УДК 657:637.51

**НАПРАВЛЕНИЯ СОВЕРШЕНСТВОВАНИЯ УЧЕТА ЗАТРАТ НА
МЯСОПЕРЕРАБАТЫВАЮЩИХ ПРЕДПРИЯТИЯХ**

**Е.Л. Путникова, канд. экон. наук, доцент, зав. кафедрой бухгалтерского учета в
отраслях АПК**

УО «Белорусская государственная сельскохозяйственная академия»

В статье изысканы пути сокращения затрат на производство продукции мясоперерабатывающих предприятий, в частности, конкретизирована статья затрат «Сырье и основные материалы», уточнен порядок отнесения в себестоимость затрат, связанных с организацией и управлением производством в соответствии с последними нормативно-правовыми актами,

Ключевые слова: затраты, себестоимость, методические рекомендации, калькуляция, фактическая себестоимость, мясоперерабатывающие предприятия, статьи затрат, переменные и постоянные издержки.

Постановка проблемы. Изменение условий хозяйствования, развитие методологии бухгалтерского учета и возникшая потребность в его гармонизации с мировой бухгалтерской практикой потребовали пересмотра плана счетов субъектов хозяйствования. В этой связи все предприятия и организации Республики Беларусь перешли на ведение бухучета по новому Типовому плану счетов, который подготовлен с целью сближения законодательства Республики Беларусь в области бухучета и отчетности с международными стандартами финансовой отчетности. В соответствии с данным документом определенной корректировки требуют отдельные статьи затрат на производство продукции в мясоперерабатывающих предприятиях. Остановимся более детально на них.

Для обеспечения единых принципов формирования учета экономической информации о производственных затратах государством установлен общий порядок определения затрат, включаемых в себестоимость продукции, группировки, отражения в учете затрат на производство на предприятиях, объединениях, организациях и учреждениях Республики Беларусь независимо от вида их деятельности, форм собственности и ведомственной подчиненности.

Анализ последних исследований и публикаций. Исходя из мнений авторов А.П. Михалкевича, Л.И. Стешица, Т.И. Сушко, Е.Е. Банцевича, Е.А. Козловой [1,6,7] формирование в учете затрат на производство продукции мясоперерабатывающих предприятий в современных условиях хозяйствования требует совершенствования. В



частности, это касается сокращения состава статей затрат относимых на себестоимость продукции. Одним из путей снижения себестоимости продукции является исключение из состава затрат статьи «Общехозяйственные затраты» и из статьи затрат «Сырье и основные материалы» процентов по ссудам, полученным в банке для расчетов с поставщиками.

Цель исследования. Целью исследования является изучение и анализ действующих нормативно-правовых документов и литературных источников по рассматриваемой теме и изыскание путей сокращения затрат на производство продукции мясоперерабатывающих предприятий.

Изложение основного материала. Отраслевую специфику мясоперерабатывающих предприятий и учет затрат на этих предприятиях конкретизируют: «Методические рекомендации по калькулированию себестоимости мяса и мясopодуктов» (далее Методические рекомендации).

В соответствии с Методическими рекомендациями для исчисления себестоимости каждого вида выпускаемой продукции мясоперерабатывающие предприятия затраты учитывают по следующим статьям калькуляции:

1. Сырье и основные материалы.
2. Возвратные отходы (вычитаются).
3. Естественная убыль.
4. Покупные изделия, полуфабрикаты и услуги производственного характера сторонних организаций.
5. Транспортно-заготовительные расходы.
6. Вспомогательные материалы на технологические цели.
7. Топливо и энергия на технологические цели.
8. Расходы на оплату труда производственных рабочих.
9. Отчисления на социальные нужды.
10. Расходы на подготовку и освоение производства.
11. Расходы на содержание и эксплуатацию оборудования.
12. Общепроизводственные расходы.
13. Общехозяйственные расходы.
14. Потери от брака.
15. Прочие производственные расходы.
16. Сопутствующая продукция.
17. Расходы на реализацию.

Указанные затраты (ст.1-16) составляют производственную себестоимость продукции. С учетом ст. 17 образуется полная себестоимость.

Согласно методических рекомендаций, расходы по организации, обслуживанию и управлению производством включают затраты: содержание аппарата управления цеха; содержание неуправленческого цехового персонала; амортизация зданий, сооружений и инвентаря; содержание зданий сооружений и инвентаря; ремонт зданий, сооружений и инвентаря; рационализация и изобретательство; совершенствование технологии и организации производства; охрану труда и технику безопасности; погашение стоимости хозяйственного инвентаря; прочие расходы; потери от простоев.

Общепроизводственные расходы планируются в виде сметы для каждого цеха на год и по кварталам.

В течение месяца все фактические расходы учитываются по дебету счета 25 «Общехозяйственные затраты» в корреспонденции со счетами 02 «Амортизация основных средств», 10 «Материалы», 23 «Вспомогательные производства», 70 «Расчеты с



персоналом по оплате труда», 69 «Отчисления на социальные нужды», 71 «Расчеты с подотчетными лицами».

Общепроизводственные расходы в конце месяца списываются на дебет счетов 20 «Основное производство» и 28 «Брак в производстве» (расходы, отнесенные на исправление брака).

Суммы учетных общепроизводственных расходов, как и расходы по содержанию и эксплуатации производственных машин и оборудования, распределяются между готовой продукцией и незавершенным производством, а дальше – по отдельным видам продукции. Между объектами калькуляции общепроизводственные расходы распределяются, как правило, пропорционально основной заработной плате производственных рабочих, сметным (нормативным) ставкам, массе и объему продукции и т. д.

На предприятиях, где отсутствует цеховая структура управления, общепроизводственные расходы учитываются в составе общехозяйственных расходов.

Общехозяйственные расходы в отличие от общепроизводственных связаны с обслуживанием производства и управлением им в масштабе всего предприятия. По своему назначению они являются накладными и относятся к категории постоянных затрат, т. е. не связанных непосредственно с производственным процессом.

В статью «Общехозяйственные расходы» относятся затраты, связанные с управлением предприятием и организацией производства в целом: расходы по управлению; расходы по организации и обслуживанию производственно-хозяйственной деятельности; общехозяйственные непроизводительные расходы. Расходы по управлению включают следующие статьи: затраты на оплату труда с отчислениями на социальные нужды; расходы на командировки и перемещения; отчисления на содержание вышестоящих организаций подразделениями, не имеющими юридической самостоятельности; прочие расходы.

Расходы по организации и обслуживанию производственно-хозяйственной деятельности включают статьи: расходы на содержание прочего общезаводского персонала; амортизация основных фондов; износ по нематериальным активам; содержание и ремонт зданий, сооружений и инвентаря общехозяйственного назначения; проведение испытаний, содержание общезаводских лабораторий, расходы на изобретательство, техническое усовершенствование и рационализаторские предложения; охрана труда; содержание противопожарной и сторожевой охраны; подготовка кадров; организационный набор рабочей силы; представительские расходы в соответствии с установленными нормами; прочие расходы.

Однако, в связи с вступлением в силу с 1 января 2012 года Типового плана счетов бухгалтерского учёта и Инструкции по применению Типового плана счетов бухгалтерского учёта, утверждённой Постановлением Минфина РБ от 29.06.2011 г. №50 (далее – Постановлением №50), а также Инструкции по бухгалтерскому учету доходов и расходов, утв. Постановлением Министерства финансов Республики Беларусь 30.09.2011 № 102 (далее Постановление №102) себестоимость реализованной продукции, товаров, работ, услуг включает в организации, осуществляющей промышленную и иную производственную деятельность, – прямые затраты и распределяемые переменные косвенные затраты, непосредственно связанные с производством продукции, выполнением работ, оказанием услуг, относящиеся к реализованной продукции, работам, услугам. В состав распределяемых переменных косвенных затрат включаются косвенные общепроизводственные затраты, величина которых зависит от объема производимой продукции, выполняемых работ, оказываемых услуг, учитываемые на счете 25



«Общепроизводственные затраты». К управленческим расходам относятся условно-постоянные косвенные затраты, связанные с управлением организацией, учитываемые на счете 26 «Общехозяйственные затраты».

Поэтому, исходя из положений Постановлений №50 и №102 статья затрат «Общепроизводственные расходы» будет отнесена в затраты только в части переменных косвенных затрат, а статья затрат «Общехозяйственные расходы» не будет включаться в состав затрат основного производства. Указанные расходы, собранные на счете 26 «Общехозяйственные затраты» сразу будут списываться на субсчет 90-5 «Управленческие расходы».

Также в Методических рекомендациях сказано, что в статью «Сырье и основные материалы» включают скот, мясо в тушах, субпродукты, блоки замороженные из жилованного мяса и субпродуктов, жиры, муку, крахмал, белковые наполнители, пищевые добавки, натуральную и искусственную оболочку. В стоимость сырья включается уплата процентов по ссудам, взятым для расчетов с поставщиками сырья.

Однако, согласно пункту 38 Инструкции по бухгалтерскому учету запасов, утв. Постановлением Министерства финансов Республики Беларусь 12.11.2010 №133 (в ред. постановления Минфина от 27.04.2011 №25) (далее Постановление №133) не включаются в фактическую себестоимость материалов, а относятся на расходы того отчетного периода, в котором они были осуществлены проценты за пользование кредитами, займами, полученными для приобретения этих материалов, а также вознаграждения банкам за обслуживание этих кредитов.

Исходя из положений Постановлений №50 и №102 в состав доходов и расходов по финансовой деятельности, учитываемых на счете 91 «Прочие доходы и расходы», включаются проценты, подлежащие к уплате за пользование организацией кредитами, займами. Поэтому, учитывая положения Постановлений №133, №50 и №102 в статью затрат «Сырье и основные материалы» не будут включаться проценты по ссудам, полученным в банке для расчетов с поставщиками сырья.

Стоимость основных материалов и покупного сырья (кроме скота) включается в эту статью по цене приобретения с учетом транспортно-заготовительных расходов. Стоимость скота, передаваемого на убой, включается в эту статью по закупочным ценам. Стоимость мяса собственной выработки исчисляется по производственной себестоимости. По данной статье составляется бухгалтерская запись: дебет счета 20 «Основное производство» кредит счетов 10 «Материалы», 15 «Заготовление и приобретение материалов».

Выводы. Исходя из вышеизложенного можно отметить, что при учете затрат на мясоперерабатывающих предприятиях следует руководствоваться Методическими рекомендациями по калькулированию себестоимости мяса и мясопродуктов, но с учетом последних принятых нормативных документов. В частности, из состава затрат, включаемых в себестоимость продукции мясоперерабатывающих предприятий исключить статью «Общехозяйственные расходы», в составе статьи «Общепроизводственные расходы» учитывать только переменные косвенные затраты, в статью затрат «Сырье и основные материалы» не включать проценты по ссудам, взятым для расчетов с поставщиками сырья.

Список литературы:

1. Бухгалтерский управленческий учет в АПК: учебное пособие/ А. П. Михалкевич и др.; под ред. А. П. Михалкевича. – Минск: БГЭУ, 2012. - 383с.
2. Инструкция по бухгалтерскому учету доходов и расходов, утв. Постановлением Министерства финансов Республики Беларусь от 30.09.2011 г. № 102 // Республика, 28 студзеня, 2012. С. 6-7.



3. Методические рекомендации по калькулированию себестоимости мяса и мясопродуктов. Минск: Информпресс, 1997. 112 с.

4. Об установлении типового плана счетов бухгалтерского учета, утверждении Инструкции о порядке применения типового плана счетов бухгалтерского учета, утв. Постановлением Министерства финансов Республики Беларусь 29 июня 2011 г. №50 // НРПА, 2011 г., №143,8/24548.

5. Об утверждении Инструкции по бухгалтерскому учету запасов, утв. Постановлением Министерства финансов Республики Беларусь от 12.11.2010 № 133 / НРПА № 8/23181 от 10.01.2011.

6. Стешиц, Л.И. Калькуляция себестоимости продукции в организациях АПК: учеб. пособие / Л.И. Стешиц. Минск: Вышэйш. шк., 2008. 304с.

7. Сушко Т. И., Банцевич Е. Е., Козлова Е.А. Бухгалтерский учет в организациях пищевой промышленности: Конспект лекций.- Могилев: УО МГУП, 2009.-320с.

Abstract. The article sought ways to reduce the cost of production of meat processing enterprises, in particular, concretized cost item «Raw and basic materials», the procedure for inclusion in the cost of expenses related to the organization and management of production in accordance with the latest legal and regulatory acts.

Keywords: cost, cost, guidelines, estimate and actual cost, meat processing companies, film costs, variable and fixed costs.

УДК 657.47

КЛАСИФІКАЦІЯ ВИТРАТ ЯК ЕКОНОМІЧНОЇ ТА ОБЛІКОВОЇ КАТЕГОРІЇ

О.П. Ратушина, к.е.н., викладач кафедри обліку і аудиту

Уманський національний університет садівництва

В статті розглянуто передумови та необхідність здійснення класифікації витрат. Систематизовано основні напрями класифікації витрат, враховуючи сучасні вимоги до управління діяльністю підприємства.

***Ключові слова:* витрати, класифікація витрат, витрати на якість, управління діяльністю підприємства**

Господарська діяльність обумовлює виникнення витрат, які характеризують ефективність як окремих підприємств так і галузей в цілому. Саме порівняння доходів і витрат визначає фінансовий результат. Тому, якщо на рівень доходу управлінський персонал має незначний вплив, то витрати діяльності знаходяться під постійним впливом і контролем управлінців. Отже, розмір одержаного фінансового результату знаходиться в прямій залежності від управлінських рішень, що стосуються витрат.

Питання класифікації витрат для інформаційного забезпечення управлінських рішень розглянуто в працях вітчизняних науковців: П.Й. Атамаса, С.Ф. Голова, У.І. Когут, М.Х. Корецького, В.С. Леня, Ф. Макаруча, Л.О. Меренкової, Л.В. Нападовської, Г.О. Партин, М.В. Реслер, В.В. Сопка, Н.В. Сабліної, Л.М. Чернелєвського та інших. Проте з появою нових «стилів» управління та нових вимог ринку виникає необхідність удосконалення класифікації витрат діяльності.

Мета статті полягає у систематизації нових підходів до класифікації витрат діяльності, які відображали б потреби управління.

Поняття «витрати» з огляду на історичне становлення даного поняття характеризується різними підходами до визначення. З економічної точки зору можна виділити чотири підходи до визначення витрат:

1) маржиналістська (неокласична) і трудова концепції витрат;



- 2) економічний і бухгалтерський підхід до визначення витрат;
- 3) класичний (технологічний) та інституційний підходи до визначення природи фірми і витрат;
- 4) податковий підхід [12].

Економічний підхід передбачає вибір найкращого способу використання наявних економічних ресурсів у перспективі. Неврахування внутрішніх витрат у складі загальних витрат підприємства спричинило б викривлення звітності. Саме з цих причин маржиналісти відносять нормальний прибуток до складу витрат. Бухгалтерський підхід зорієнтований на ретроспективну фіксацію фактично здійснених витрат. Більше того, бухгалтерський фінансовий облік і звітність є суворо регламентованими [6].

Враховуючи визначені підходи витрати класифікуються за різними ознаками. При цьому різні автори по різному визначають необхідність такої класифікації:

- зведення за певними ознаками всієї різноманітності витрат на виробництво і збут продукції в економічно обґрунтовані групи, які включали б витрати, однорідні за своїм змістом або подібні між собою [1];

- використання допоможе не тільки краще планувати і обліковувати витрати, але й точніше їх аналізувати, а також виявляти певні співвідношення між окремими видами витрат та розраховувати ступінь їх впливу на рівень собівартості і рентабельності виробництва [4];

- певна ознака класифікації витрат повинна відповідати конкретним цілям [2];

- поділ їх на класи на основі певних загальних ознак об'єктів і закономірних зв'язків між ними [9];

- засіб для вирішення завдань управління [7];

- зумовлюється різними варіантами їх обліку, що в свою чергу, позначається на організації й управлінні виробництвом [13].

О. Чижишина розглядає витрати з позиції інформаційного джерела, тому і пропонує їх класифікацію, виходячи з можливого впливу на прийняття управлінських рішень. Розглядаючи різні альтернативні варіанти рішень, необхідно враховувати не лише дійсні, а й можливі витрати. Дійсними є витрати, які вимагають сплати грошей або витрачання інших активів. Можливими витратами є вигоди, які втрачаються, коли вибір одного напряму дії вимагає відмовитись від альтернативного рішення.

Достатність інформації для прийняття рішень, спрямованих на покращення фінансового результату господарської діяльності, досягається при групуванні витрат на інкрементні та маржинальні. Інкрементні витрати є додатковими і виникають у випадку виготовлення додаткової партії продукції.

Маржинальними є витрати на виробництво у розрахунку не на весь випуск, а на одиницю продукції. Для прийняття рішень необхідно розрізняти релевантні та нерелевантні витрати. Релевантні витрати – це витрати, величина яких може бути змінена внаслідок прийняття рішення, а нерелевантні – це витрати, величина яких не залежить від прийняття рішень [10].

Окремі автори (М.М. Гоголь, О.В. Садченко, О.М. Рибалко, С.О. Бехтер) класифікують витрати виходячи з функцій управління, місць виникнення та центрів відповідальності.

Дослідження У.І. Когут дозволило згрупувати види витрат за такими критеріями, які б найповніше відображали та характеризували різні сторони діяльності підприємства, з максимальним відображенням видів витрат за ознаками їх класифікації, що



використовуються у діяльності підприємства, а саме, організаційно-управлінський, обліково-аналітичний, фінансово-економічний, маркетинговий, інвестиційний [5].

Підвищення конкурентоспроможності вітчизняних товарів на світових ринках обумовлює необхідність додаткових витрат на забезпечення якості продукції. Тому важливим є формування в обліку інформації про витрати на якість продукції та відповідної їх класифікації.

Класифікація витрат на якість розроблена А. Фейгенбаумом, так звана PAF-модель, включає:

- превентивні витрати (prevention costs) – витрати на попередження випуску продукції неналежної якості;
- витрати на оцінку якості (appraisal costs).
- внутрішні втрати від невідповідної якості (internal failure costs);
- зовнішні втрати від невідповідної якості (external failure costs) – виникають в процесі експлуатації виробу споживачем [11].

Класичний підхід до класифікації витрат на якість широко застосовується в управлінні якістю, однак його застосування в обліку ускладнюється тим, що на практиці складно віднести витрати на якість до конкретної групи. Тому, на думку Луцюк І.В., при впровадженні та застосуванні системи управління якістю доцільно класифікувати витрати на якість за етапами процесу менеджменту якості:

1. Планування якості (quality planning) – частина менеджменту якості, спрямована на постановку цілей (завдань) у сфері якості та встановлення необхідних операційних процесів і пов'язаних з ними ресурсів, що дозволяють досягти поставлених цілей.

2. Управління якістю (quality control) – частина менеджменту якості, спрямована на виконання вимог щодо якості.

3. Забезпечення впевненості у якості (quality assurance) – частина менеджменту якості, спрямована на забезпечення довіри тому, що вимоги щодо якості виконуються.

4. Поліпшення якості (quality improvement) – частина менеджменту якості, спрямована на підвищення ефективності та результативності [8].

Російський науковець Карлик Є.М. класифікував витрати на якість за цільовим призначенням:

- витрати на забезпечення якості – витрати, здійснені для задоволення встановлених споживачем вимог до якості продукції чи послуг;
- витрати на покращення якості – витрати на розробку та впровадження програм підвищення якості продукції чи послуг;
- витрати на управління якістю – адміністративні витрати на обслуговування системи якості на підприємстві [3].

На думку Луцюк І.В., таку класифікацію доцільно доповнити витратами на підтвердження якості продукції, які включають витрати пов'язані з проведенням сертифікації продукції і наданням покупцю доказів якості. Також класифікація буде неповною якщо не включатиме втрати від невідповідної якості [8].

Отже, необхідність приймання управлінських рішень, які дозволять забезпечити одержання максимального фінансового результату, обумовлює виникнення нових напрямів класифікації витрат.

Список літератури:

1. Безруких П.С. Состав и учет издержек производства и обращения [Текст] / П.С. Безруких. – М. : ФБК, 1996. – 224 с.



2. Бухгалтерський облік і прийняття рішень [Текст]: навчальний посібник / За ред. П.С. Смоленюка. – Хмельницький, Евріка, 2001. – 380 с.
3. Карлик Е.М. Затраты на повышение качества продукции на машиностроительных предприятиях: монография / Е.М. Карлик, Д.С. Демиденко, В. М. Шкловский. – Л.: ЛДНТП, 1979. – 227 с.
4. Керимов В.С. Управленческий учет [Текст] : учебник / В. С. Керимов. – М. : Маркетинг, 2001. – 268 с.
5. Когут У.І. Критерії класифікації витрат підприємства / У.І. Когут : Збірн. наук. праць НУ «Львівська політехніка». – 2008. – № 24. – С. 43-49.
6. Кондрич В.І. Витрати виробництва: поняття та обліково-економічна суть / В.І. Кондрич // Вісник ЖДТУ. Серія економічні науки. – 2013. – № 1 (63). – С. 102 – 107.
7. Контроллинг как инструмент управления предприятием [Текст] / Е. А. Ананькина, С. В. Данилочкин, Н. Г. Данилочкина и др. ; под. ред. Н. Г. Данилочкиной. – М. : Аудит, ЮНИТИ, 1998. – 279 с.
8. Луцюк І.В. Витрати на якість та їх класифікація для потреб управління та обліку / І.В. Луцюк // Економічні науки. Сер.: Облік і фінанси. – 2013. – № 10 (1). – С. 67-71.
9. Нападовська Л.В. Управлінський облік [Текст]: монографія / Л.В. Нападовська. – Дніпропетровськ: Наука і освіта, 2000. – 450 с.
10. Чижишин О. Проблемні аспекти класифікації витрат підприємств / О. Чижишин // Економічний аналіз. – 2010. – Випуск 6. – С. 349-352.
11. Фейгенбаум А. Контроль качества продукции / А. Фейгенбаум [сокр. пер. с англ.]. – М.: Экономика, 1986. – 163 с.
12. Філіп Л.В. Економічний зміст і класифікація витрат /Філіп Л.В. // Вісник економіки транспорту і промисловості. – 2011. – № 36. – С. 206-211.
13. Яругова А. Управленческий учет: опыт экономически развитых стран [Текст] / А. Яругова. – М. : Финансы и статистика, 1991. – 240 с.

КЛАССИФИКАЦИЯ ЗАТРАТ КАК ЭКОНОМИЧЕСКОЙ И БУХГАЛТЕРСКОЙ КАТЕГОРИИ

О.П. Ратушина

Уманский национальный университет садоводства

В статье рассмотрены предпосылки и необходимость осуществления классификации затрат. Систематизировано основные направления классификации затрат, учитывая современные требования к управлению деятельности предприятия.

Ключевые слова: затраты, классификация затрат, затраты на качество, управление деятельностью предприятия.

CLASSIFICATION OF COSTS AS THE ECONOMIC AND ACCOUNTING CATEGORIES

O. Ratushna

Uman national university of gardening

The article deals with the background and the need for classification of costs. Systematized main areas of classification of costs given the current requirements for enterprise management.

Key words: costs, classification of costs, quality costs, management of the company.



УДК 631.151:004.051

**ТЕОРЕТИЧЕСКИЕ ОСНОВЫ ПОВЫШЕНИЯ ЭФФЕКТИВНОСТИ
СИСТЕМЫ УПРАВЛЕНИЯ СЕЛЬСКОХОЗЯЙСТВЕННЫХ ОРГАНИЗАЦИЙ НА
ПРИНЦИПАХ КОНТРОЛЛИНГА**

В.Г. Ракутин, старший преподаватель кафедры бухгалтерского учета в сельском хозяйстве

УО «Белорусская государственная сельскохозяйственная академия»

В статье рассматриваются теоретические основы развития и функционирования контроллинга в сельскохозяйственных организациях, которые содержат концептуальные положения его формирования, методологические принципы и условия внедрения в реальных условиях. Особое внимание уделено разработке блока контроллинга, который позволяет ускорить цикл Шухарта-Деминга (PDCA), что приведет к снижению затрат и времени для принятия управленческих решений.

Ключевые слова: *контроллинг, система управления, принципы, функции, методы, инструменты*

Инновационное развитие АПК Беларуси во многом зависит от результативности системы управления сельскохозяйственных организаций. Для обеспечения постоянного совершенствования и повышения эффективности она должна соответствовать следующим требованиям:

✓ повышать качество сельскохозяйственной продукции, совершенствовать технологии и предоставляемые услуги с учетом внедрения инновационных процессов и увеличения скорости их прохождения;

✓ применять энерго- и ресурсосберегающую организацию производства, обеспечивать режим экономии ресурсов, самокупаемость и самофинансирование организаций;

✓ использовать финансовое планирование совместно с контролем и анализом затрат, позволяющие корректировать планы развития организаций при изменении условий, влияющих на их эффективность в целях получения расчетной прибыли, обеспечивающей создание среды, благоприятной для экономического роста сельскохозяйственных организаций;

✓ обеспечивать социальную направленность развития организаций, применяя при этом экономические методы, рычаги и стимулы, осуществляя мотивацию производительного труда и организацию конкурентоспособного хозяйствования.

Проведенные исследования показывают, что система управления должна включать в себя состав элементов, соответствующий форме и условиям функционирования организаций, а также внутреннюю сущность этих элементов, их содержание, взаимосвязи и методы.

В связи с этим нами предлагается включить в структуру системы управления сельскохозяйственных организаций блок контроллинга. Для его построения нами разработаны концептуальные положения, которые включают соответствующие принципы, функции, методы и инструменты.

К основным принципам контроллинга как интегрирующего элемента (блока) системы управления сельскохозяйственных организаций нами отнесены:

1) равновесия. Предполагает сбалансированность и оптимизацию целевых показателей по финансовой деятельности, бизнес-процессам, маркетингу и социальному развитию персонала. Контроллинг как блок повышения эффективности управления сельскохозяйственной организацией должен обеспечивать сочетание всех интересов с учетом климатических, природных и сезонных условий;



2) интеграции целей. Заключается в ориентации на достижение сразу нескольких целей сельскохозяйственной организации: финансовой устойчивости, повышения рентабельности и качества продукции, удовлетворенности заказов покупателей и т. д. Традиционным является представление руководителей структурных подразделений о том, что цель организации это максимизация прибыли, но зачастую она намечается на короткие сроки. Деятельность же сельскохозяйственной организации рассчитана на долгосрочную перспективу, и текущая стратегия должна учитывать это;

3) эффективности стратегии развития. Основывается на выявлении наиболее эффективных вариантов стратегии развития с учетом прогноза поведения целевых показателей. Данный принцип позволяет своевременно получать сигналы об обнаружении проблем, препятствующих развитию и достижению целей сельскохозяйственной организации. В блоке контроллинга должны действовать «индикаторы» для немедленного и своевременного сигнала об изменениях, чтобы руководители структурных подразделений могли вовремя начать регулировать процесс адаптации к новой ситуации, максимально использовать новые возможности.

4) эффективности управления. Предполагает определение, анализ и устранение проблем с помощью методов и инструментов контроллинга. Для реализации данного принципа необходимо: повышать уровень подготовки работников; стимулировать инновационный климат, готовность к изменениям; использовать новые информационные технологии и тем самым упреждать события, а не следовать за ними;

5) самоконтроля. Заключается в создании специалистами по контроллингу благоприятных условий для самоконтроля работников при решении задач, обеспечивающих достижение материальных, монетарных и социальных целей сельскохозяйственной организации. Специалист по контроллингу играет роль «координатора», задача которого состоит в обеспечении интерактивного процесса разработки стратегии с участием всех заинтересованных сторон.

6) экономичности. Относится к процессу переработки информации и заключается в том, что формирование блока контроллинга не должно приводить к управленческим издержкам, которые превышали бы получаемый от его внедрения эффект.

Комплексность использования указанных принципов является залогом успешного внедрения и развития контроллинга в сельскохозяйственных организациях, а также должны обеспечивать выполнение его функций.

В работах зарубежных ученых функции блока контроллинга определяются поставленными перед организацией целями и включают те виды управленческой деятельности, которые обеспечивают их достижение: учет, планирование, контроль, анализ, регулирование, информационно-аналитическое обеспечение бизнес-процессов организации [1, 2, 3, 4].

В то же время анализ принципов контроллинга как интегрирующего элемента (блока) системы управления сельскохозяйственных организаций позволил нам определить его четыре основных функции: 1) ориентация процесса управления сельскохозяйственной организацией на достижение поставленных целей; 2) интеграция процессов планирования, контроля, анализа и информационного обеспечения; 3) информационно-аналитическая поддержка процесса управления; 4) методическая поддержка разработки и выбора варианта управленческого решения, направленного на достижение поставленных целей.

Прикладной характер разработанных нами функций учитывающих отраслевые особенности АПК позволяет выбрать их в качестве основы для самостоятельного внедрения контроллинга в сельскохозяйственных организациях Республики Беларусь.



Для эффективного осуществления функций контроллинга в системе управления сельскохозяйственных организаций, в его основу нами положены действенные экономические методы и инструменты управления, которые объединены в три основных проекции: 1) Balanced Scorecard (сбалансированная система показателей); 2) Budgeting (бюджетирование); 3) Total Quality Management (всеобщее управление качеством).

Особый интерес в качестве инструмента контроллинга представляет сбалансированная система показателей (ССП), разработанная Капланом (Kaplan R.S.) и Нортон (Norton D.P.), которая переводит стратегию сельскохозяйственной организации в систему задач, а также показателей, определяющих степень достижения поставленных целей по основным стратегическим направлениям.

В то же время одним из инструментов оперативного контроллинга в сельскохозяйственных организациях должно стать бюджетирование, которое позволяет заранее оценить эффективность управленческих решений, оптимальным образом распределить ресурсы между структурными подразделениями (растениеводство, животноводство и др.), наметить пути развития сельскохозяйственной организации.

Еще одним инструментом оперативного контроллинга является система менеджмента качества (СМК) – совокупность организационной структуры, методик, процессов и ресурсов, необходимых для общего руководства качеством. Она предназначена для постоянного улучшения деятельности и повышения конкурентоспособности сельскохозяйственной организации.

ССП добавляет в бюджетирование системный подход к учету показателей, отражающих цели и эффективность деятельности в конкретной сельскохозяйственной организации. В то же время СМК в применении к бюджетированию является, с одной стороны, методологией, с другой – акцентирует процессный подход и регламентирует бизнес-процессы. Все это позволяет повысить конкурентоспособность и эффективность системы управления сельскохозяйственных организаций.

Разработанные нами принципы, функции, методы и инструменты легли в основу блока контроллинга, который должен стать неотъемлемым элементом действенной модели системы управления сельскохозяйственных организаций.

Главной особенностью разработанной модели является центральное расположение в ней блока контроллинга, который гармонично интегрирован в процесс непрерывного улучшения системы управления сельскохозяйственных организаций (Планирование–Выполнение–Проверка–Корректировка). При этом методы и инструменты контроллинга способствуют снижению затрат и времени при принятии управленческих решений.

Наряду с системным и функциональным подходами в основу разработанного нами блока контроллинга положен процессный, который является его интегрирующим элементом и характеризует деятельность сельскохозяйственной организации как сеть бизнес-процессов.

Процессный подход – это, прежде всего, изменение в мышлении, связанное с переходом от решения отдельных функциональных задач к построению всего менеджмента на основе управления бизнес-процессами и их моделирования. Необходимо также сказать, что в настоящее время международные требования серии ISO 9001:2009 уже сделали процессный подход общепринятой нормой.

В частности, в стандарте системы менеджмента качества отмечено: «чтобы организация функционировала результативно, она должна определить и управлять многочисленными связанными видами деятельности» [5]. При этом деятельность здесь рассматривается как процесс.



Таким образом, исследование теоретических основ контроллинга и его формирование в системе управления сельскохозяйственных организаций позволили получить следующие выводы:

- Определена структура и содержание блока контроллинга в системе управления сельскохозяйственных организаций. В отличие от существующих подходов осуществлено его представление с системных позиций как совокупности экономических методов, образующих единое целое.
- Разработана перспективная модель системы управления сельскохозяйственных организаций. В отличие от ранее известных включает экономический, ресурсно-обеспечивающий, организационный, инновационный, маркетинговый, кадровый и блок контроллинга, а также ускорение цикла Шухарта-Деминга (Планирование – Выполнение – Проверка – Корректировка).

Список литературы

1. Анискин, Ю.П. Планирование и контроллинг: учебник / Ю.П. Анискин, А.М. Павлова. – М. : Омега-Л, 2003. – 280 с.
2. Гильфанов, Р.Х. Использование метода самоорганизации в системе контроллинга / Р.Х. Гильфанов // Автоматизация и современные технологии. – 2001. – № 2. – С.41–43.
3. Дайле, А. Практика контроллинга / А. Дайле. – М. : Финансы и статистика. 2003. – 334 с.
4. Данилочкина, Н.Г. Контроллинг – сервисная служба для менеджера (новое явление в теории и практике современного управления) / Н.Г. Данилочкина // Управление компанией. – 2001. – № 2 (03). – С. 16–24.
5. СТБ ИСО 9001–2009 Государственный стандарт Республики Беларусь. 2001. – 33 с.

ТЕОРЕТИЧНІ ОСНОВИ ПІДВИЩЕННЯ ЕФЕКТИВНОСТІ СИСТЕМИ УПРАВЛІННЯ СІЛЬСЬКОГОСПОДАРСЬКИХ ОРГАНІЗАЦІЙ НА ПРИНЦИПАХ КОНТРОЛІНГУ

В.Г. Ракутіна

У статті розглядаються теоретичні основи розвитку і функціонування контролінгу в сільськогосподарських організаціях, які містять концептуальні положення його формування, методологічні принципи та умови впровадження в реальних умовах. Особливу увагу приділено розробці блоку контролінгу, який дозволяє прискорити цикл Шухарта - Демінга (PDCA), що призведе до зниження витрат і часу для прийняття управлінських рішень.

Ключові слова: *контролінг, система управління, принципи, функції, методи, інструменти*

THEORETICAL BASIS FOR IMPROVING THE EFFECTIVENESS OF THE CONTROL SYSTEM OF AGRICULTURAL ORGANIZATIONS ON THE PRINCIPLES OF CONTROLLING

V.G. Rakutin

The article discusses the theoretical basis for the development and operation of controlling agricultural organizations that comprise the conceptual provisions of its formation, the methodological principles and conditions for the implementation in the real world. Particular attention is paid to the development of the controlling block, which allows faster cycle PDCA, which will reduce costs and time for decision-making.

Keywords: *controlling, management system, principles, functions, methods, tools*



УДК 657.471

ОСОБЛИВОСТІ ОБЛІКУ ВИТРАТ ПО РЕАЛІЗАЦІЇ ГОТОВОЇ ПРОДУКЦІЇ ХЛІБОПЕКАРСЬКИХ ВИРОБІВ

М.В. Степа, студент 4 курсу ВП НУБіП України «НАТІ»

*Науковий керівник — З.Д. Овчарик, кандидат економічних наук, завідувач
кафедри бухгалтерського обліку, аналізу та аудиту*

ВП НУБіП України «Ніжинський агротехнічний інститут»

У статті висвітлені особливості сутності поняття «витрати». Підприємство будь-якої форми власності під час своєї діяльності здійснює певні витрати (матеріальних, нематеріальних, грошових і трудових ресурсів), пов'язані з простим і розширеним відтворенням основних та оборотних засобів, виробництвом і реалізацією продукції, наданням послуг, виконанням робіт, соціальним розвитком колективу тощо.

Ключові слова: витрати, економічна вигода, зобов'язання, власний капітал.

Постановка проблеми. За роки становлення бухгалтерського обліку в Україні однією із вагомих проблем є запозичення іноземних термінів та їх некоректний переклад без ретельного аналізу та урахування економічної сутності понять.

Аналіз досліджень. На думку авторів Золотарьової Н.Г., Лозинського Д.Л., Нападівської Л.В., Пойди Ю.М. термін «витрати» — це затрати певного звітного періоду. Спільними рисами у твердженнях Нападівської Л.В. та Пойди Ю.М. є те, що витрати — це зменшення економічної вигоди або збільшення зобов'язань підприємства, що призводить до зменшення власного капіталу (таблиця 1).

Мета статті полягає в тому, щоб сформулювати оптимальний підхід до розуміння поняття «витрати», обґрунтувати його суть, що дозволить внести ясність у сферу бухгалтерського обліку витрат.

Виклад основного матеріалу. Чимало науковців не дають власного визначення терміну «витрати» (зокрема, Л.К.Сук, П.Л.Сук, М.Ф.Огійчук та інші), а користуються тим, яке вважається офіційним і подане у національному положенні (стандарті) бухгалтерського обліку (НП(С)БО) 1 «Загальні вимоги до фінансової звітності». Термін «витрати» тут подано в розумінні: «зменшення економічних вигод у вигляді вибуття активів або збільшення зобов'язань, які призводять до зменшення власного капіталу (за винятком зменшення капіталу за рахунок його вилучень або розподілення власниками)».

Проте, у багатьох виданнях вітчизняні та зарубіжні вчені-економісти у сфері обліку, аналізу та аудиту дали власне трактування терміну «витрати». Зокрема, у «Бухгалтерському словнику» за редакцією професора Ф.Ф.Бутинця подано російські («расходы», «издержки») аналоги та англійські (costs, expenses) і три варіанти їх значення: 1) офіційне; 2) витрат, як грошового вираження суми ресурсів, використаних з певною метою; 3) витрат, як економічного показника роботи підприємства, що характеризує суму витрат понесених в процесі господарської діяльності.

На нашу думку витрати — це зменшення обсягу матеріальних цінностей, коштів тощо, які відбуваються в процесі свідомої людської діяльності; зменшення певних ресурсів у фізичних процесах.

Як відомо хліб — всьому голова, необхідний і корисний продукт, що вживається кожною людиною з дня в день. Хліб постійно користується попитом і його виробництво є дуже вигідною справою в усі часи. Дуже важливими проблемами в сучасній харчовій промисловості України по виробництву хліба на сьогодні є: подальше вдосконалення технології з метою інтенсифікації хліба; регулювання його харчової цінності; виробництво нових дієтичних гатунків хліба та хлібобулочних виробів; широке використання упаковки для більш довгого зберігання свіжості хліба.

СЕКЦІЯ 1

«Актуальні проблеми розвитку обліку, аналізу та фінансів в агропромисловому виробництві України: теорія і практика»



Таблиця 1

Особливості сутності витрат

№ п/п	Автор	Визначення	Спільні риси
1.	Золотарьова Н.Г.	Витрати – затрати певного періоду часу, а тому їх потрібно у повній сумі відносити на реалізовану за цей період продукцію [1, с. 222-231].	Витрати ресурсів, зменшення економічної вигоди протягом звітного періоду або збільшення зобов'язань, що веде до зменшення власного капіталу підприємства.
2.	Лозинський Д.Л.	Термін «витрати» означає витрати тільки тих ресурсів, які при визначенні фінансового результату підприємства за відповідний звітний період ставляться у відповідність отриманим доходам [2, с. 55-59].	
3.	Нападовська Л.В.	Витрати — зменшення економічної вигоди протягом звітного періоду або збільшення зобов'язань підприємства, що веде до зменшення капіталу [6, с. 544].	
4.	Пойда Ю.М.	Термін «витрати» доцільно вживати на позначення грошей, коштів, витрачених на що-небудь, оскільки цей термін означає зменшення економічних вигод у звітному періоді у формі вибуття або використання активів чи виникнення заборгованості, що призводить до зменшення власного капіталу [3, с. 544].	
5.	Черткова Н.О.	Витрати — це вартість усіх матеріалів та послуг, що витрачаються [7, с.444-447].	
6.	Турило А. М., Кравчук Ю.Б., Турило А. А.	Витрати — це вартісне вираження абсолютної величини застосовано-споживаних ресурсів, необхідних для здійснення виробничо-господарської діяльності підприємства і досягнення ним поставленої мети [5, с. 120].	
7.	Пушкар М. С	Витрати — це сума спожитих на виробництво товарів, робіт і послуг факторів виробництва (ресурсів) [4, с. 628].	

Серед основних труднощів, які долають підприємствами хлібопечення в даний час, виділені наступні найбільш гострі проблеми: високий рівень оподаткування і високі тарифи на енергоносії, а також існує проблема нерозвиненості інфраструктури ринку, особливо при постачанні хлібом віддалених населених пунктів. Цей сектор ринку ще не освоєний внаслідок непривабливості через високі транспортні витрати, не облаштованості місць продажу (багато магазинів в невеликих населених пунктах в даний час закриті)

Незважаючи на відсутність спеціальних заходів щодо демонополізації такої галузі, як хлібопечення, процес розвитку конкуренції ринку хліба активізується. Позитивними



наслідками можна вважати появу нових господарюючих суб'єктів, що випікають якісний хліб і складають конкуренцію хлібо заводам, збільшення асортименту та наявність хліба протягом усього дня, відсутність черг за хлібом, поліпшення обслуговування покупців — поява великої кількості торгових точок. Однак позитивні зміни на ринку хліба супроводжуються негативними моментами: високі темпи зростання цін на хліб в порівнянні з іншими продовольчими товарами, і те, що хліб в основному продається в наметах, де часто не дотримуються санітарні норми, а не в булочних або магазинах.

Через магазини міста реалізується велика частина хлібобулочних виробів. Вони займають найбільшу питому вагу в загальній кількості роздрібної торгової мережі. Таке становище зумовлено тим, що магазини мають ряд переваг: у них концентрується більш широкий асортимент товарів, розширюється можливість надання додаткових послуг, впровадження сучасної технології і механізації торговельних процесів, поліпшення умов праці, підвищення культури обслуговування населення.

Хлібобулочні вироби також реалізуються і в роздрібній торговельній мережі. До роздрібної торговельної мережі належать павільйони, намети, лотки, кіоски, а також торговельні автомати.

У роботі ми дослідили діяльність ПАТ «Ніжинський хліб» та дійшли висновку, що обсяг виробництва основних видів продукції майже повністю співпадає з обсягом реалізованої продукції.

На діяльність ПАТ «Ніжинський хліб» впливає ріст рівня цін на сировину, матеріали, енергоносії, паливо-мастильні матеріали для автотранспорту, запчастини. В значній мірі діяльність товариства залежить від наступних економічних обмежень: 1. Обмеження рівня рентабельності, встановленого Чернігівською обласною державною адміністрацією, на рівні 10% на хліба масового вжитку за простою рецептурою. 2. Обмеження рівня торговельної надбавки, встановленого Чернігівською обласною державною адміністрацією, до 6% - на хліб житньо-пшеничний подовий, на всі інші види хлібобулочних виробів - до 10%.

Висновки: для поліпшення постачання хлібом у віддалених населених пунктах необхідно надавати пільги господарюючим суб'єктам. Ціни на хліб повинні бути вільними, що відображають всі витрати на його виробництво, починаючи від сільгоспвиробників і закінчуючи хлібопекарської промисловістю і торгівлею.

Список літератури:

1. Лінник В.Г. Основні напрями класифікації витрат підприємства / В. Г. Лінник, Н. Г. Золоторьова // *Фінанси, облік і аудит* : Збірник наук. праць [ред. А.М. Мороз]. — К. — 2004. — Вип.3. — С. 222-231.

2. Лозинський Д.Л. «Витрати» та «Затрати»: узгодження понять в бухгалтерському обліку // *Вісник Житомирського державного технологічного університету. Серія: економічні науки.* — 2009.- №4. -С.55-59.

3. Обліково-аналітичне забезпечення управління витратами на виробництво комбікормів: автореф. дис. канд. екон. наук: спец. 08.00.09 «Бухгалтерський облік, аналіз та аудит» / Ю. М. Пойда. — К., — 2008— . С. 24.

4. Пушкар М. С. Фінансовий облік : Підручник / М.С.Пушкар. — Тернопіль : Карт-бланш, 2002. - 628 с.

5. Турило А. М. Управління витратами підприємства: Навч. Посібник / Турило А. М., Кравчук Ю. Б., Турило А. А. — К.: Центр навчальної літератури, 2006. — 120 с.

6. Управлінський облік: Підручник для студ. вищ. Навч. закл. / За заг. ред Л. В. Нападовської. — К. : Книга, 2004. — 544 с.



7. Черткова Н.О. Економічне значення витрат промислових підприємств / Н. О. Черткова // Держава та регіони. Серія : Економіка та підприємництво. — 2006. — № 6. — С. 444-447.

ОСОБЕННОСТИ УЧЕТА РАСХОДОВ ПО РЕАЛИЗАЦИИ ГОТОВОЙ ПРОДУКЦИИ ХЛЕБОПЕКАРСКИХ ИЗДЕЛИЙ

М.В. Степа

В статье освещены особенности сущности понятия «расходы». Предприятие любой формы собственности во время своей деятельности осуществляет определенные расходы (материальных, нематериальных, денежных и трудовых ресурсов), связанные с простым и расширенным воспроизводством основных и оборотных средств, производством и реализацией продукции, оказанием услуг, выполнением работ, социальным развитием коллектива и т.п..

Ключевые слова: *затраты, экономическая выгода, обязательства, собственный капитал.*

FEATURES ACCOUNTING COSTS OF FINISHED BAKING WARES

M.V. Stepa

This paper highlights the features essence of the concept of «cost.» Company of any form of property during its activity has certain costs (material, intangible, financial and human resources) associated with the simple and expanded reproduction of fixed and working capital, production and marketing of products, services, performance of work, social development team and others.

Keywords: *costs, economic benefits, liabilities, shareholders' equity.*

УДК 657.1.011.56

АВТОМАТИЗАЦІЯ ОБЛІКУ КУРСОВИХ РІЗНИЦЬ ТА ЇЇ УДОСКОНАЛЕННЯ

О.Г. Шайко, кандидат економічних наук, доцент

О.Д. Підлубна

Уманський національний університет садівництва

У статті розглянуто особливості організації бухгалтерського обліку операцій з валютою та, зокрема, курсових різниць у комп'ютерному середовищі. Авторами обґрунтовано доцільність впровадження субконто «Валюти» за рахунками, на яких обліковуються монетарні активи.

Ключові слова: *курс валюти, курсова різниця, валюта, ІС:Бухгалтерія, субконто, картка обліку курсових різниць.*

Постановка проблеми. У сучасних умовах господарювання економіка кожної країни виступає частиною світового господарства. Українські суб'єкти зовнішньоекономічної діяльності укладають контракти та здійснюють розрахунки, як правило, у валюті іноземних контрагентів, а у бухгалтерському обліку застосовують валютний курс, який постійно коливається. Для того, щоб урахувати коливання валютного курсу і забезпечити достовірну оцінку активів, зобов'язань, власного капіталу, доходів і витрат, необхідним є чітко налагоджений облік курсових різниць, які можуть впливати на фінансовий результат підприємства.

Аналіз останніх досліджень і публікацій. Дослідженням проблем автоматизації обліку займаються ряд вітчизняних науковців та практиків. Окремі теоретичні та методологічні аспекти автоматизації обліку розкрили у своїх працях Білуха М., Микитенко Т. [1], Гаркуша С.А. [2], Осмятченко В.О. [3], Сопко В.В., Бенько М.М.[5] та інші. Проте ці дослідження стосуються автоматизації обліку в цілому та не враховують



особливостей обліку валютних операцій, в тому числі курсових різниць.

Відаючи належне напрацюванням цих та інших авторів, слід відмітити, що загальний характер даних досліджень не забезпечує практичного вирішення облікових проблем в підприємствах, що займаються зовнішньоекономічною діяльністю. Недостатньо уваги приділяється організації обліку курсових різниць в умовах автоматизованих систем ведення бухгалтерського обліку.

Метою дослідження є висвітлення особливостей автоматизації операцій з валютою та відображення в бухгалтерському обліку курсових різниць в умовах використання програми 1С: Бухгалтерія.

Виклад основного матеріалу. Для вирішення проблем в організації обліку операцій з іноземною валютою підприємства можуть використовувати відповідні програмні продукти, що дають можливість бухгалтерії підприємства максимально автоматизувати весь процес обліку операцій з іноземною валютою. Розглянемо, як він реалізований за допомогою програми 1С: Бухгалтерія.

Для бухгалтерського обліку операцій, пов'язаних із рухом валюти, у робочому плані рахунків програми 1С:Бухгалтерія використовуються наступні рахунки бухгалтерського обліку: 302 «Каса в іноземній валюті»; 312 «Поточні рахунки в іноземній валюті»; 314 «Інші рахунки в іноземній валюті»; 333 «Грошові кошти в дорозі в національній валюті» (незважаючи на те, що цей субрахунок не валютний, але саме він використовується при здійсненні операцій купівлі валюти); 334 «Грошові кошти в дорозі в іноземній валюті». Для обліку розрахунків з іноземними контрагентами застосовуються рахунки 362 «Розрахунки з іноземними покупцями і замовниками» та 632 «Розрахунки з іноземними постачальниками та підрядниками».

Для збереження списку валют, історії їх курсів, та формування бухгалтерських проводок за рахунками, для яких встановлена ознака ведення валютного обліку призначений Довідник «Валюти» Він має однорівневу структуру. Для кожного елемента довідника обов'язковим є заповнення коду, найменування, короткого найменування, курсу НБУ та кратності.

Згідно П(С)БО 21 «Вплив зміни валютних курсів» визначення курсових різниць здійснюється лише по монетарних статтях в іноземній валюті [4]. Для автоматичного визначення монетарних і немонетарних статей, доцільно установити константу «Виділяти аванси» у значення «Так». При цьому суми отриманих і виданих авансів (передплат) не будуть переоцінюватися в бухгалтерському обліку, а операції одержання або продажу товарів будуть враховані за курсом передоплати.

Розрахунок курсових різниць по монетарних статтях на дату розрахунку здійснюється автоматично документами, що відображають відповідну господарську операцію («Прибуткова накладна», «Видаткова накладна», «Банківська виписка», «Касові ордери», «Покупка валюти» і «Продаж валюти»), а розрахунок курсових різниць на дату балансу проводиться документом «Переоцінка валют». Звертаємо увагу на те, що цей документ здійснює перерахунок вартості відразу по всіх рахунках (у розрізі конкретних об'єктів аналітичного обліку), у яких встановлено ознаку валютного обліку. При проведенні документ перевіряє залишки на відповідних валютних рахунках і порівнює валютне сальдо і гривневе покриття по кожній з валют. У бухгалтерському обліку визначені таким чином курсові різниці будуть включені до складу доходів / витрат підприємства. При цьому курсова різниця по всіх рахунках і субконто, зазначеним у табличній частині документа, вважатиметься неопераційною, курсова різниця по всіх інших рахунках і субконто – операційною.



Наприклад, якщо в рядку табличної частини документа вказати тільки рахунок, залишивши інші графи незаповненими, то курсові різниці, визначені за всіма субконто цього рахунку будуть вважатися неопераційними, або, якщо задано перше субконто рахунку, але не задано другого субконто, то всі курсові різниці, визначені за всіх залишках першого субконто в розрізі другого будуть вважатися неопераційними. Параметри, необхідні для формування проводок з бухгалтерського обліку, а саме рахунки і статті витрат для операційної і не операційної курсової різниці слід задати на закладці «Бухгалтерія» діалогової форми документа.

Для обліку розрахунків з іноземними покупцями (замовниками) пропонуємо відкривати аналітичні рахунки в розрізі окремих валют: 3621 «Розрахунки з іноземними покупцями. Долари США»; 3622 «Розрахунки з іноземними покупцями. Євро»; 3623 «Розрахунки з іноземними покупцями. Російські рублі». Така пропозиція пояснюється недоцільністю аналітичного обліку розрахунків з іноземними покупцями в розрізі країн, оскільки підприємства, здійснюючи зовнішньоторгові операції, співпрацюють з багатьма контрагентами. Тому їх групування в розрізі використовуваної валюти сприятиме пришвидшенню процесу надання інформації для користувачів та покращенню її презентабельності.

За нашим переконанням, аналогічної деталізації обліку потребує субрахунок 632 «Розрахунки з іноземними постачальниками»: 6321 «Розрахунки з іноземними постачальниками. Долари США»; 6322 «Розрахунки з іноземними постачальниками. Євро»; 6323 «Розрахунки з іноземними постачальниками. Російські рублі».

Тому, на нашу думку, у програмі 1 С: Бухгалтерія доцільно створити субконто «Валюти» до субрахунків 362 «Розрахунки з іноземними покупцями і замовниками» і 632 «Розрахунки з іноземними постачальниками та підрядниками».

Щоб виконати переоцінку активів та зобов'язань підприємства у іноземній валюті в останній робочий день звітного періоду, у програмі 1С: Бухгалтерія використовують документ «Переоцінка валюти».

Для всіх рахунків, на яких відображаються курсові різниці, пропонуємо відкривати субрахунки четвертого порядку на кожен валюту, що буде реалізовано через механізм субконто.

Пропонована схема відображення в бухгалтерському обліку курсових різниць зображена на рис. 1.

Для узагальнення інформації про курсові різниці, втрати та доходи від них пропонуємо створювати звіт – Картку обліку курсових різниць, яка буде формуватись в Запропонований нами склад субконто до рахунків 714 «Дохід від операційної курсової різниці», 945 «Втрати від операційної курсової різниці», 744 «Дохід від неопераційної курсової різниці»; 974 «Втрати від неопераційної курсової різниці» забезпечить інформаційну базу для формування такого звіту за субконто «Валюти» по вказаних рахунках.

Висновки. Впровадження наших пропозицій у практичну діяльність підприємств, що здійснюють зовнішньоекономічну діяльність, сприятиме достовірному відображенню доходів та витрат від курсових різниць у бухгалтерському обліку та звітності господарюючих суб'єктів, забезпечить інформаційну базу для проведення оперативного аналізу доходів і витрат, внаслідок зміни курсу іноземних валют.



Рис. 1. Запропонований склад субконто для бухгалтерському обліку курсових різниць в умовах автоматизованого ведення обліку

Список літератури:

1. Білуха М. Методологія бухгалтерського обліку в електронному середовищі / М. Білуха, Т. Микитенко // Бухгалтерський облік і аудит. – 2011. – №8. – С. 50-52.
2. Гаркуша С.А. Теоретичні основи визначення ефекту від впровадження автоматизованих інформаційних систем обліку, аналізу та аудиту / С.А. Гаркуша // Наукові праці Полтавської державної аграрної академії. – Вип. 2 (5). – Полтава, 2012. – С. 81-85.
3. Осмятченко В.О. Економічна оцінка ефективності впровадження інформаційних технологій у бухгалтерський облік / В.О. Осмятченко // Проблеми теорії та методології бухгалтерського обліку, контролю і аналізу. Міжнародний збірник наукових праць. – 2010. – Випуск 1(16) – С. 178-182.
4. Положення (стандарт) бухгалтерського обліку 21 «Вплив змін валютних курсів», затверджене наказом Міністерства фінансів України № 193 від 10.08.2000 р. – [Електронний ресурс]. – Режим доступу: www.zakon.rada.gov.ua
5. Сопко В. В. Мета і принципи автоматизації бухгалтерського обліку / В. В. Сопко, М. М. Бенько // Актуальні проблеми економіки. – 2010. – №12. – С.186-192.

АВТОМАТИЗАЦІЯ УЧЕТА КУРСОВИХ РАЗНИЦ И ЕЕ СОВЕРШЕНСТВОВАНИЕ

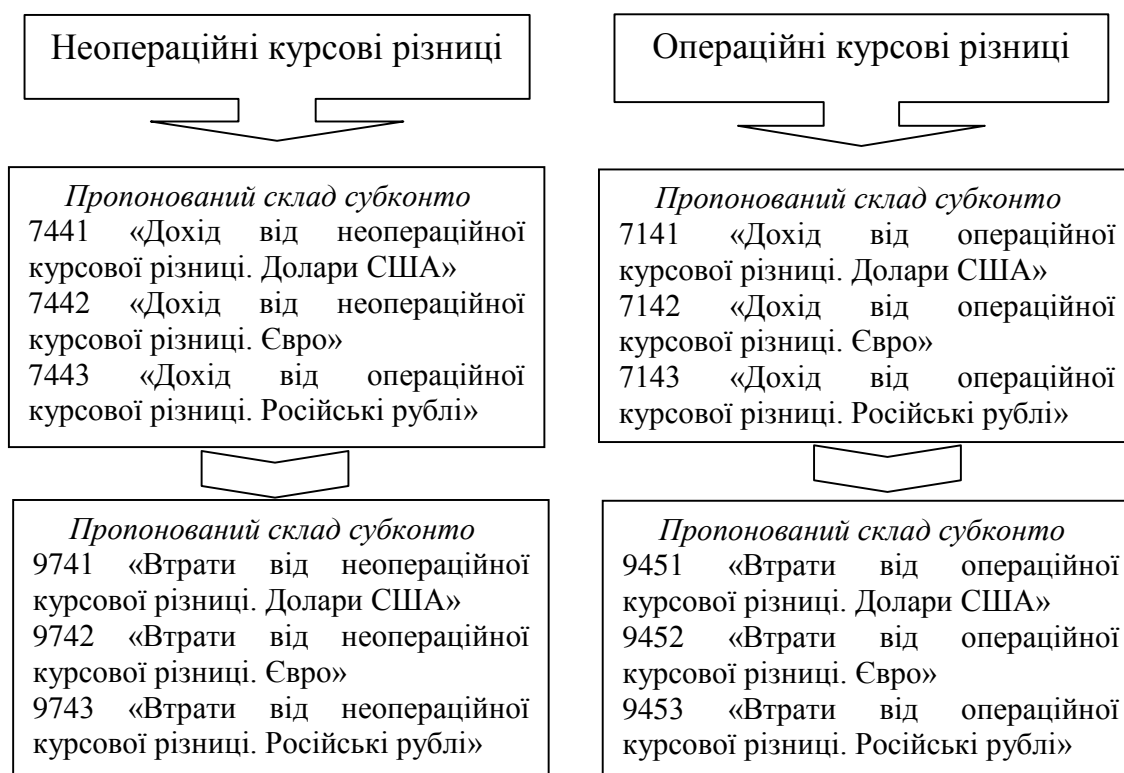
Е.Г. Шайко, к.э.н., доцент кафедры учета и аудита

О.Д. Подлубная, преподаватель кафедры учета и аудита

В статье рассмотрены особенности организации бухгалтерского учета операций с валютой и, в частности, курсовых разниц в компьютерной среде. Авторами



обоснована целесообразность внедрения субконто «Валюты» по счетам, на которых учитываются монетарные активы.

Ключевые слова: курс валюты, курсовая разница, валюта, 1С: Бухгалтерия, субконто, карточка учета курсовых разниц.

AUTOMATION OF EXCHANGE RATE DIFFERENCES AND ITS IMPROVEMENT

Shayko O. G., Ph.D.

Podlubnaya O. D.

In the article features of the organization of accounting operations with the currency and, in particular, exchange rate fluctuations in the computer environment are considered. The authors proved the feasibility of subkonto «Currencies» on the accounts, which accounted for monetary assets.

Keywords: Currency, exchange differences, currency, 1С: Accounting, subkonto, card account of exchange differences

УДК 657.429:633/635

ОБЛІК БІОЛОГІЧНИХ ПЕРЕТВОРЕНЬ ТА КАЛЬКУЛЮВАННЯ У РОСЛИННИЦТВІ

Стаднік Л.І.,

*к.е.н., доцент кафедри бухгалтерського обліку і аудиту,
Білоцерківський національний аграрний університет*

У статті розглянуті методичні і практичні проблеми бухгалтерського обліку в галузі рослинництва, пов'язані із дією Методичних рекомендацій з планування, обліку і калькулювання собівартості продукції (робіт, послуг) сільськогосподарських підприємств та запровадженням П(С)БО 30 «Біологічні активи». Досліджено стан організації первинного обліку операцій стосовно біологічних активів, їх перетворень в галузі рослинництва. Виявлено окремі проблеми щодо впровадження методичних рекомендацій із первинного обліку біологічних активів та їх перетворень. Піднято проблему документального оформлення господарських операцій стосовно руху біологічних активів рослинництва, а також їх синтетичного і аналітичного обліку.

Ключові слова: П(С)БО 30 «Біологічні активи», галузь рослинництва, біологічні перетворення у рослинництві, первинні документи, статті витрат рослинництва, біологічні об'єкти, сільськогосподарська продукція, оцінка, справедлива вартість.

Постановка проблеми. З втіленням аграрної реформи відбувся розпад колишніх колгоспів і радгоспів. На їх місці з'явилися нові аграрні формування: дрібні (селянські і фермерські господарства); середні (сільськогосподарські товариства з обмеженою відповідальністю, акціонерні товариства); крупні (аграрні холдинги). Разом з тим відбувалося входження України до потужних міжнародних організацій, а це значно буде посилювати вимоги до якості і ефективності виробництва продукції рослинництва. Виходячи з цього, можна стверджувати, що без впровадження сучасних інтенсивних технологій і підвищення економічної ефективності виробництва та збуту продукції рослинництва, дана галузь буде неконкурентоздатною.

Одними із факторів підвищення ефективності галузі рослинництва є також достовірний облік, постійний контроль і якісний аналіз за витратами, виходом продукції та фінансовими результатами. Адже завданнями бухгалтерського є:



**Матеріали Міжнародної науково-практичної конференції
«Сучасні тенденції соціально-економічного розвитку агропромислового
виробництва України в контексті інтеграції у світову економіку»**

- правильне і повне відображення витрат на виробництво продукції по кожній обліково-виробничій групі культур у розрізі рілних бригад;
- правильне визначення фактичної собівартості кожного виду продукції рослинництва;
- систематичний контроль за виконанням бюджету кожною рілною бригадою.

Найбільш важливою частиною управління галуззю рослинництва є прийняття рішення. Для вироблення правильного рішення необхідна повна, оперативна й достовірна інформація.

Аналіз останніх досліджень і публікацій. Питання теоретичного та практичного характеру обліку в рослинництві висвітлено у роботах багатьох науковців, зокрема Л. К. Сука, М. Ф. Огійчука, П. Л. Сука, Г. Г. Кірейцева, Саблука та інших. Разом з тим, питання обліку в аграрних формуваннях, які займаються рослинництвом, в умовах ринку вимагає більш детальнішого вивчення та подальшого вдосконалення.

Мета досліджень. Метою дослідження є удосконалення існуючих методичних підходів до організації бухгалтерського обліку в галузі рослинництва. Об'єктом дослідження є теоретико-методологічні та практичні засади обліку біологічних активів та перетворень у рослинництві.

Результати досліджень. Спостереження є обов'язковим елементом управлінської діяльності, а матеріальними носіями його є документи. Інформація, що міститься в документах, необхідна для стабільної діяльності галузі рослинництва. Адаже на її основі приймаються відповідні управлінські рішення.

Для обліку витрат на виробництво продукції рослинництва, господарства повинні використовувати значну кількість різноманітних первинних документів. Їх можна поділити на п'ять груп з обліку: 1) витрат праці; 2) предметів праці; 3) засобів праці; 4) виконаних робіт і послуг; 5) виходу продукції.

Слід відмітити, що із запровадженням П(С)БО 30 «Біологічні активи», 21.02.2008 р. затверджені Методичні рекомендації щодо застосування спеціалізованих форм первинних документів з обліку довгострокових та поточних біологічних активів [2]. Виходячи з цього, у рослинництві необхідно використовувати нові відповідні бланки документів. Адаже невірний складений документ не матиме юридичної сили, що може завдати збитків сільгосппідприємству. Отже, первинні документи повинні вестися правильно і своєчасно.

Провівши дослідження в аграрних формуваннях, які вирощують продукцію рослинництва, нами встановлено, що організація первинного обліку біологічних активів і продукції даної галузі не повністю відповідає сучасним вимогам. Крім того, якщо надання інформації буде неповним, недостовірним та невчасним, то це призведе до недотримання принципу повного висвітлення.

У виробничій діяльності ще не всі господарства використовують в обліку біологічних активів рослинництва типові та спеціалізовані форми документів. На окремих з них ще застосовуються типові та спеціалізовані форми первинних документів на російській мові, затверджені ще Міністерством сільського господарства СРСР. Звичайно, це протирічить діючій нормативно-правовій базі, яка регулює організацію первинного обліку.

В процесі біологічних перетворень у рослинництві передбачено перелік і порядок використання цілого ряду первинних і нагромаджувальних документів[5].

СЕКЦІЯ 1

«Актуальні проблеми розвитку обліку, аналізу та фінансів в агропромисловому виробництві України: теорія і практика»



Для узагальнення інформації про біологічні об'єкти, витрати і вихід продукції рослинництва, ведення синтетичного і аналітичного обліку передбачено відповідні рахунки (табл. 1).

Таблиця 1

Витяг

з Плану рахунків бухгалтерського обліку активів, капіталу, зобов'язань і господарських операцій підприємств і організацій

Синтетичні рахунки (рахунки першого порядку)		Субрахунки (рахунки другого порядку)		Сфера застосування
од	Назва	од	Назва	
	2		4	5
Клас 1. Необоротні активи				
5	Капітальні інвестиції	55	Придбання (вироснування) довгострокових біологічних активів	Усі види діяльності
6	Довгострокові біологічні активи	61	Довгострокові біологічні активи рослинництва, які оцінені за справедливою вартістю	Сільськогоспод арські підприємства, підприємства інших галузей, що здійснюють сільсь- когосподарську діяль- ність
		62	Довгострокові біологічні активи рослинництва, які оцінені за первісною вартістю	
Клас 2. Запаси				
0	Виробничі запаси	08	Матеріали сільськогосподарського призначення	Усі види діяльності
1	Поточні біологічні активи	11	Поточні біологічні активи рослинництва, які оцінені за справедливою вартістю	Сільськогосподарські підприємства, підприємства інших галузей, що здійснюють сільськогосподарську діяльність
3	Виробництво			Усі види діяльності
7	Продукція сільськогосподарського виробництва		За видами продукції	Сільське господарство, підприємства інших галузей з підсобним сільськогосподарським виробництвом

Джерело : [7]

Об'єктом бухгалтерського обліку біологічних активів рослинництва можуть бути види сільськогосподарських рослин (зернові, кормові, олійні, ефіроолійні, технічні, прядивні, овочеві, лікарські, квіткові, плодові та ягідні рослини, виноград, картопля,



тощо), або однорідні групи біологічних активів, які складаються з підвидів сільськогосподарських рослин (озимі та ярі, зернові, кісточкові, зерняткові, горіхоплідні тощо), чи окремих культури (ячмінь, кукурудза, соняшник тощо). Витрати у рослинництві можна обліковувати за групами культур або в цілому за структурними підрозділами.

Витрати і вихід продукції рослинництва обліковують на рахунку 23 «Виробництво» (субрахунок 1 — «Рослинництво»). За дебетом рахунку відображають витрати на виробництво, за кредитом — вихід продукції рослинництва. Витрати виробництва у рослинництві планують і групують за статтями, які сільськогосподарське підприємство визначає самостійно й зазначає в Наказі про облікову політику.

Враховуючи потреби управлінського обліку при виробництві продукції рослинництва, інформації цього субрахунка (231) недостатньо.

Аналітичний облік за субрахунком 2311 «Зернові і зернобобові культури», 2311 «Технічні культури» і т.д.

Також на окремому аналітичному рахунку слід відображати витрати з утримання насінневого складу і складу міндобрив і засобів захисту рослин.

Витрати на виробництво продукції рослинництва у плануванні та обліку групуються за статтями, які господарство може визначати самостійно. Склад статей має бути затверджений наказом про облікову політику підприємства.

У рослинництві склад статей витрат може бути наступним: витрати на оплату праці; відрахування на соціальні заходи; насіння та садивний матеріал; паливо та мастильні матеріали; добрива; засоби захисту рослин; роботи та послуги; витрати на ремонт необоротних активів; інші витрати на утримання основних засобів; інші витрати; непродуктивні витрати (в обліку); загальновиробничі витрати.

Зокрема, у статті «Загальновиробничі витрати» відображають бригадні, цехові та загальновиробничі витрати рослинництва.

Ці витрати спочатку обліковують на окремому субрахунку рахунка 91 «Загальновиробничі витрати» і розподіляють між об'єктами планування та обліку рослинництва пропорційно до загальної суми витрат, за винятком вартості насіння, та відносять на собівартість лише тієї продукції, яка виробляється у конкретних бригаді, цеху.

П(С)БО 30 «Біологічні активи» не виключає калькулювання фактичної собівартості сільськогосподарської продукції, але і не передбачає порядку обчислення собівартості і закриття рахунків[4,6]. А тому необхідно звернути увагу на такі елементи бухгалтерського обліку, як оцінка і калькуляція[1]. Адже для точного відображення витрат та визначення фінансових результатів діяльності у бухгалтерському обліку вибір методу оцінки біологічних активів і сільгосппродукції є дуже важливою складовою організації обліку. Так, продукція рослинництва при первісному визнанні можуть оцінюватися за справедливою вартістю (П(С)БО 30) або за виробничою собівартістю (П(С)БО16). Конкретний метод оцінки повинен бути закріплений у Наказі про облікову політику підприємства[4,6].

Перший метод оцінки за справедливою вартістю, будучи значно простішим, другий – за виробничою собівартістю є більш складнішим, але його доцільно використовувати для проведення аналізу господарської діяльності. Від точності та обґрунтованості калькуляційних розрахунків залежить об'єктивність економічних показників, що мають визначальне значення для подальшого розвитку підприємства.

Висновки з проведеного дослідження. Дослідження теоретичних аспектів, нормативних документів та практики ведення обліку біологічних активів, витрат за



біологічними перетвореннями і виробництва продукції рослинництва, дозволило сформулювати наступні висновки і пропозиції:

1. Проведеним дослідженням було виявлено, що первинний облік на переважній більшості сільськогосподарських підприємств не відповідає вимогам П(С)БО 30 «Біологічні активи», адже нові форми первинних і зведених документів не набули широкого застосування.

Згідно Положення про документальне забезпечення записів у бухгалтерському обліку, затвердженого наказом Міністерства фінансів України від 24 травня 1995 р. № 88, первинні документи, облікові реєстри і фінансова звітність повинні складатися українською мовою. Документи, складені іноземною мовою (в т.ч. російською), що є підставою для здійснення записів у бухгалтерському обліку, повинні мати впорядкований автентичний переклад на українську мову.

2. Форми облікових реєстрів використовуються також старого зразку.

3. Застосування оцінки біологічних активів за справедливою вартістю не набуло практичного впровадження, так як оцінка за плановою, а потім виробничою собівартістю є більш зручнішою.

4. Використовуючи рахунок 23 «Виробництво», доцільним є відкриття субрахунків 2-го і 3-го порядків, а також аналітичних рахунків, де можна передбачити сорти, ділянки поля та ін.

Бібліографічний список

1. Методичні рекомендації з планування, обліку і калькулювання собівартості продукції (робіт, послуг) сільськогосподарських підприємств, затверджені Наказом Міністерства аграрної політики України від 18 травня 2001 р. № 132. [Електронний ресурс]. – Режим доступу : <http://uazakon.com/big/text1528/pg1.htm>

2. Методичні рекомендації щодо застосування спеціалізованих форм первинних документів з обліку довгострокових та поточних біологічних активів в сільськогосподарських підприємствах, затверджені Наказом Міністерства аграрної політики України від 21.02.2008 № 73. [Електронний ресурс]. – Режим доступу: http://zakon.nau.ua/doc/?doc_id=187927

3. Методичні рекомендації з бухгалтерського обліку біологічних активів, затверджені наказом Міністерства фінансів України від 29.12.2006 № 1315. [Електронний ресурс]. – Режим доступу: http://zakon.nau.ua/doc/?doc_id=197303

4. Національне положення бухгалтерського обліку. [Електронний ресурс]. – Режим доступу: http://uk.wikipedia.org/wiki/Національне_положення_бухгалтерського_обліку

5. Організація обліку у підприємствах сільськогосподарської галузі: [Навчальний посібник] / Шило В.П., Сопко В.В., Ільїна С.Б., Васьков В.Н. – К.: Кондор, 2011. – 268 с.

6. Облік сільськогосподарської діяльності / [Лузан Ю.Я., Жук В.М., Гаврилюк В.М. та ін.]; за ред. Жука В.М. – К.: Видавництво ТОВ «Юр-Агро-Веста», 2007. – 368 с.

7. План рахунків бухгалтерського обліку активів, капіталу, зобов'язань і господарських операцій підприємств і організацій. [Електронний ресурс]. – Режим доступу : <http://kodeksy.com.ua/buh/plan-rahunkiv.htm>

Анотація

УЧЕТ БИОЛОГИЧЕСКИХ ПРЕВРАЩЕНИЙ ТА КАЛЬКУЛИРОВАНИЕ В РОСТЕНИЕВОДСТВЕ

Стадник Л.И.



В статье рассмотрены методические и практические проблемы бухгалтерского учета в отрасли растениеводства, связанные с действием Методических рекомендаций по планированию, учету и калькулированию себестоимости продукции (работ, услуг) сельскохозяйственных предприятий и введением П(С)БУ 30 «Биологические активы». Исследовано состояние организации первичного учета операций относительно биологических активов, их преобразований в отрасли растениеводства. Выявлены отдельные проблемы по внедрению методических рекомендаций с первичного учета биологических активов и их преобразований. Поднята проблема документального оформления хозяйственных операций относительно движения биологических активов растениеводства, а также их синтетического и аналитического учета

Ключевые слова: П(С)БО 30 «Биологические активы», отрасль растениеводства, биологические превращения в растениеводстве, первичные документы, статьи расходов растениеводства, биологические объекты, сельскохозяйственная продукция, оценка, справедливая стоимость.

ACCOUNTING CHANGES AND BIOLOGICAL CALCULATION IN CROP

Stadnik L.I.

Annotation. The article describes the methodological and practical problems of accounting in crop production associated with the action of methodical recommendations on planning, accounting and costing of products (works, services), agriculture and imposing P(S)BO 30 "Biological Assets". The condition of initial accounting for transactions in respect of biological assets and their changes in crop production. We found some problems with the implementation of guidelines on primary accounting of biological assets and their transformations. Issue was raised documenting business transactions relating to the movement of biological assets crop and their synthetic and analytical accounting.

Keywords: P (S) 30 "Biological Assets", crop, biological conversion to crop, primary documents, items of expenditure crop, biological objects, agricultural products, valuation, fair value.



СЕКЦІЯ 2

ІННОВАЦІЇ В ЕКОНОМІЦІ ТА МЕНЕДЖМЕНТІ: АНАЛІЗ ПРОБЛЕМ І СТРАТЕГІЯ РОЗВИТКУ



УДК 325 16.89

РОЛЬ ИНФОРМАТИЗАЦИИ В ЭКОНОМИКЕ КАЗАХСТАНА

Г.Ж. Алишынбаева, преподаватель высшей категории

М. Токсанова, студент 2 курса специальности «Финансы»

*Индустриально –экономический колледж
им.академика Г.Сейткасымова, г.Астана*

Статья посвящена внедрению информационно-коммуникационной технологии в Казахстане. Раскрыть особенности информационной технологии.

Ключевые слова: информатизация, информационно-коммуникационная технология, специальная экономическая зона, «Парк информационных технологий», IT-аутсорсинг.

Продвижение Казахстана по пути к конкурентоспособной экономике и конкурентоспособной нации, установка на которые была дана в послании президента Н.А.Назарбаева, невозможно осуществить без расширения масштабов внедрения информационно-коммуникационных технологий во все сферы общества, бизнеса и государства. Сегодня фактически мы являемся свидетелями новой научно-практической и технологической революции. В наши дни информатизация преобразует не только структуру и процессы в деловом мире, но и стиль самой жизни. В связи с экономическим подъемом в Казахстане для многих групп населения стали более доступными новая компьютерная техника, выход в Интернет, технические средства коммуникации, дистанционное обучение. Но такие процессы требуют форсированной подготовки специалистов, интенсивного обмена знаниями и опытом. Тенденция в этом направлении уже наметилась. Открыты новые специальности в университетах и колледжах, такие как «Информационные системы в экономике», «Информационные системы в управлении». Открылись новые специальности, связанных с подготовкой специалистов-управленцев, владеющих математическими методами моделирования, проектирования баз и банков данных и знаний, новых информационных технологий. Например, в Казахской государственной академии управления с целью подготовки кадров по специальности «Информационные системы в экономике» разработаны и введены новые учебные курсы: «Графические средства в ЭИС», «Проектирование баз данных», «Базы знаний и экспертные системы», «Информационный менеджмент», «Информационный маркетинг», «Новые технологии в экономических информационных системах», «Информационные системы менеджмента», «Региональные и международные информационные системы» и др. Эти меры, наряду с другими, способствуют совершенствованию кадрового обеспечения программы информатизации Республики Казахстан.

Информатизация должна быть ориентирована на все возможные области деятельности отдельного человека, любого субъекта рынка и государства. Информатизация предусматривает массовое использование информационных технологий во всех сферах деятельности человека, создание информационных систем, эффективно поддерживающих функционирование любой экономической, организационной и социальной структуры. Главная цель информатизации – повышение эффективности общественного производства всех видов продукции и услуг для улучшения социально-экономических условий жизни населения. Основная задача информатизации состоит в сокращении различных видов материальных, энергетических, финансовых и других потоков за счет их частичной замены и компенсации информационными потоками. Для этого применяются информационные системы, реализующие соответствующие информационные технологии (ИТ). Экономические цели информатизации состоят в получении, обработке и применении информационных ресурсов для повышения



эффективности использования всех видов ресурсов: трудовых, материальных, экономических, финансовых, производственных.

В условиях постоянно изменяющейся мировой конъюнктуры, обуславливающей динамичность социально-экономических и политических процессов, увеличиваются требования к эффективности деятельности органов государственного управления, их способности быстро реагировать и принимать эффективные решения на новые вызовы. В связи с этим, растет необходимость совершенствования процесса государственного управления и развития информационной и технологической поддержки деятельности государственных органов.

Данные проблемы были отражены в послании Главы государства народу Казахстана «Стратегия «Казахстан-2050». Так, в рамках направления «Экономическая политика нового курса» отмечается необходимость модернизации системы управления государственными активами в целях увеличения эффективности. В достижении этой цели стратегией ставится задача стимулирования развития секторов экономики будущего, в число которых входит сектор информационно-коммуникационная технология (ИКТ). Одной из основных задач отрасли ИКТ является создание цифровой транспортной среды для поддержки процессов информатизации, развития современной телекоммуникационной инфраструктуры и ее интеграции с инфраструктурой других государств. Поэтому, развитие транзитного потенциала в сфере информационных технологий, интеграция национальной экономики в глобальную среду также выступают как важная задача и одним из приоритетных направлений развития инфраструктуры обозначенных в стратегии. С целью развития перспективных технологических направлений для перехода на следующую фазу индустриализации ставится задача дальнейшего развития Парка инновационных технологий в качестве одного из ведущего инновационных кластеров страны.

Таким образом, обозначенные задачи Главой государства в стратегии «Казахстан – 2050» подтверждают важность и роль развития ИКТ в достижении долгосрочного роста экономики нашего государства.

Как и другие страны мира, Казахстан развивается в условиях информационного общества, которое характеризуется быстрыми изменениями, перемещением бизнеса и конкуренции в Интернет.

На сегодня руководство Республики Казахстан работает в направлении развития сектора ИКТ и информатизации общества. Как уже отмечалось, развитие «экономики будущего» является одним из важных задач в реализации стратегии «Казахстан – 2050». Известно, что в рамках Государственной программы по форсированному индустриально-инновационному развитию РК на 2010-2014 годы (ГПФИИР) сектор ИКТ входит в число секторов «экономики будущего», которые в последующие 15-20 лет займут ведущие позиции на глобальном уровне. Также в стратегии подчеркивается необходимость развития транзитного потенциала в сфере информационных технологий, которая к 2030 году позволит пропускать через страну не менее 2-3% мировых информационных потоков, а к 2050 году в два раза больше; осуществления в ближайшие 5 лет полного перехода на режим электронной налоговой отчетности, внедрения услуг «электронной медицины». Для выполнения поставленных задач и развития перспективных технологических направлений основой послужат, выделенные в послании Главой государства, два ведущих инновационных кластера – Назарбаев Университет и Парк инновационных технологий.

В рамках поручений Президента, данных в статье «Социальная модернизация Казахстана: двадцать шагов к обществу всеобщего труда» от 23 июля 2012 года № 961 утверждена новая программа «Информационный Казахстан – 2020», основной целью



которой выступает создание условий, обеспечивающий переход страны к информационному обществу. Программа направлена на обеспечение эффективности системы государственного управления, доступности инновационной и информационно-коммуникационной инфраструктуры, создание информационной среды для социально-экономического и культурного развития общества, а также развитие отечественного информационного пространства.

На сегодняшний день основой развития информационных технологий в Казахстане является ГПФИИР (Государственная программа по форсированному индустриально-инновационному развитию). Программой ставится задача формирования конкурентоспособного экспортоориентированного национального сектора инфокоммуникационных технологий, доля которого в ВВП в 2014 году будет достигать 3,8%. В рамках реализации ГПФИИР была утверждена Программа по развитию информационных и коммуникационных технологий в Республике Казахстан на 2010-2014 годы. Целью данной программы является переход страны к информационному обществу и создание инновационной экономики, а также формирование конкурентоспособного сектора инфокоммуникационных технологий. Для достижения поставленных целей обозначены следующие задачи:

- модернизация и развитие информационно-коммуникационной инфраструктуры;
- развитие цифрового телерадио-вещания;
- развитие казахстанского сегмента сети Интернет;
- развитие сектора разработки программного обеспечения и информационных услуг;
- развитие отечественного производства высокотехнологичного оборудования;
- развитие образования в сфере инфокоммуникаций;
- развитие электронных услуг и электронного правительства.

Стремительно развивающийся научно-технический прогресс стал основой глобального процесса информатизации всех сфер жизни общества. От информационно-технологического развития и его темпов зависят состояние экономики, уровень жизни людей, национальная безопасность, роль государства в мировом сообществе. Информационно-телекоммуникационным технологиям принадлежит важная роль в формировании целостного мира и в обеспечении новых условий существования для человеческих сообществ, отдельных личностей и всего мирового сообщества. На уровне государственного управления и общественных отношений во многих странах мира широко развивается информатизация в разных направлениях и сферах. К примеру, в Казахстане информатизация финансовой, налоговой, таможенной сфер с позиции государственного управления выступает важным направлением в реализации программ электронного правительства. Известно, процесс информатизации государственных услуг в Казахстане происходит в течение 10 лет поэтапно, постепенно достигая поставленных целей правительством. Первоначально Президентом страны 19 марта 2004 года в ежегодном Послании народу Казахстана по вхождению республики в число пятидесяти наиболее конкурентоспособных стран мира была инициирована идея создания электронного правительства. Для достижения поставленной цели Указом Президента Республики Казахстан была утверждена Государственная программа формирования электронного правительства в Республике Казахстан на 2005-2007 годы, в соответствии с которой реализация электронного правительства в Казахстане предусматривала несколько этапов: информационный, интерактивный, транзакционный и наконец, информационное общество. На сегодняшний день завершается работа по полноценному переходу от интерактивных к транзакционным услугам.



За последние годы число посетителей портала «электронного правительства» увеличилось в 8 раз, что свидетельствует о росте спроса на электронные услуги государства. На сегодняшний день портал «электронного правительства» предоставляет около 2 тыс. информационных, 219 интерактивных и транзакционных услуг. Вместе с тем, предоставляется возможность оплаты через портал 21 вида государственных сборов, 16 видов государственных пошлин, 4 вида налоговых платежей, а также оплата штрафов за нарушение правил дорожного движения.

Также, по Интегрированной информационной системе «Электронные государственные закупки», созданной в рамках программы «электронного правительства» отмечается рост активности. По итогам 2011 года количество зарегистрированных участников по модулю ценовых предложений на веб-портале www.goszakup.gov.kz превысило 120 545 и 37 602 по модулю «конкурсы». Всего на веб-портале государственных закупок в 2011 году государством было проведено 2 296 115 закупок. Количество поставщиков-представителей бизнеса выросло на 43,7%. Условная экономия от проведения онлайн закупок способом запроса ценовых предложений в 2011 году увеличилась на 17,8%.

Одним из факторов устойчивого развития экономики является развитие бизнеса. На сегодняшний день эффективность ведения бизнеса во многом определяется уровнем использования инфокоммуникационных технологий.

Согласно проведенным Всемирным Банком эконометрическим исследованиям, охватившим 120 развивающихся и развитых стран мира, каждому 10% росту проникновения широкополосного Интернета в среднем соответствует экономический рост в 1,38% для развивающихся стран, и 1,21% для развитых стран. Одной из ключевых характеристик, демонстрирующих проникновение Интернета в деятельность бизнеса, является показатель динамики численности юридических лиц, являющихся абонентами Интернета в общем количестве юридических лиц, активно функционирующих в Республике Казахстан. Так, по данным Агентства Республики Казахстан по статистике, количество предприятий, использующих сеть Интернет, в 2011 году выросло на 6%, достигнув 48 064 единиц. Доля предприятий, имеющих подключение к сети Интернет на 2011 год составляет 76,6%, а доля, имеющих веб-сайт составляет лишь 20,4%. Таким образом, можно полагать, что большая часть компаний в Республике Казахстан имеют доступ к Интернет-сетям, тем не менее, очень мало компаний предпринимают меры продвижения своей деятельности в интернет пространстве и осознают его возможности предоставляемые для бизнеса. Немаловажную роль в развитии ИКТ для бизнеса играют инновационные парки и бизнес инкубаторы. Программа технологического бизнес-инкубирования Министерства индустрии и новых технологий РК стартовала в 2010 году. На сегодняшний день в Казахстане действуют 10 технологических парков. Среди них стоит отметить Парк инновационных технологий «Алатау», стратегическая важность при переходе на следующую фазу индустриализации которого была отмечена в стратегии «Казахстан – 2050». Он был образован на базе специальной экономической зоны в соответствии с Указом Главы государства «О создании Специальной экономической зоны «Парк информационных технологий» (СЭЗ ПИТ) от 18 августа 2003 года, и в последующем переименован в Парк инновационных технологий. Основной целью СЭЗ ПИТ является развитие отечественной инфокоммуникационной отрасли Республики Казахстан путем интеграции образовательной, научно-исследовательской и производственной сфер и предоставление современной инфраструктуры компаниям-участникам СЭЗ ПИТ.

Государство предоставляет следующие льготы участникам СЭЗ ПИТ:

- Отсутствие корпоративного подоходного налога;



- Возможность 100% иностранного участия;
- Отсутствие таможенных пошлин на импортируемые и экспортируемые товары;
- Отсутствие ограничений и квот на капиталовложения;
- Отсутствие налогов на землю и имущество.

Специальная экономическая зона характеризуется широким спектром деятельности и ставит следующие задачи: подготовка специалистов для промышленности, обеспечение доступа к различным программам программного обеспечения и вычислительной техники, разработка новых мобильных технологий, осуществление НИОКР в области защиты информации в сети интернет, разработка сетей передачи данных, разработка информационных технологий на основе искусственной иммунной и нейронной систем, исследования рынка информационных технологий. Парк также предназначен для размещения производственных мощностей высоких технологий

В достижении интеграции и большей эффективности при информатизации государственных органов действенным средством может выступать IT-аутсорсинг. Аутсорсинговая модель предполагает передачу третьему лицу полностью или частично функций по созданию, развитию, внедрению, размещению, сопровождению, техническому обслуживанию и эксплуатации информационных систем или автоматизации бизнес-процессов на базе вычислительных ресурсов данных лиц. При условии предоставления государственными органами мер поддержки и приоритета в получении заказа в системе государственных закупок, закупок национальных компаний на разработку информационных технологий, информационных систем отечественным поставщикам данная модель позволит развить внутренний рынок и увеличить долю местного содержания. Таким образом, будут решены проблемы зависимости государственных органов от иностранных производителей программного обеспечения, достигнуто развитие отечественного производства и рынка ИКТ. Вместе с тем, в целях обеспечения прозрачности процесса и создания конкурентной среды, которая будет способствовать постоянному росту качества и уровня предоставляемых услуг в рамках аутсорсинга, снижению ее стоимости предлагается отбор провайдеров осуществлять посредством проведения конкурсных тендеров.

Таким образом, в национальной стратегии государства сектор ИКТ занимает особое место и выступает в качестве инструмента содействующего достижению долгосрочного социально-экономического развития страны.

Выводы. На сегодняшний день сектор ИКТ признается неотъемлемой частью национальной политики и является активно развивающимся направлением в развитых и во многих успешно развивающихся странах. В том числе и для Казахстана формирование информационного общества и использование ИКТ как инструмента достижения обозначенных стратегией «Казахстан – 2050» целей является необходимым условием для успешного долгосрочного экономического роста страны и увеличения ее конкурентоспособности. На сегодняшний день отсутствие единого подхода и регулирования различных вопросов в сфере информатизации создают трудности во взаимодействии государственных органов с частным сектором, способствуя несбалансированности и неэффективности использования имеющихся информационно-коммуникационных активов государственных органов. Для решения существующих проблем требуется внедрение новой модели информатизации государственных органов с элементами IT-аутсорсинга и облачных вычислений, а также стимулирование и поддержка отечественных компаний и общества.

Таким образом, применение современных подходов в области информационных и коммуникационных технологий в модели управления государственных органов позволит



стране уверенно двигаются по пути построения и развития экономики, отвечающей требованиям высокой конкурентоспособности.

Список литературы:

1. Послание Президента Республики Казахстан – Лидера Нации Н.А.Назарбаева народу Казахстана Стратегия «Казахстан – 2050», декабрь 2012.
2. Программа по развитию информационных и коммуникационных технологий в Республике Казахстан на 2010 – 2014 годы утвержденная постановлением Правительства Республики Казахстан от «29» сентября 2010 года № 983.
3. Готовность к информационному обществу. Национальный инфокоммуникационный холдинг «Зерде». Астана 2012.
4. Отчет по анализу эффективности деятельности центральных и местных исполнительных органов в области технологического развития, АО «Национальное агентство по технологическому развитию», Астана 2012.
5. «Роль информационных и коммуникационных технологий в Республике Казахстан: текущее состояние, проблемы и пути совершенствования», доклад А.К. Джилкибаева - старший эксперт-финансист Центра научной экономической экспертизы АО «Институт экономических исследований»

УДК 368.5+361.1+368.04

ПЕРСПЕКТИВИ РОЗВИТКУ АГРОСТРАХУВАННЯ В УКРАЇНІ

*О.В. Андрієнко, студент 3 курсу факультету економіки та менеджменту
Науковий керівник – Г.М. Македон, асистент кафедри аграрної економіки
ВП НУБіП України «Ніжинський агротехнічний інститут»*

В статті проаналізовано сучасний стан розвитку агрострахування в Україні. Показано динаміку кількості договорів та компаній, що займаються даним видом страхування. Розглянуто перспективи розвитку страхування аграрного сектору в Україні.

Ключові слова: *агрострахування, сільгоспвиробники, страхова компанія, страховий ринок.*

Постановка проблеми. Сільське господарство особливо підпадає під вплив несприятливих природних явищ, які негативно впливають на виробництво. Економічний збиток від основних кліматичних лих буде зростати в майбутньому у зв'язку зі зміною клімату. Головне місце в страхуванні сільськогосподарських ризиків повинне належати державі, яка створює та контролює правила роботи на аграрному страховому ринку.

Аналіз останніх досліджень і публікацій. Серед вітчизняних вчених даними питаннями займаються М.Я. Дем'яненко, С.А. Навроцький, С.С. Осадець, Т.Г. Олександрова та ін. Одну з провідних ролей у розвитку вітчизняного ринку агрострахування відіграє Проект розвитку агрострахування в Україні Міжнародної фінансової корпорації.

Мета дослідження – визначення перспектив розвитку ринку агрострахування з державною підтримкою на основі аналізу вітчизняного та іноземного досвіду щодо страхування ризиків сільськогосподарського виробництва.

Виклад основного матеріалу. Агрострахування відіграє значну роль у забезпеченні ефективного функціонування сільського господарства. Ринок агрострахування в Україні останні 8 років розвивався неоднозначно: у 2005 і 2008 роках спостерігалася інтенсивне зростання, криза у 2009 році суттєво позначилася на функціонуванні ринку, призвівши до падіння показників. Однак у 2011-2012 роках спостерігалася тенденція відродження ринку. У цей період відчувається певна



Матеріали Міжнародної науково-практичної конференції «Сучасні тенденції соціально-економічного розвитку агропромислового виробництва України в контексті інтеграції у світову економіку»

стабільність: збільшилася кількість договорів, премії знаходилися майже на одному рівні. І хоча у 2012 році страхових договорів підписано дещо менше (1936 порівняно з 2710 у 2011-му), якість послуг стала вищою, а відтак, дорожчою. [4]

Важливим етапом у розвитку агрострахування в Україні стало прийняття у 2012 році Закону України «Про особливості страхування сільськогосподарської продукції з державною підтримкою».

У 2012 році найбільш активно долучилися до послуг агрострахування сільгоспкультур аграрії Вінницької, Полтавської, Луганської, Донецької, Кіровоградської, Харківської, Дніпропетровської областей. Абсолютним лідером у цьому списку стала Полтавщина, на території якої було підписано 527 договорів, або 27% від загальної кількості договорів по всій Україні. Тут було застраховано 84,8 тис. га (11,6%), та страховими компаніями зібрано 46 млн. премій. [2]

Свої послуги на ринку агрострахування пропонує 14 страхових компаній України. (рис. 1.) Вітчизняні сільгоспвиробники у 2012 році застрахували 727338 га посівів.

Що стосується застрахованих площ, то тут лідерство має компанія «Провідна», яка у 2012 андерайтинговому році застрахувала 126 тис. га (17,3%) посівів; УАСК - 113 тис. га, або 15,6%; трійку лідерів замикає «РЗУ УКРАЇНА» зі 104 тис. га (14,3%). [2]

Загальна сума премій у 2012 році становила понад 130 млн. грн.: восени – 32,8, а весною – 97,6. Що стосується виплат, то тут ситуація склалася наступна: восени 2011 було виплачено 33,8 млн. грн., а весною 2012 – 18,4.

Збитковість за 2012 рік загалом становила 40%. На думку експертів, ця цифра для страхового ринку загалом є успішною. Оскільки сезон виявився досить важким, тому ті страхові компанії, які все ж страхували сільгоспкультури, робили це дорого.

Більш прискіпливими стали і умови страхування. Відтак, багатьом виробникам було просто відмовлено у наданні послуг. Збитковість у сезоні осінь-зима за портфелями становила в цілому 100%, тобто премій зібрали 32,8 млн. грн., а виплатили 33,8 млн грн. Страхова сума сягала понад 404 млн. грн. Середні ставки премій порівняно з попередніми сезонами були досить високими: пшениця - майже 9%, ячмінь – 6%, ріпак – 7,24%, жито – 9,24%. [3]

На сьогодні 7 компаній мають ліцензії на агрострахування – «Аска», «Статус», «Страхові гарантії», «Домінанта», УАСК, «Брокбізнес» і «Фініст» – і відповідно можуть займатися страхуванням сільгосппродукції із державною підтримкою.



Рис. 1. Структура ринку агрострахування України



Ще одним важливим етапом було створення 7 листопада 2012 року в Україні «Аграрного страхового Пулу», що є неприбутковою організацією, яка на добровільних засадах об'єднує страховиків України, та основна діяльність якої пов'язана із організацією та провадженням страхування ризиків у сфері виробництва, зберігання та обігу сільськогосподарської продукції, в тому числі з добровільним страхуванням сільськогосподарської продукції з державною підтримкою від сільськогосподарських виробничих ризиків. [5]

Відповідно до частини шостої статті 13 Закону України «Про страхування», Об'єднання страховиків «Аграрний страховий Пул» створюється та провадить свою діяльність, як об'єднання страховиків, які мають ліцензію на страхування сільськогосподарської продукції та які утворили Аграрний страховий пул, що є юридичною особою та утримується за рахунок коштів страховиків. Відповідно до частини першої статті 16 Закону України «Про особливості страхування сільськогосподарської продукції з державною підтримкою» Об'єднання страховиків «Аграрний страховий Пул» є єдиним об'єднанням страховиків, які здійснюють страхування відповідно до цього Закону.

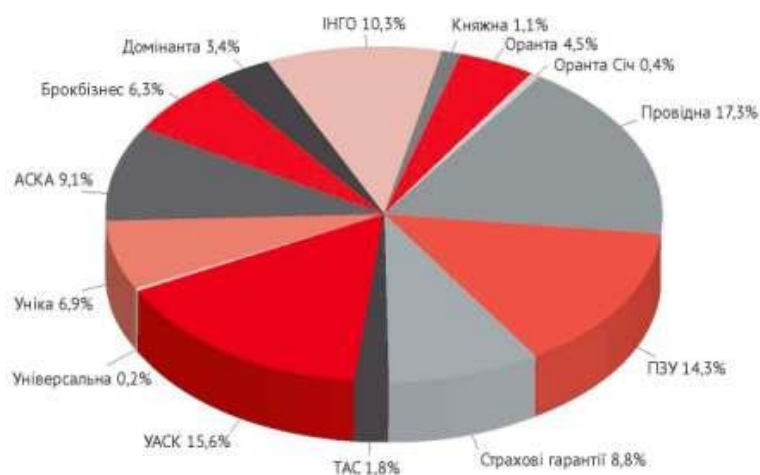
В 2012 році страховиками Пулу було укладено 632 договори страхування посівів та врожаю сільськогосподарських культур. Посіви були застраховані на загальній площі 173,3 тисячі гектарів. Загальна страхова сума становила 1,3 мільярда гривень, а сума зібраних премій — 53,2 мільйона гривень. В 2012 році 16 виробників отримали відшкодування від страховиків Пулу. Загальна сума відшкодування склала 7,7 мільйона гривень. [1]

Восени 2012 року страховики уклали 301 договір страхування посівів озимих культур, здебільшого договори уклалися на страхування посівів озимої пшениці. Згідно з міжнародною практикою, договори укладені з страхування озимих культур повинні обліковуватися в році, коли буде збиратися врожай застрахованих культур. Тому, результати страхування озимих культур в першому маркетинговому сезоні 2013 андеррайтинговому році зафіксовані на наступних рівнях. Посіви озимих культур застраховані на площі 218,8 тисяч гектарів. Страхова сума склала 1,4 мільярда гривень. Сума зібраних премій становить 42,6 мільйона гривень.

Важливим завданням є наближення попиту (з боку аграріїв) і пропозиції (від страхових компаній), щоб вартість витрат із прорахунку на 1 га озимої пшениці попередньо була у межах 45-75 грн./га залежно від території. Середня вартість застрахованої культури була на рівні 1250 грн, або вартість відшкодування покриття озимої пшениці від перезимівлі - 1000 грн.

Щодо державної підтримки агрострахування, то у 2012 році за субсидованим агрострахуванням було застраховано 3,5 тис. га. Страхові платежі становили 173,6 тис. грн, субсидії - 86,8 тис. грн. Поки що сільгоспвиробники ці кошти ще не отримали, вони оформили їх як кредиторську заборгованість держави перед бізнесом. [2]

Висновки та перспективи подальших досліджень. Отже, вітчизняний ринок агрострахування знаходиться на етапі реформування і 2013 рік демонструє позитивну динаміку. Перестраховики і страховики вбачають у цьому нові можливості ринку та потенціал для розвитку, що потребує прозорості й передбачуваності дії регулятора ринку.

Список літератури:

1. Альшанова О.О. Страхування в управлінні ризиками вирощування сільськогосподарських культур / О.О. Альшанова // Економіка АПК. – 2010. – №10. – С.86-91.



2. Агрострахование: итоги сезона – 2011. Проект Международной финансовой корпорации (IFC) «Развитие агрострахования в Украине».
3. Інформаційно-аналітичний портал Національного прес-клубу «Українська перспектива»: [електронний ресурс]. – Режим доступу: <http://gukr.com.ua>
4. Вітлінський В.В. Аналіз, моделювання та управління економічним ризиком / В.В.Вітлінський, П.І.Верченко. – К.: КНЕУ, 2000. – 292с.
5. Смоленюк Р.П. Ефективність управління ризиками у сільськогосподарському виробництві / Р.П.Смоленюк, О.Ю.Мазинюк // Наука й економіка. – 2010. – №2(18). – С.20-25.

ПЕРСПЕКТИВЫ РАЗВИТИЯ АГРОСТРАХОВАНИЯ В УКРАИНЕ

*А.В. Андриенко, студент 3 курса факультета экономики и менеджмента
Научный руководитель – Г.Н. Македон, ассистент кафедры аграрной
экономики*

ОП НУБиП Украины «Нежинский агротехнический институт»

В статье проанализировано современное состояние развития агрострахования в Украине. Показана динамика количества договоров и компаний, занимающихся данным видом страхования. Рассмотрены перспективы развития страхования аграрного сектора в Украине.

Ключевые слова: агрострахования, сельхозпроизводители, страховая компания, страховой рынок.

PROSPECTS OF AGRI-INSURANCE DEVELOPMENT IN UKRAINE

*Aleksandr V. Andrienko, 3-rd year student of the faculty of economics and
management*

*Supervisor – Halyna M. Makedon, assistant department of agricultural economics
SS of NULES of Ukraine «Nizhyn Agrotechnical Institute»*

This paper analyzes the current status of agricultural insurance in Ukraine. Showing the dynamics of the number of contracts and companies engaged in this type of insurance. Considered the prospects of development of agrarian sector insurance in Ukraine.

Keywords: agricultural insurance, farmers insurance company, the insurance market.

УДК 338.4.62

ФИНАНСОВОЕ ОБЕСПЕЧЕНИЕ ИННОВАЦИОННОЙ ДЕЯТЕЛЬНОСТИ В КАЗАХСТАНЕ

Д.Е. Арынова, преподаватель специальных дисциплин второй категории

Индустриально-экономический колледж имени академика Г.С. Сейткасимова

В статье рассматривается современный опыт в области статистики инноваций, и даются некоторые рекомендации по совершенствованию показателей инновационной деятельности в Республике Казахстан, позволяющие расширить возможности аналитических исследований инновационной сферы.

Ключевые слова: инновации, финансовое обеспечение, затраты на инновации, инновационная активность, государственные программы

Проводя социально-политические и экономические преобразования, Казахстан стоит перед выбором наиболее перспективных направлений своего дальнейшего развития. Необходимым условием динамичного роста экономики страны является переход на инновационный путь, оказывающий влияние на взаимосвязанное становление научно-технической, производственной, финансовой и институциональной сфер. Это мнение С. Бишимбаевой, управляющего директора АО «Национальный Инновационный



Фонд». В настоящее время растет значение индустриальной и инновационной политики, особенно для развивающихся стран. Многие страны включились в глобальную конкуренцию через инновации, новые технологии и формирование собственных корпоративных чемпионов [1].

«В XXI веке синонимом прогресса стали инновации, поэтому успешным станет тот, кто будет самым восприимчивым к переменам. Каждый регион Казахстана, каждая отрасль экономики должны провести тщательную работу и предложить самые перспективные и осуществимые инновационные проекты в сфере энергетики, транспорта, машиностроения, металлургии, строительстве, агроиндустрии, нефтехимии, образовании, медицине, науки. Необходимо наметить создание того, чего в прошлом не было, но будет через 20 лет, то есть спроектировать полную картину того, какой будет отрасль через 20 лет. Мы сконцентрируем свои усилия на конкретных прорывных инновациях» - так определяет президент РК Н.А.Назарбаев необходимые изменения в сфере инноваций на XIII съезде Народно-демократической партии «Нур Отан» от 11 февраля 2011 года.

Мы поставили перед собой задачу – к 2016 году войти в группу стран с высоким уровнем дохода, увеличив ВВП на душу населения до 15–ти тысяч долларов. Напомним, что если сравнить с 1994 годом, за это время экономика нашей страны выросла в 13 раз – от 700 долларов на душу населения до 10–ти тысяч долларов в этом году.

Главным инструментом её реализации является Программа форсированного индустриально–инновационного развития [2]. Она должна подготовить и обеспечить безопасность нашей экономики от будущих кризисов.

Правовая среда, созданная на основе таких государственных программных документов как Стратегия «Казахстан–2030», «Стратегия индустриально–инновационного развития на 2003–2015 гг.», «Концепция инновационной деятельности РК», «Программа инновационного развития Республики Казахстан» и др., способствует активному формированию инновационной инфраструктуры (технопарки, инновационные инкубаторы, инновационные центры, венчурные фонды, и т.д.). Для ускорения развития инфраструктуры и стимулирования инновационной деятельности необходимо совершенствовать методы государственной поддержки инноваций.

Основная проблема развития инновационной деятельности в Республике Казахстан – это финансовое обеспечение. Эта проблема находит свое решение в государственной программе развития науки Республики Казахстан на 2007 – 2012 годы, которая ставит перед собой такие задачи, как увеличение объемов финансирования научно–исследовательских и опытно–конструкторских работ (НИОКР), в том числе через механизм привлечения частных инвестиций [3].

Основные правовые, экономические и организационные основы стимулирования инновационной деятельности в Республике Казахстан и меры ее государственной поддержки устанавливает Закон РК «О государственной поддержке инновационной деятельности» от 23 марта 2006 года.

Стратегический план Министерства индустрии и новых технологий Республики Казахстан на 2011 - 2015 годы также определяет несколько инновационных направлений [4]:

- эффективная национальная инновационная система, способная обеспечить разработку и производство конкурентоспособной наукоемкой продукции;
- благоприятный инвестиционный климат, способствующий привлечению отечественного и иностранного капитала;
- создание условий для индустриально–инновационного развития

Создание этих условий развития обусловлены, достижением таких целей как развитие национальной инновационной системы, инвестиционное обеспечение



индустриального развитие и развитие системы технического регулирования и метрологии.

Сфера научных исследований часто становится приоритетным направлением экономической политики. Слабости рыночного механизма преодолеваются с помощью различных мер: прямого участия государства в производстве знаний через организацию лабораторий, находящихся на бюджетном финансировании; выделения субсидий ученым, проводящим фундаментальные исследования вне государственных лабораторий; предоставления налоговых льгот или субсидий с целью производства научных знаний и технологий в частном секторе.

Однако главным финансовым инструментом государственной научно-технической политики остается использование бюджетных средств. Именно они обеспечивают от одной пятой до половины национальных научных расходов. Из государственной казны практически полностью финансируются фундаментальная наука в университетах, оборонные исследования в государственных лабораториях и по контрактам в частном секторе, а также наиболее сложные и дорогостоящие экспериментальные разработки - создание ускорителей, телескопов, космических станций и т.д.

Наиболее высоким рейтингом по уровню инновационной активности выделяются предприятия пищевой промышленности, по производству машин и оборудования, электроники. Кстати, пищевая промышленность в Казахстане всегда славилась более высоким уровнем применяемых технологий. Причем, у них в арсенале преобладало зарубежное оборудование. Плюс ко всему эта отрасль быстрее других адаптировалась к рынку. Поэтому не приходится удивляться, что здесь раньше начался подъем экономической активности [5].

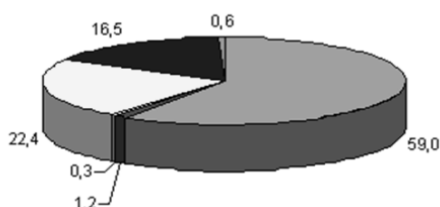

Средства республиканского бюджета - 59%

Средства местного бюджета - 1,2%

Средства институтов развития - 0,3%

Собственные средства - 22,4%

Средства прочих заказчиков - 16,5%

Иностранные инвестиции - 0,6%

Рис. 1. Структура затрат на научно-технические работы по источникам финансирования

Что касается машиностроения, оно всегда отличалось высокой инновационной активностью. Эти же утверждения актуальны и для производства электроники, которое сосредоточено в основном на предприятиях ВПК, относящегося к высокотехнологичным отраслям.

Примечательно, что инновационная активность предприятия зависит от формы собственности, что подтверждает каноны рыночной экономики о преимуществах частной собственности. Как видно из таблицы 1, подавляющее число инновационно-активных предприятий находится в частных руках.

СЕКЦІЯ 2
«Інновації в економіці та менеджменті:
аналіз проблем і стратегія розвитку



Низкая активность отмечается на предприятиях, находящихся в иностранной и государственной собственности. Более того, данная статистика развенчала миф о том, что большинство инновационных мероприятий осуществляется иностранными компаниями. Что до их инновационной активности, то она настолько далека от уровня развитых стран, как и отечественных частных предприятий.

Таблица 1

Затраты на технологические инновации по формам собственности, млн.тенге

	2010	2011	2012	2012 к 2010
Республика Казахстан	235 501,7	194 990,9	325 639,3	90137,6
в том числе:				
государственная собственность	7 839,6	8 091,4	9 194,5	1354,9
частная собственность	218 666,4	137 451,5	282 167,7	63501,3
собственность других государств, их юридических лиц и граждан	8 995,7	49 448,0	34 276,9	25281,2

Таким образом, приход иностранного капитала в Казахстан сегодня вовсе не отождествляется с притоком передовых технологий.

Доля затрат (на инновации) в объеме ВВП Казахстана, если сравнить с высокоразвитыми в этом плане странами, в 10 раз меньше. В тоже время рост расходов на науку не сопровождается ростом технологических инноваций. Наука всегда работала сама на себя. Если не устранить существующие барьеры для инновационной деятельности, то Казахстан не сможет участвовать в глобальной конкуренции, считает президент РК Нурсултан Назарбаев.

В Казахстане более чем в 2 раза увеличился затраты предприятий на технологические инновации, составив 219 млрд. тенге. Также в 2011 году на инновационные гранты выделено более 7 млрд. тенге.

Таблица 2

Затраты на технологические инновации в промышленности

	Всего			Изменения в % к 2010 г.	
	2010	2011	2012	2011	2012
Республика Казахстан	219571, 2	170174, 3	168477, 1	77,5	76,7
Акмолинская	629,5	3626,8	6567,9	576,1	1043,4
Актюбинская	25667,3	29374,1	52788,3	114,4	205,7
Алматинская	36,4	1542,1	1780,3	4236,5	4890,9
Жамбылская	10447,9	8244,9	16530,8	78,9	158,2
Карагандинская	2204,1	6900,9	4989,7	313,1	226,4
Костанайская	33,3	526,4	1884,0	1580,8	5657,7
Павлодарская	10808,0	6995,0	4136,8	0,006	38,3
Северо-Казахстанская	325,4	63,7	7675,6	19,6	2358,8
Восточно-Казахстанская	139824, 7	30366,8	23211,2	21,7	16,6
г.Астана	9,9	1218,4	12636,6	12307, 1	127642, 4



**Матеріали Міжнародної науково-практичної конференції
«Сучасні тенденції соціально-економічного розвитку агропромислового
виробництва України в контексті інтеграції у світову економіку»**

г.Алматы	2996,0	3160,4	4110,6	105,5	137,2
----------	--------	--------	--------	-------	-------

«Предоставляются инновационные гранты. В текущем году, в бюджете на них выделено 7,3 млрд. тенге. При этом количество заявок составило почти 700 на общую сумму свыше 55 млрд.тенге. Запущено технологическое бизнес-инкубирование, к услугам которого обратились 105 заявителей. Созданы 3 конструкторских бюро, 2 международных центра технологического сотрудничества», - отметил глава МИНТ РК.

Из таблицы 2 мы видим, что предприятия, имеющие завершённые инновации, сосредоточены не в сырьевых регионах, а в 3 областях, отличающихся более высоким уровнем развития научного и промышленного потенциала [6].

На долю Восточно-Казахстанской области в 2012 году приходится 13,8% финансирования Инноваций, Актыбинской области – 31,3%, Жамбылской - 9,8%. Именно эти регионы способны заметно продвинуть инновации в стране. Однако сегодня свой потенциал они реализуют далеко не полностью.

Доля инновационной продукции по отношению к ВВП в 2010 году составила 0,66%, в 2011 году – 0,86%, а в 2012 – 1,25%.

Надо признать, что информация об источниках финансирования инновационной деятельности не отличается системностью и большой широтой. В статистике фиксируется два вида такой информации: источники финансирования исследований и разработок, которые могут рассматриваться как один из видов инновационной деятельности или как один из этапов или стадий инновационного процесса; источники финансирования технологических инноваций.

Общий объём затрат на технологические инновации и структура источников их финансирования показаны на рисунке 2.

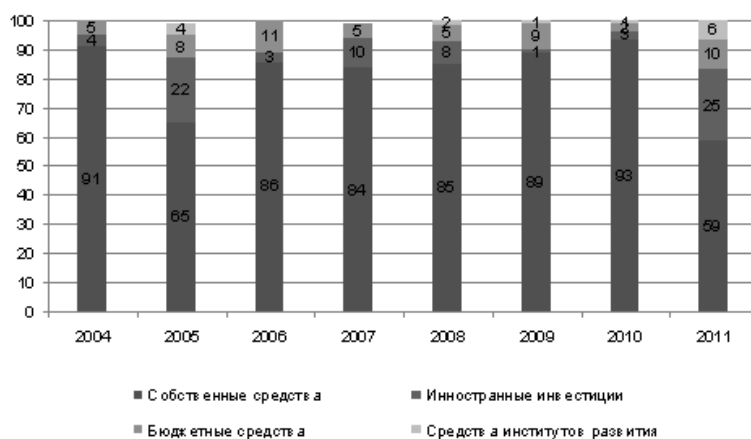

Источник: Составлено по данным Агентства Республики Казахстан по статистике.

Рис. 2. Затраты на технологические инновации предприятий по источникам финансирования [7]

Данные, приведенные выше на рисунке, наглядно демонстрируют, что преобладающим источником финансирования инноваций являются собственные средства предприятий. Это объясняется не тем, что этих финансовых ресурсов достаточно. Суть в том, что других каналов мало или они просто отсутствуют. А кредиты под инновации брать не принято. Это есть логичное объяснение. Банковские займы, как правило, носят краткосрочный характер и даются под высокие проценты, в то время как инновационные



кредиты слишком дорогостоящи и долгосрочны. По этой причине некоторые предприятия избегают обращений в банк.

Вторым по значимости источником финансирования инноваций являются средства республиканского бюджета. Однако по объему выделяемых средств государственный бюджет намного уступает собственным средствам предприятий. Конечно, в условиях зрелой рыночной экономики государство не осуществляет напрямую финансирование инновационной деятельности, поддерживая ее путем косвенных методов стимулирования. Но для Казахстана, где рыночные институты еще не совершенны, безоговорочное применение этого принципа не представляется пока целесообразным.

Так, в первый год (2004г.) реализации Стратегии индустриально-инновационного развития затраты на технологические инновации из республиканской казны возросли в 4,4 раза [8].

Незначительная роль в финансировании инноваций отводится иностранным инвестициям, особенно если учесть их достаточно высокий удельный вес в общих инвестициях в основной капитал в Казахстане. Роль инвестиций в развитии экономики чрезвычайно велика. Именно за счет инвестиций происходит обновление и расширение производства, увеличение производительности, решаются различные проблемы экономического и социального характера [9].

Мы видим, что собственные средства остаются основным источником финансирования, но не столь доминирующим. Практически не меняется уровень участия иностранных инвестиций. Зато заметно укрепил свои позиции республиканский бюджет. Кое-где прослеживается и роль местных бюджетов. Однако затраты на НИОКР нельзя рассматривать как полностью инновационные. Часть средств направляется на фундаментальные и поисковые исследования, которые не всегда связаны с инновациями.

В казахстанской практике в настоящее время для оценки инновационной активности используется показатель, рассчитываемый как доля предприятий, осуществляющих инновационную деятельность от общего количества всех предприятий республики. К сожалению, данный показатель, используемый в практике статистических исследований, не позволяет судить о масштабах инновационной деятельности на предприятиях страны, так как рассчитывается без учета объемов производства и инновационной активности предприятий. Крупные и малые предприятия с разной инновационной активностью при использовании данного метода оценки признаются равными и совершенно идентично влияют на конечный результат анализа. Более того, существенным недостатком этого показателя является ограниченная возможность его применения для экономических сопоставлений в аналитических исследованиях.

Выводы. Исходя из этого, для оценивания масштабов инновационной деятельности в промышленности предлагается использовать коэффициент инновационно-активных предприятий (Ки.пред), рассчитываемый, как удельный вес объема производства инновационно –активных предприятий, в совокупном объеме промышленного производства, как в целом по республике, так и по отраслям. Систему критериев оценки эффективности государственного управления инновациями в национальной экономике представляется целесообразным разработать на основе данных, отражаемых в платежном балансе государства (международный уровень), в системе статистических наблюдений государственными статистическими органами Казахстана (Агентство по статистике), в бухгалтерском учете конкретных предприятий. Представляется целесообразным на базе платежного баланса государства сформировать абсолютные показатели на душу населения:

- экспорт инновационного продукта;
- импорт инновационного продукта;



относительные показатели на душу населения;
отношение экспорта инновационного продукта к валовому внутреннему продукту;
отношение импорта инновационного продукта к валовому внутреннему продукту.

С использованием этих показателей появилась бы возможность оценивать эффективность деятельности ведомств, отвечающих за развитие науки и образования в государстве. Как отмечалось выше, государством показатели инновационной активности организаций могут быть получены через формы статистического наблюдения.

Список литературы:

1. Выступление Президента Республики Казахстан Н.А.Назарбаева на IV Астанинском экономическом форуме 3 мая 2011 г.
2. Программа форсированного индустриально–инновационного развития на 2010-2014 годы
3. Государственная программа развития науки Республики Казахстан на 2007 – 2012 годы
4. Стратегический план Министерства индустрии и новых технологий Республики Казахстан на 2011 - 2015 годы
5. Исекешев А. Реализация инновационных проектов пойдет с подачи бизнеса // Казахстанская правда, 31 августа 2009.
6. Социально-экономическое развитие Республики Казахстан за 2011 г.: Агентство РК по статистике. 2011.
7. Об инновационной деятельности предприятий в Республике Казахстан: Стат.бюл. Алматы: Агентство РК по статистике, 2011.
8. Программа по развитию инноваций и содействию технологической модернизации в Республике Казахстан на 2010-2014 годы
9. Баймуратов У. Инвестиции и инновации: нелинейный синтез: том 3; избранные науч. труды / Ураз Баймуратов. – Алматы : Экономика, 2005

FINANCIAL SECURITY INNOVATION ACTIVITY IN KAZAKHSTAN

*D.E. Arynova, teacher of special subjects of the second category
Industrial and Economic College Academician G.S. Seytkasimova*

There is considered modern experience in the area of innovation statistics and also given some recommendations on innovation activity indicators improvement in the Republic of Kazakhstan which may allow expanding the possibility of analytical researches of innovation area.

Keywords: *innovation, financial security, the cost of innovation, innovation activity, state programs*

УДК 338.27

**ОЦЕНКА ПОТЕНЦИАЛА ИННОВАЦИОННОЙ ДЕЯТЕЛЬНОСТИ
КАЗАХСТАНА И УКРАИНЫ**

*Д.Е. Арынова, преподаватель специальных дисциплин второй категории
В.А. Син, учащаяся 2 курса специальности «Финансы»*

Индустриально-экономический колледж имени академика Г.С. Сейткасимова

Статья содержит информацию об инновационных программах в Казахстане и Украине. Рассматривает инновационный потенциал двух стран, их инновационную активность на основе статистических данных. Выделены проблемы финансирования и регулирования инновационной деятельности в Международной практике.



Ключевые слова: инновационная деятельность, статистика, инновационный потенциал, затраты на инновации, инновационная активность

В настоящее время инновационная деятельность еще не стала основой социально-экономического развития страны: в экономике страны не наблюдается ни существенных технологических прорывов, ни признаков интенсивного массового освоения результатов исследований и разработок. Низкая инновационная активность характерна для всех видов экономической деятельности, а также для всех типов инноваций (технологических, организационных, маркетинговых).

Основной проблемой является в целом низкий спрос на инновации в казахстанской экономике, а также его неэффективная структура – избыточный перевес в сторону закупки готового оборудования за рубежом в ущерб внедрению собственных новых разработок.

Уровень инновационной активности предприятий значительно уступает показателям стран-лидеров в этой сфере [1].

Очевидно, в инновационном развитии республики на долгосрочную перспективу, необходимо знать стартовую позицию, потому что в каждый момент времени в экономике могут произойти лишь те структурные и институциональные изменения, которые оказываются осуществимыми в сложившихся ранее условиях.

В Казахстане для ускоренного осуществления стратегии технологического прорыва сложились крайне неблагоприятные стартовые условия. Ни в науке, ни в практической деятельности экономических субъектов за годы перехода к рыночной экономике не удалось сохранить тот уровень, который был ранее. Это объясняется такими факторами как многократное сокращение затрат на науку, значительное «старение» научных и инженерных кадров, высокий физический и моральный износ основных фондов, свертывание государственной поддержки науки и базисных технологий. Немаловажная проблема состояла в том, что результаты многих научных разработок не были востребованы предприятиями из-за дефицита собственных финансовых средств и сложностью получения долгосрочных инвестиций. Кроме того, сказывалась слабая заинтересованность зарубежных инвесторов в финансировании предприятий обрабатывающей отрасли из-за высокого экономического риска, отсутствия действенных механизмов поддержки инвесторов и потенциальных потребителей научно-технологической продукции.

Сегодня сложно дать объективную оценку инновационному потенциалу Казахстана и Украины, так как нет единого методического подхода по его определению. Так, в мониторинге Агентства по статистике РК и Государственной службы статистики Украины в разделе «наука» приводятся показатели использования кадровых, материально-технических и финансовых ресурсов. При этом объектами мониторинга в разделе «наука» являются организации, выполняющие научные исследования и разработки, в разделе «инновации» - в основном промышленные предприятия. В этой связи возникает необходимость комплексной оценки инновационного потенциала промышленности, так как уровень технологических возможностей промышленного предприятия является основой, на которой в последующем строятся его конкретные преимущества.

Существуют различные подходы к оценке потенциала экономической системы (предприятия, региона, промышленности), в которых под инновационным потенциалом иногда понимают научно-технологический потенциал и представляют его, как совокупность реальных и скрытых научно-технологических ресурсов предприятий, а также как диффузию сил, вектор действия которых направлен на увеличение и повышение качества [2].



Под инновационным потенциалом следует понимать не только совокупность интеллектуальных, финансовых, научно-технических, производственно-технологических и информационных ресурсов, образующих единую систему, способную обеспечить успешное осуществление инновационной деятельности, но и организационный механизм, необходимый для достижения поставленной цели в области наукоемких и технологических процессов и продуктов. Это объясняется тем, что для реализации нового знания в инновации требуется соответствующая институциональная среда [3].

Исходя из определения инновационного потенциала и существующих методических подходов, мы предлагаем использовать следующую систему показателей. Для количественной оценки инновационного потенциала применить систему показателей, характеризующих возможность инновационного развития субъектов экономики и эффективность использования интеллектуального, финансового, научно-технического, информационного ресурсов, определение их места в общем потенциале экономической системы (мира, страны, региона, промышленности, отрасли).

Для качественной оценки инновационного потенциала страны определяют уровень внедрения системы менеджмента качества, уровень использования новых или усовершенствованных технологий.

В зависимости от вида ресурса оцениваются основные компоненты инновационного потенциала:

- 1) интеллектуальный ресурс – наличие высококвалифицированных кадров, способных разработать, произвести и реализовать инновации, а также управлять ими;
- 2) финансовый ресурс – наличие финансовых средств, необходимых для производства новых или улучшенных видов продукции, услуг, производственных процессов, технологий и систем;
- 3) научно-технические ресурсы – наличие документов, выданных на объемы промышленной собственности в виде патентов, лицензий и т.д., а также материально-техническое обеспечение, необходимое для проведения научно-исследовательских работ;
- 4) информационные ресурсы – наличие информационных технологий, необходимых для управления производственно-хозяйственной системой;

Итак, дадим оценку потенциала инновационной деятельности Казахстана и Украины на основе данных Агентства Республики Казахстан и Государственной службы статистики Украины. При анализе ставилась задача дать количественную характеристику каждому виду ресурса и выявить как положительные, так и негативные тенденции в их развитии. На наш взгляд, такая комплексная оценка дает объективную картину состояния и уровня инновационного потенциала Казахстана и Украины. Особое внимание хотелось уделить качественным характеристикам, так как за последние годы наблюдается рост объема продукции и увеличение затрат на инновации, но остается низким уровень внедрения новых технологий.

Таблица 1

Затраты на инновации по формам собственности в Казахстане.

	Общая сумма затрат	В том числе:		
		государственные	частные	собственность других государств
млн. тенге				
2010	235 501,7	7 839,6	218 666,4	8 995,7
2011	194 990,9	8 091,4	137 451,5	49 448,0
2012	325 639,3	9 194,5	282 167,7	34 276,9

СЕКЦІЯ 2
«Інновації в економіці та менеджменті:
аналіз проблем і стратегія розвитку



Как видно из таблицы 1, в 2010 г. затраты на государственные предприятия, имеющие научно-исследовательские разработки во много раз меньше, чем затраты на частные предприятия. В 2012 г. по сравнению с 2010 г. затраты на государственные предприятия увеличились в 1,5 раза.

Как видно из Таблицы 3, в Казахстане в 2010 г. было зарегистрировано 424 организации, выполнявшие исследования и разработки, что по сравнению с 2012 г. больше на 79 ед. Изменения в структуре организации произошли за счет роста числа отраслевых научно-исследовательских институтов, проектно-конструкторских и технологических организаций.

Таблица 2

Затраты на инновации по формам собственности в Украине.

	Общая сумма затрат	В том числе:		
		государственные	частные	собственность других государств
млн. грн.				
2010	8045,5	87,0	4775,2	2411,4
2011	14333,9	149,2	7585,6	56,9
2012	11480,6	224,3	7335,9	994,8

Для характеристики интеллектуального ресурса особое значение имеет распределение численности специалистов по типам организации. Так, в 2010 году количество специалистов, занятых исследованиями и разработками составило 17,021, а в 2012 г. численность работников, занимающихся исследованиями и разработками, увеличилась на 3,383 по сравнению с 2010 годом.

Таблица 3

Наука и инновационная деятельность Казахстана.

	2010	2011	2012
Внутренние затраты на исследования и разработки, млн. тенге	3 466,8	43 351,6	51 2 53,1
Число организаций, выполняющих исследования и разработки	4 24	41 2	345
Численность персонала, занятого исследованиями и разработками, человек	1 7 021	18 003	20 204
Численность докторов наук, человек	1 347	-	1072
Численность кандидатов наук, человек	3 041	33 25	3629

Как видно из Таблицы 3, в Украине на 2010 г. было зарегистрировано 1303 организации, выполнявших исследования и разработки. По сравнению с 2010 годом количество организаций, выполнявших исследования и разработки, в 2012 году сократилось на 95 ед. Численность научных работников в 2010 году составило 89 534, а к 2012 г. это число сократилось до 82032 чел.

Эти показатели дают нам понять, что инновационная деятельность скорее снижается, чем развивается.

За 2010-2012 гг. рост докторов и кандидатов наук составил в среднем на 2%. Это можно назвать положительным фактором. К сожалению, число организаций, занимавшихся исследованиями, сократилось на 30 %.

Таблица 4



Наука и инновационная деятельность в Украине.

	2010	2011	2012
Внутренние затраты на исследования и разработки, млн. грн.	9867,1	10349,9	11252,7
Число организаций, выполняющих исследования и разработки	1303	1255	1208
Численность персонала, занятого исследованиями и разработками, человек	89 534	84969	82032
Численность докторов наук, человек	14 418	14895	15 592
Численность кандидатов наук, человек	84 000	84979	88057

В целом по анализу интеллектуального ресурса, можно сделать вывод, что в государстве ощущается дефицит работников, занятых исследованиями и разработками, а система подготовки высококвалифицированных специалистов и повышения кадров требует существенных изменений.

Другим, не менее важным показателем, отражающим уровень и динамику инновационного потенциала страны, является наличие финансовых ресурсов, необходимых для производства новых или улучшенных видов продукции. К основным источникам финансовых ресурсов относятся инвестиции, внутренние затраты на исследования и разработки, а также затраты на технологические инновации.

Таблица 5

Инновационная активность в Казахстане.

	2010	2011	2012
Республика Казахстан	4,3	5,7	5,7
Акмолинская	0,7	1,0	4,6
Актюбинская	6,1	8,5	4,0
Алматинская	0,9	4,6	5,4
Атырауская	3,7	6,6	4,4
Западно-Казахстанская	4,6	12,7	7,5
Жамбылская	7,8	10,2	7,9
Карагандинская	7,0	7,2	3,8
Кустанайская	2,6	4,8	7,1
Кызылординская	6,1	8,0	5,3
Мангистауская	1,1	1,1	1,1
Южно-Казахстанская	3,4	7,0	5,0
Павлодарская	5,1	5,4	4,1
Северо-Казахстанская	2,4	2,4	10,4
Восточно-Казахстанская	6,4	8,1	6,2
г. Астана	2,6	4,1	6,8
г. Алматы	5,4	5,7	6,7

Как видно из Таблицы 3.1, в Республике Казахстан в 2010 г. инновационная активность достигает 4,3%. В 2012 г., по сравнению с 2010г., наблюдается рост

СЕКЦІЯ 2
«Інновації в економіці та менеджменті:
аналіз проблем і стратегія розвитку



инновационной активности с 4,3% до 5,7 %. И, тем не менее, инвестиций на исследования и разработки крайне недостаточно.

Рассмотрим инновационную активность в Украине. С 2010 – 2012 гг. наблюдается рост инновационной активности. Удельный вес предприятий в 2010 г. составил 13,8%, к 2012 г. этот показатель достиг 17,4%.

В ходе проведенного анализа и оценки инновационного потенциала промышленности Казахстана и Украины были получены данные, которые обобщены и представлены ниже. Основные результаты свидетельствуют о том, что сегодня в экономике этих стран:

Таблица 6

Инновационная активность в Украине.

	Удельный вес предприятий, которые занимались инновациями	Общая сумма затрат	Исследования и разработки	В том числе:		Другие затраты
				внутренние	внешние	
	%	млн. грн.				
2010	13,8	8045,5	996,4	818,5	177,9	6052,7
2011	16,2	14333,9	1079,9	833,3	246,6	12174,1
2012	17,4	11480,6	1196,3	965,2	231,1	9088

- доля проектных и проектно-конструкторских организаций и промышленных предприятий, занимающихся научно-исследовательской деятельностью крайне мала;

- в промышленности в последние годы не наблюдается рост численности высококвалифицированных специалистов, занимающихся исследованиями и разработками;

- низкий уровень привлечения инвестиций в основной капитал, недостаточный объем затрат на научные исследования и разработки;

- уровень использования новых технологий и объектов техники в промышленном производстве гораздо ниже уровня созданных новых технологий.

На сегодня инновационный потенциал промышленности Украины и Казахстана характеризуется низким его уровнем. Среди наиболее важных проблем, негативно влияющих на инновационный потенциал промышленности, являются технико-технологическая отсталость промышленных предприятий, особенно в обрабатывающих отраслях, ограниченность инвестиционных и интеллектуальных ресурсов.

Несмотря на достигнутые результаты в инновационной деятельности, инновационная активность предприятий пока остается достаточно низкой, а инновационный потенциал характеризуется такими чертами как отсутствие эффективной связи между научно-исследовательскими организациями и производством, государством и частным сектором недостаточность финансовых ресурсов, дефицит квалифицированных специалистов и слабое развитие наукоемких и высокотехнологических производств.

Причин подобной ситуации много, но главная из них состоит в отсутствии благоприятных условий для осуществления инновационной деятельности предприятий. На наш взгляд, в условиях слабой заинтересованности предприятий в инновациях необходим мощный организационно-управленческий и правовой механизм, чтобы заработал процесс саморегулирования. Для этого требуется институционализация инновационной культуры, т.е. превращение ее в организованный, упорядоченный процесс с определенной структурой отношений, правилами поведения, ответственностью участников [4].



Союз крупных компаний и малых инновационных фирм при активной государственной поддержке открывают широкие перспективы для технического и технологического обновления производства. Так, крупные промышленные компании, располагая финансовыми ресурсами, системой маркетинга способствуют успешной коммерциализации нового продукта. Малые инновационные фирмы изначально нацелены на поиск новых идей, их оценку и реализацию в новых производствах. Основу инновационного предпринимательства составляют малые инновационные фирмы. Сегодня малый и средний бизнес являются тем полем, где апробируются инновации, которые потом в массовых масштабах могут быть внедрены крупными компаниями. Малые предприятия более гибки и склонны к рискованным проектам [5].

Для большинства промышленно-развитых стран такая система создания и внедрения инноваций доказала свою эффективность, а для Казахстана и Украины она должна стать моделью экономического развития.

Список литературы:

1. Отчет о состоянии инновационных процессов в РК, в том числе в региональном разрезе, АО «Национальный инновационный фонд», 2011
2. Почукаева О.В. Воздействие инновационного фактора на эффективность производства // Проблемы прогнозирования. – 2001. – № 5. – С. 133-144.
3. Киселев Ю.М. Оценка финансового инновационного потенциала промышленных предприятий // ЭКО. – 2001. – № 3. – С. 42-48.
4. Исмаилова Р.А. Инновационная модель развития промышленности Казахстана: институты, механизмы и перспективы, Астана, 2009
5. Темирбулатов А.О. Кооперация в прошлом, настоящем и будущем обустройстве экономического порядка (тезисы о культуре экономических отношений). – Астана.-2008.

EVALUATION OF BUILDING INNOVATIVE ACTIVITY Kazakhstan and Ukraine

V.A. Sin, a student of 2nd year degree in «Finance»

D.E. Arynova, teacher of special subjects of the second category

Industrial and Economic College Academician GS Seytkasimova This article contains information about innovative programs in Kazakhstan and in Ukraine. In the article investigated many economic development problems of innovation The author suggested conditions for the saturation of competitive product markets of Kazakhstan, open access to world markets.

Keywords: innovation, statistics, innovative capacity, expenditure on innovation, innovation activity

УДК 631:367;633.636

КОЛЕКЦІЯ ГЕНОФОНДУ ЛЮПИНУ, ЯК ОСНОВА СТВОРЕННЯ НОВИХ КОНКУРЕНТОСПРОМОЖНИХ СОРТІВ ВІТЧИЗНЯНОЇ СЕЛЕКЦІЇ.

В.А. Бардаков, кандидат сільськогосподарських наук,

А.Г. Бардаков, кандидат сільськогосподарських наук

*Інститут сільськогосподарської мікробіології
та агропромислового виробництва НААН*

Висвітлено основні результати роботи з колекцією генофонду люпину Інституту сільськогосподарської мікробіології та агропромислового виробництва НААН, яка налічує 632 сортозразки з більш ніж 20 країн світу. Створені на основі зібраного в інституті



генофонду люпину базова та ознакова колекції люпину використовуються при створенні нових сортів цієї цінної зернобобової культури, моделі яких диктує час та пропозиції виробництва.

Ключові слова: база даних, генофонд, ознакова колекція, люпин, селекція, сортозразок.

Незважаючи на значну кількість вирощуваних культур, доместикація і залучення в селекційний процес нових видів залишається актуальним і в наші дні. Не є винятком люпин - цінна бобова культура, яка використовується на зелений корм, силос, зернофураж і як сидерат у багатьох країнах світу. Ряд видів люпину має також харчове, фармацевтичне і косметичне застосування. Люпин часто називають «північною» або «європейською» соєю через високий вміст білка (30-50%), збалансованого за амінокислотним складом, жиру (5,3-20%), вітамінів, мікро- і макроелементів, що характеризує його, як цінну кормову культуру, яка є незамінним джерелом дешевих високобілкових кормів та відкриває нові можливості використання люпину, як сировини для виробництва високоякісного харчового білка. Люпину, як і більшості інших бобових культур, у системах біологічного землеробства приділяється особлива увага, тому що головним при цьому є надходження дешевого азоту в ґрунт. Бобові культури не тільки фіксують атмосферний азот, що є основним джерелом харчування рослин у біосистемах, а також сприяють раціональному використанню ґрунтового азоту, фосфору, калію, кальцію і магнію.

Люпин відіграє важливу роль в системі підвищення родючості ґрунтів без додаткових затрат на органічні та мінеральні добрива. Він позитивно і усебічно впливає на ґрунт, його макро- і мікробіоту, тому вважається комплексним агроекологічним резервом сприятливим підвищенню врожайності наступних культур.

У сільськогосподарському виробництві України використовуються чотири види люпину: жовтий, білий, вузьколистий і багаторічний. Кожен вид люпину вирощується на певних ґрунтових відмінах, є відособленою культурою з відмінними біологічними особливостями і практичним використанням. Більш поширеним, порівняно з іншими видами, є люпин жовтий, що пояснюється його невибагливістю до умов вирощування. Останнім часом, також, з появою нових кормових сортів, які були створені в Білорусії та Росії, набирає обертів вузьколистий люпин. До речі вузьколистий люпин кормового спрямування, який став фактично новою кормовою культурою зараз широко розповсюджений в багатьох країнах – Австралії, Німеччині, Польщі, Білорусії, Росії. Переваги вузьколистого люпину перед жовтим і білим перш за все в тому, що він майже не уражується антракнозом і має короткий вегетаційний період (на 5 – 7 днів менше ранньостиглих сортів жовтого люпину).

В останні десятиріччя минулого століття та на початку нинішнього виробництво люпину, з різних причин, значно скоротилося (див. рис.1). Сьогодні люпин на зерно в Україні висівається на площі 25-27 тис. га, на зелений корм - 35-40 тис. га.

Однак, вже зараз, коли значно зросла вартість мінеральних і органічних добрив, відроджується попередній досвід люпиносіяння на Україні. Визначним фактором при впровадженні та використанні люпину у виробництві є сорт. Пріоритетними напрямками при створенні сортів в даний час (практично для всіх зон люпиносіяння) є селекція на ранньостиглість, високу продуктивність, а також стійкість до основних хвороб (фузаріоз, антракноз).



**Матеріали Міжнародної науково-практичної конференції
«Сучасні тенденції соціально-економічного розвитку агропромислового
виробництва України в контексті інтеграції у світову економіку»**



Рис 1. Посівні площі під люпином на Україні по роках (1971 – 2012 pp.)

Яскравим прикладом успішної селекції та великого внеску культури люпину (вузьколистого виду) в розвиток сільськогосподарського виробництва є розширення його посівів в Австралії - з 100 га в 1980 р. до мільйона гектарів в 90-х роках ХХ століття. Завдяки цілеспрямованій плідній роботі з селекції вузьколистого кормового люпину створені унікальні сорти: з різним періодом вегетації, з різною будовою стебла, з стійкістю до фомопсису та фузаріозу, з толерантністю до антракнозу. У своєрідних погодних умовах сорти люпину успішно конкурували з горохом. Сьогодні в Австралії люпин висівається на площі 750-800 тис. га, а середня врожайність зерна становить 10,1 ц/га.





Рис. 2 Структура колекції генофонду люпину за країною походження зразків у процентному співвідношенні.

Результативність селекційної роботи значною мірою залежить від напрацювання цінного вихідного селекційного матеріалу. Основна кількість якого створюється за допомогою внутрішньовидової гібридизації, для якої, в свою чергу, є важливим підбір пар для схрещування. Тому особлива увага в процесі створення сортів із зазначеними параметрами повинна приділятися вивченню колекційних зразків різного еколого-географічного походження, залучення яких до селекційного процесу як батьківські форми-джерела господарсько-цінних ознак дасть можливість поєднати в одному сорті розрізнені між географічно та екологічно віддаленими сортами та формами ознаки в потрібному поєднанні. А отже кількісний склад і генетична різноманітність колекції генофонду є головною складовою в селекційному процесі.

В Інституті сільськогосподарської мікробіології та агропромислового виробництва НААН (а до 2011 р. в реформованому Чернігівському інституті АПВ) в результаті багаторічної роботи зібраний значний колекційний матеріал різного еколого-географічного походження, що включає 5 видів люпину з ознаками: високої продуктивності, ранньостиглості, низького вмісту алкалоїдів, високого вмісту білка, високої стійкості до фузаріозу, толерантності до антракнозу і вірусних хвороб холодостійкості, посухостійкості. На даний час колекція люпину нараховує 632 сортозразки з більш ніж 20 країн світу (див. рис 2).

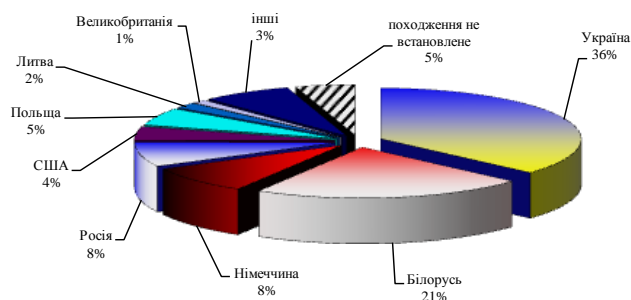
Всі колекційні зразки паспортизовані, створено і зареєстровано в Національному центрі генетичних ресурсів рослин України базову (свідоцтво №11, від 17.11.2005р) колекцію люпину, що репрезентує основний генофонд культури і сформована із зразків, які охоплюють повний спектр мінливості ознак в межах культури. Дана колекція включає 565 зразків з 23 країн світу.

Для збереження існуючого насіння генофонду проводиться вирощування колекційних зразків з метою поновлення життєздатності, розмноження насіння та передача його в НЦГРРУ для закладки в Національне сховище. Всього, на даний час, передано 586 сортозразків люпину різних видів. Постійно проводиться всебічне вивчення нововведених, інтродукованих сортозразків в умовах Полісся України.

Як вже зазначалося, в селекції дуже важливо мати достовірну інформацію про той чи інший зразок, що може бути використаний, як батьківська форма. В результаті багаторічного вивчення існуючого генофонду люпину та аналізу отриманих даних, нами було створено і зареєстровано ознакову колекцію люпину жовтого та білого (свідоцтво №57, від 23.12.2008 р) де зразки підібрані за певним рівнем фенотипового прояву ознак та їх поєднання. Колекція налічує 178 сортозразків з 15 країн світу. До даної колекції включено зразки з високим, оптимальним або низьким проявом 8 господарсько-цінних ознак: скоростиглість, стійкість до фузаріозу, продуктивність по насінню, висота рослин, кількість насіння з рослини, маса насіння з рослини, кількість насіння в 1 бобі та маса 1000 насінин. По кожній з ознак було визначено еталонні зразки, які мають більш стабільний рівень прояву їх в поєднанні з високим рівнем репродукційного процесу. Слід також зазначити, що робота з вивчення колекції постійно продовжується і вже на сьогодні сформована ознакова база даних з 205 сортозразків люпину п'яти видів: люпину жовтого - 114, люпину білого - 52, люпину вузьколистого - 35, люпину мутабельного – 3 та люпину багаторічного – 1 зразок.

Аналіз багаторічних даних проведених досліджень в колекційному розсаднику на різних фонах в умовах Лівобережного Полісся, дав змогу виділити серед зразків джерела та донори господарсько-цінних ознак.



Виділені джерела та донори господарсько-цінних ознак серед колекційних зразків люпину а також селекційні лінії створені в інституті постійно залучалися до селекційного процесу.

Результатом такої роботи стали створені нові сорти: люпину жовтого Прогресивний, Ярило та білого Щедрий 50, Рапсодія. Сорти високопродуктивні по насінню та зеленій масі з коротким періодом вегетації, стійкі до фузаріозу, а сорти Прогресивний та Ярило за роки дослідження характеризувався порівняно високою стійкістю проти антракнозу та посухи.

Сорт люпину жовтого Прогресивний – універсального типу з потенційною врожайністю зерна 2,2-2,6 т/га, сухої речовини зеленої маси – 6,5-7,8 т/га. Маса 1000 насінин - 117г. Сорт скоростиглий (вегетаційний період 98 - 102 дні), стійкий до фузаріозу, не вилягає. Вміст білка в насінні 41,4%, алкалоїдів 0,019%. Різновидність *maculatus* Atab. (в Реєстрі сортів рослин України з 2009 року).

Сорт люпину жовтого Ярило - силосно-зернового напрямку використання, різновидність – var. *maculatus* Atab. Забезпечує середній врожай насіння 2,31 т/га (максимальний 2,5 т/га), зеленої маси – 52,1 т/га (максимальний 57,2 т/га). Ранньостиглий (вегетаційний період 102 дні), фузаріозостійкий (на інфекційному фоні хворобою уражувалися лише 4,1 % рослин, вміст алкалоїдів в насінні становить 0,020%, сирого протеїну в насінні – 41,2%. Маса 1000 насінин – 120-126 г. знаходиться в Державному сортовипробуванні.

Сорт люпину білого Щедрий 50 - універсального типу, високопродуктивний, забезпечує врожайність зерна 3,2-4,5 т/га, сухої речовини зеленої маси 8,5-9,0 т/га. Тривалість вегетаційного періоду 115-119 днів. Вміст білка в насінні 39,6%, алкалоїдів в насінні 0,023%. Характеризується високою стійкістю до фузаріозу (9,0% на інфекційному фоні) не вилягає, з високою азотфіксуючою здатністю (в Реєстрі сортів рослин України з 2009 року).

Новий сорт білого люпину Рапсодія (знаходиться в державному сортовипробуванні) ранньостиглий (вегетаційний період 117 днів), фузаріозостійкий (ураження на інфекційному фоні становить 7,6 %), забезпечує середній урожай зеленої маси 56,0 т/га (максимальний 59,6 т/га), насіння 3,69 т/га (максимальний 4,4 т/га). Збір білка з гектара новий сорт забезпечує 1,54 т. Вміст алкалоїдів в насінні становить 0,028%, сирого протеїну в насінні – 38,5 %. Маса 1000 насінин – 354 г.

Також інтенсивно триває робота по створенню кормових сортів люпину вузьколистого. Використовуючи наявний колекційний матеріал люпину вузьколистого, а на сьогодні це 37 сортозразків, були виділені цінні форми і на їх основі створено новий сорт Локомотив універсального типу використання, що характеризуються порівняно високою насіннєвою продуктивністю (середній врожай насіння 2,42 т/га, зеленої маси – 43,5 т/га, сухої речовини зеленої маси 7,87 т/га), ранньостиглістю (період від сходів до дозрівання 90 днів, технологічна стиглість зеленої маси для укусу настає через 55-60 днів) низьким вмістом алкалоїдів в насінні (0,032%) та стійкістю до хвороб в умовах зони Полісся.

Висновки. Таким чином, створені на основі зібраного в інституті генофонду люпину базова та ознакова колекції, сьогодні є не тільки засобом збереження та вивчення вихідного матеріалу, але й кладовою джерел та донорів ознак, що в будь-який момент можуть бути використані в створенні таких сортів цієї цінної зернобобової культури, моделі яких диктує час та пропозиції виробництва.

Список літератури:

1. Алексеев Е.К. Однолетние кормовые люпины. М.: Колос, 1968. -263с.



2. Барбацький С. Люпин. - М.,И.Л.,-1959.-260с.
3. Бабич А.О. та інші. Світове виробництво однорічних зернових бобових культур для вирішення проблеми білка і біологічного азоту// Перша всеукраїнська (міжнародна) конференція по проблемі "Корми і кормовий білок".-Вінниця: 1994.-С.164.
4. Дебелый Г.А. Зернобобовые культуры в мире и Российской Федерации // Зернобобовые и крупяные культуры. – 2012, №2. – С.31-35.
5. Кириченко В.В. Генофонд рослин як основа прогресивного розвитку селекції / В.В. Кириченко, В.К. Рябчун, А.А. Корчинський // Вісник аграрної науки. – 2001, № 8. – С. 39-41.
6. Такунов И.П. Люпин в земледелии России. - Брянск: "Придесенье". 1996.-372с.
7. Kurlovich B.S. Lupins (Geography, classification, genetic resources and breeding). OY International North Express. – St. Petersburg, Russia – Pellosniemi, Finland, 2002. – 468p.
8. Gladstones Y.S. Distribution, origin, taxonomy, history and importations. //Yn: Y.S. Wladstones et ol. (eds.) Lupin as Crop Plants. Biology, Production and Utilization// 1998. – P.1-39.
9. Cowling W.A. Pedigrees and characterizations of narrow leafed lupin cultivars released in Australia from 1967 to 1998. //Agric. W.A. Bulletin 4365. May 1999//. P. 11.

КОЛЛЕКЦИЯ ГЕНОФОНДА ЛЮПИНА, КАК ОСНОВА СОЗДАНИЯ НОВЫХ КОНКУРЕНТОСПОСОБНЫХ СОРТОВ ОТЕЧЕСТВЕННОЙ СЕЛЕКЦИИ

***В.А. Бардаков, кандидат сельскохозяйственных наук,
А.Г.Бардаков, кандидат сельскохозяйственных наук
Институт сельскохозяйственной микробиологии
и агропромышленного производства НААН***

Показаны основные результаты работы с коллекцией генофонда люпина Института сельскохозяйственной микробиологии и агропромышленного производства НААН, которая насчитывает 632 образца более чем из 20 стран мира. Созданные на основе собранного в институте генофонда люпина базовая и признаковая коллекции, сегодня являются не только средством сохранения и изучения исходного материала, но и кладовой источников и доноров признаков, которые уже были, а также в любой момент могут быть использованы при создании таких сортов люпина, модели которых диктует время и производственники.

***Ключевые слова:** база данных, генофонд, признаковая коллекция, люпин, селекция, сортообразец.*

COLLECTION OF THE GENE POOL LUPINE AS THE BASIS FOR CREATION OF NEW COMPETITIVE VARIETIES OF DOMESTIC BREEDING

***V.A. Bardakov, Candidate of Agricultural Sciences,
A.H. Bardakov, Candidate of Agricultural Sciences
Institute of Agricultural Microbiology
and agricultural production NAAS***

The basic results of the gene pool with a collection of lupine Institute of Agricultural Microbiology and Agro-industrial Manufacture. The collection includes 632 samples from more than 20 countries. Based on the gene pool of lupine were created basic and signs collections that are used to create new varieties of legumes valuable model which dictates the time of production and supply.

***Keywords:** database, gene pool, collection of signs, lupine, selection, sample.*



УДК 338.439

**ДЕРЖАВНА ПІДТРИМКА РОЗВИТКУ МАЛОГО ПІДПРИЄМНИЦТВА В
АГРАРНІЙ СФЕРІ ЕКОНОМІКИ УКРАЇНИ**

Д.В. Борисовський, здобувач кафедри обліку і аудиту

*Харківський національний технічний університет сільського господарства ім.
Петра Василенка*

Ще на початку становлення малого бізнесу в Україні підтримку малого підприємництва було визначено як одне з найбільш важливих завдань державної політики. На сьогодні правові та економічні засади державної політики у сфері підтримки та розвитку малого і середнього підприємництва декларативно визначає Закон України «Про розвиток та державну підтримку малого і середнього підприємництва в Україні». Метою державної політики щодо розвитку малого і середнього підприємництва є:

- створення сприятливих умов для розвитку малого і середнього підприємництва;
- забезпечення розвитку суб'єктів малого і середнього підприємництва з метою формування конкурентного середовища та підвищення рівня їх конкурентоспроможності;
- стимулювання інвестиційної та інноваційної активності суб'єктів малого і середнього підприємництва;
- сприяння провадженню суб'єктами малого і середнього підприємництва діяльності щодо просування вироблених ними товарів (робіт, послуг), результатів інтелектуальної діяльності на внутрішній і зовнішній ринки;
- забезпечення зайнятості населення шляхом підтримки підприємницької ініціативи громадян.

Формами державної підтримки малих підприємств є: надання допомоги на безоплатній і платній основі; фінансування державних і регіональних програм підтримки і розвитку малого підприємництва; встановлення податкових пільг малим підприємствам, які здійснюють пріоритетні види діяльності; пільгове кредитування і страхування суб'єктів малого підприємництва; надання малим підприємствам на конкурсній основі державних замовлень на виробництво і постачання окремих видів продукції та товарів (послуг) для державних потреб та інші форми підтримки. Через економічну ситуацію, що склалася, не всі форми підтримки реалізуються на практиці. Проте її абсолютні розміри щорічно збільшуються, а ефективність залишається на низькому рівні.

Державна підтримка суб'єктів малого і середнього підприємництва включає фінансову, інформаційну, консультаційну, у тому числі підтримку у сфері інновацій, науки і промислового виробництва; підтримку суб'єктів малого і середнього підприємництва, що провадять експортну діяльність; підтримку у сфері підготовки, перепідготовки і підвищення кваліфікації управлінських кадрів та кадрів ведення бізнесу.

Основними видами фінансової державної підтримки є: часткова компенсація відсоткових ставок за кредитами, що надаються на реалізацію проектів суб'єктів малого і середнього підприємництва; часткова компенсація лізингових, факторингових платежів та платежів за користування гарантіями; надання гарантії та поруки за кредитами суб'єктів малого і середнього підприємництва; надання кредитів, у тому числі мікрокредитів, для започаткування і ведення власної справи; надання позик на придбання і впровадження нових технологій; компенсація видатків на розвиток кооперації між суб'єктами малого і середнього підприємництва та великими підприємствами; фінансова підтримка впровадження енергозберігаючих та екологічно чистих технологій; інші види не забороненої законодавством фінансової державної підтримки.



Як свідчить аналіз, хоча абсолютні розміри державної фінансової підтримки фермерських господарств зростають, її обсяги є незначними і неефективними. Безумовно обсяг фінансування АПК визначається станом і можливостями економіки держави. Крім того на його величину суттєво впливають інші обмеження (членство України у СОТ, фінансово-економічна криза та ін.). Необхідно, щоб форми і методи розподілу бюджетних коштів товаровиробникам були зрозумілими, доступними для одержувачів допомоги.

**ГОСУДАРСТВЕННАЯ ПОДДЕРЖКА РАЗВИТИЯ МАЛОГО
ПРЕДПРИНИМАТЕЛЬСТВА В АГРАРНОЙ СФЕРЕ ЭКОНОМИКИ УКРАИНЫ**

Д.В. Борисовский, соискатель кафедры учета и аудита

*Харьковский национальный технический университет сельского хозяйства им.
Петра Василенко*

STATE SUPPORT OF SMALL BUSINESS IN OF AGRICULTURE UKRAINE

D.V. Borisov, researcher of the Department of Accounting and Auditing

Kharkiv State Technical University of Agriculture named by Petro Vasilenko

УДК 338.24

**ІННОВАЦІЙНИЙ ХАРАКТЕР СТРУКТУРНОЇ ПЕРЕБУДОВИ
УКРАЇНСЬКОЇ ЕКОНОМІКИ**

М.О. Городецька, доцент кафедри аграрної економіки

ВП НУБіП України «Ніжинський агротехнічний інститут»

У статті розкривається історичний аспект структурної перебудови української економіки.

Ключові слова: *структура економіки, структурна модернізація, структурні перетворення.*

Ефективне функціонування економіки час від часу має супроводжуватись її структурною перебудовою. Чинниками, які визначають різноманітність і особливості структурних зрушень у тій чи іншій країні, є: тип економічної системи; специфічні для кожної країни умови та форми становлення й розвитку народного господарства; етап, на якому перебуває країна, здійснюючи структурну політику, зокрема ступінь завершеності технологічної перебудови.

Загальний характер структурних зрушень в економіці різних країн на сучасному етапі проявляється в тому, що: зараз відбувається динамічний процес формування групи галузей, які сприяють розвитку інформаційного суспільства і мають відносно високі темпи зростання (хімічна і нафтохімічна промисловість, атомна енергетика, електроніка і радіотехнічна промисловість, біотехнології, виробництво чистих матеріалів та матеріалів підвищеної і наперед даної якості, мікропроцесорів, засобів зв'язку, приладів контролю та управління тощо); змінюється співвідношення між добувними і переробними галузями на користь останніх (цьому сприяє поява безвідходних технологій, комплексної переробки сировини, енергоощадних технологій тощо); спостерігається зрушення внутрішньогалузевих пропорцій – зростає питома вага фінішних стадій і операцій (різних видів збагачення та облагороджування сировини і матеріалів), що сприяє підвищенню якості продукції; динамічно розвивається інфраструктура суспільного виробництва, сфера виробничих і побутових послуг (транспорт, зв'язок, енергетика, інформаційне обслуговування народного господарства; суттєво зростає роль науки і наукового обслуговування); відбувається модифікація співвідношення між двома підрозділами суспільного виробництва – виробництвом засобів виробництва і виробництвом предметів споживання – під впливом інформаційної революції; найдинамічнішим сектором економіки стає сфера послуг; спостерігається масове виникнення і розвиток інтегральних



економічних інституцій (господарських структур), які об'єднують науку, виробництво, сферу обслуговування (регіональні науково-технологічні центри, технопарки, технополіси, науково-технічні альянси); зростає кількість і питома вага в загальному обсязі виробництва середніх і малих підприємств.

Структурна перебудова української економіки має свою історію. Розпад на початку 1990-х рр. споживчого ринку та астрономічне зростання цін в Україні на товари широкого вжитку за умов лібералізації ціноутворення були зумовлені слабким розвитком другого підрозділу суспільного виробництва, а концентрація масового безробіття (здебільшого прихованого) – відносно низьким рівнем економічної динаміки та вузькою спеціалізацією.

Усе це було викликано тим, що концепція економічного розвитку СРСР передбачала: максимальну інтеграцію економіки кожної союзної республіки в загальносоюзний народногосподарський комплекс та постійне збільшення її вкладу в розвиток останнього. Так, відомо, що майже 80% усього виробництва не мало завершеного технологічного циклу; випереджальне нарощування потужностей підприємств групи «А»; повне залучення всіх природних ресурсів до виробництва; «централізовано-донорський» характер розподілу між республіками, економічними регіонами та галузями матеріально-технічних, трудових і фінансових ресурсів. Оскільки народне господарство УРСР ґрунтувалось саме на такій концепції розвитку продуктивних сил, то після проголошення незалежності воно залишилося розбалансованим. Усі його галузі та структуроутворювальні елементи не були узгоджені між собою (в складі СРСР економіка України спеціалізувалася на розвитку енерго-, матеріало-, фондо- та трудомістких галузей, а високотехнологічні галузі залишалися без належної уваги.

Для 90-х рр. характерним було посилення диспропорцій галузевої структури і територіального розміщення продуктивних сил, що було спричинене крайньою нерівномірністю технологічних рівнів виробництва. Низькою готовністю української економіки до відкритості, рестриктивною кредитно-грошовою і конфіскаційною податковою політикою. Це призвело до не конкурентоспроможності більшості підприємств. Особливо зачепило технологічно слаборозвинуті галузі, а також регіони країни, що перебували в економічній стагнації.

З 2001 р. в Україні простежуються ознаки стабілізації, в основу майбутнього економічного зростання були закладені високі темпи – 6 – 7% середньорічного збільшення ВВП. Це було зумовлене тим, що лише такі темпи могли сприяти: реалізації нагальних завдань соціальної сфери; утвердженню інноваційного шляху розвитку української економіки, в тому числі її структурній перебудові (конкурентоспроможність країни визначається зараз не наявністю природних ресурсів, а інноваційними можливостями та вмінням їх впроваджувати); формуванню такої функціональної структури народного господарства України, яка б відповідала параметрам і вимогам незалежної держави.

Зростання української економіки у передкризовий період відбувалося на відновлюваній основі, не супроводжувалося критично необхідними прогресивними структурними змінами й технологічною модернізацією. Українська економіка залишалася слабодиверсифікованою, а отже, вразливою до коливань кон'юнктури світових ринків, характеризувалася низьким рівнем інновацій та ефективності використання ресурсів. Економічна динаміка визначалася сукупною дією сприятливих чинників внутрішнього і зовнішнього походження. Разом з тим, не було сформовано стійких висхідних тенденцій. Натомість економічне зростання характеризувалося високою волатильністю



макроекономічної динаміки, не супроводжувалося системними реформами, а отже, призводило до поглиблення існуючих дисбалансів.

Основними тенденціями, що спричинили поглиблення структурних дисбалансів відтворювального процесу національної економіки у докризовий період, були:

- асинхронність розвитку і дедалі більший відрив фінансової сфери від реального сектору економіки;
- нестійкість співвідношення між нагромадженням і споживанням, зростання дисбалансів між обсягами заощаджень та інвестицій;
- тривала незбалансованість рахунків поточних і капітальних операцій;
- прискорене старіння виробничого апарату і збільшення масштабу прихованого вибуття потужностей.

Динаміка структури української економіки не відповідає загальним закономірностям структурних зрушень, що відбуваються в розвинених економіках світу на сучасному етапі й полягають у зростанні частки високотехнологічних виробництв обробної промисловості, телекомунікаційних, фінансових і бізнесових послуг, а також соціально-орієнтованих видів економічної діяльності, випереджальному розвитку наукоємних, високотехнологічних галузей. Натомість в Україні сформувалася неефективна структура економіки з високою ресурсо- та енергоємністю виробництва, надмірним екстенсивним розвитком добувної промисловості, відсталістю агропромислового сектору, низьким рівнем інноваційного виробництва, відставанням розвитку інфраструктури, відірваністю фінансового сектору від реальної економіки, неефективним функціонуванням секторів, що забезпечують соціальний розвиток.

Високий рівень інтеграції економіки країни у сировинні ринки (металургія, транспортні послуги) на основі насамперед цінової конкуренції, а не конкурентної боротьби технологій і нововведень є значним ризиком для її стабільного функціонування й робить її вразливою до будь-яких цінових «шоків», що й сталося в період економічної кризи.

Динаміка формування ВВП України свідчить, що впродовж останнього десятиріччя в галузево-секторальній структурі національної економіки суттєво знизилася питома вага сільського господарства – у 2,2 разу, знизилася частка промисловості, будівництва, транспорту та зв'язку. Натомість найсуттєвіше зросли показники фінансової діяльності (у 2,3 разу) та операцій із нерухомим майном (у 1,6 разу), а також галузей соціальної сфери. У цілому, зазначені тенденції відповідають загальносвітовим економічним структурним зрушенням, є характерними передусім для країн із перехідною економікою та поступово наближають структуру вітчизняної економіки до співвідношень, притаманних високорозвиненим країнам світу.

Кінцевою метою структурної модернізації української економіки має бути побудова високоефективної конкурентоспроможної динамічної соціально орієнтованої економічної системи, у якій економічний розвиток забезпечується насамперед за рахунок розширення застосування інноваційних технологій, раціонального використання людського потенціалу на базі збільшення та підвищення якісного рівня експортного потенціалу й інтеграції у світогосподарські зв'язки, розширення ємності та збалансованості внутрішнього ринку.

Стратегічний підхід до реалізації політики структурної модернізації української економіки має передбачати:

- обґрунтування основної секторальної структури відповідно до перспективних оцінок економічного потенціалу держави і тенденцій світового економічного розвитку;



-запровадження економічного зростання, що ґрунтується на високотехнологічних галузях, від яких залежать динаміка та ефекти зростання в інших сферах економіки і застосування інноваційних управлінських технологій;

-розширення застосування проектного підходу в розвитку інвестиційних процесів у спосіб всебічної державної підтримки (фінансової, інституційної, організаційної тощо) масштабних інвестиційних проектів у основних сферах економіки;

-збільшення державного інвестування в розвиток інтелектуального потенціалу у спосіб підтримки інноваційних напрямів наукових досліджень і головних напрямів розвитку людського потенціалу.

Політика структурних перетворень має базуватися на довгостроковій стратегії структурної перебудови суспільного відтворення на основі оптимізації темпів зростання різних секторів економіки. Стратегія структурної перебудови має стати складником довгострокової стратегії соціально-економічного розвитку держави та реалізуватися в межах програм економічного та соціального розвитку України.

Список літератури:

1. Концепція Державної програми економічного і соціального розвитку України на 2012 рік // Офіційний вісник України. – 2011. - № 22 [Електронний ресурс]. – Режим доступу: [http://zakon.rada.gov.ua/cgi-bin/laws/main.cgi?nreg=219-2011-%d1%](http://zakon.rada.gov.ua/cgi-bin/laws/main.cgi?nreg=219-2011-%d1%20)

2. Торішні економічні підсумки України – констатація похмурої дійсності. – «Дзеркало тижня» - №2(148), 2014. – С.7.

ИННОВАЦИОННЫЙ ХАРАКТЕР СТРУКТУРНОЙ ПЕРЕСТРОЙКИ УКРАИНСКОЙ ЭКОНОМИКИ

М.А. Городецкая, доцент кафедры аграрной экономики

ОП НУБиП Украины «Нежинский агротехнический институт»

В статье раскрывается исторический аспект структурной перестройки украинской экономики.

Ключевые слова: структура экономики, структурная модернизация, структурные преобразования.

INNOVATIVE CHARACTER OF STRUCTURAL ADJUSTMENT UKRAINIAN ECONOMY

Margarita O. Gorodetskaya, Associate Professor of Agricultural Economics

SS of NULES of Ukraine «Nizhyn Agrotechnical Institute»

The article reveals the historical aspect of the structural reorganization of Ukrainian economy.

Key words: structure of the economy, structural modernization, structural transformation.

УДК 006.015.5

СТАНДАРТИЗАЦІЯ І СЕРТИФІКАЦІЯ ЯК ВИЗНАЧАЛЬНІ ЕЛЕМЕНТИ МЕХАНІЗМУ ФОРМУВАННЯ ЯКОСТІ ПРОДУКЦІЇ

В.І.Гринь, студентка факультету економіки та менеджменту

Науковий керівник – Н.В. Потопельська, старший викладач кафедри аграрної економіки

ВП НУБіП України «Ніжинський агротехнічний інститут»

У статті аналізуються основні принципи стандартизації і сертифікації в Україні та їх вплив на формування якості продукції.

Ключові слова: сертифікація, сертифікат, стандартизація, стандарт.



В умовах розвитку міжнародної торгівлі і споріднених їй видів діяльності, успіх окремих підприємств та галузей економіки на зовнішньому і внутрішньому ринках повністю залежить від того, наскільки їх продукція або послуги відповідають стандартам якості. Тому, я вважаю, що проблема забезпечення і підвищення якості продукції актуальна для всіх країн і підприємств. Від її вирішення в значній мірі залежить успіх і ефективність національної економіки.

Значну роль в підвищенні якості продукції відіграє стандартизація. Відповідно до Закону України "Про стандартизацію" стандартизація - діяльність, що полягає у становленні положень для загального і багаторазового застосування щодо наявних чи можливих завдань із метою досягнення оптимального ступеня впорядкування у певній сфері, результатом якої є підвищення ступеня відповідності продукції, процесів і послуг їх функціональному призначенню, усуненню бар'єрів у торгівлі й сприянню науково-технічному співробітництву.

Державна політика у сфері стандартизації базується на таких принципах:

- забезпечення участі фізичних та юридичних осіб у розробці стандартів і вільного вибору ними видів стандартів при виробництві чи постачанні продукції;
- відкритості та прозорості процедур розробки і прийняття стандартів з урахуванням інтересів усіх зацікавлених сторін, підвищення конкурентоспроможності продукції вітчизняних виробників;
- доступності стандартів та інформації щодо них для користувачів;
- відповідності стандартів законодавству;
- адаптації до сучасних досягнень науки і техніки з урахуванням стану національної економіки;
- пріоритетності прямого впровадження в Україні міжнародних і регіональних стандартів;
- дотримання міжнародних та європейських правил і процедур стандартизації;
- участі у міжнародній (регіональній) стандартизації.

Згідно з Декретом Кабінету Міністрів України "Про стандартизацію і сертифікацію" нормативні документи із стандартизації поділяються на:

- 1) державні стандарти України;
- 2) галузеві стандарти;
- 3) стандарти науково-технічних та інженерних товариств і спілок;
- 4) технічні умови;
- 5) стандарти підприємств.

Державні (національні) стандарти - стандарти України, прийняті центральним органом виконавчої влади у сфері стандартизації та доступні для широкого кола користувачів.

Галузеві стандарти розробляються на продукцію за відсутності державних стандартів України чи у разі необхідності встановлення вимог, які перевищують або доповнюють вимоги державних стандартів.

Стандарти науково-технічних та інженерних товариств і спілок розробляються у разі необхідності поширення результатів фундаментальних і прикладних досліджень, одержаних в окремих галузях знань чи сферах професійних інтересів. Ці стандарти можуть використовуватися на основі добровільної згоди користувачів.

Технічні умови - документ, що встановлює технічні вимоги, яким повинні відповідати продукція, процеси чи послуги. Технічні умови можуть бути стандартом, частиною стандарту або окремим документом.

Технічні умови містять вимоги, що регулюють відносини між постачальником (розробником, виготовлювачем) і споживачем (замовником) продукції.



Матеріали Міжнародної науково-практичної конференції «Сучасні тенденції соціально-економічного розвитку агропромислового виробництва України в контексті інтеграції у світову економіку»

Стандарти підприємств розробляються на продукцію, що використовується лише на конкретному підприємстві.

Застосовуються також міжнародні та регіональні стандарти - стандарти, прийняті відповідно міжнародним та регіональним органом стандартизації.

В Україні діє близько 3000 державних стандартів, з них 300 аналогічні міжнародним стандартам серії ISO та європейським серії EN.

Найбільш жорсткі вимоги щодо якості містяться у міжнародних стандартах, які розробляються Міжнародною організацією стандартизації – ISO і використовуються для сертифікації виробів, що експортуються у інші країни і реалізуються на світовому ринку. Нині існують міжнародні стандарти ISO серії 9000. Україна є членом Міжнародної організації ISO.

Різниця між українськими та міжнародними стандартами полягає в тому, що в перших чітко сформульовані вимоги до якості продукції, а також вимоги щодо вмісту шкідливих для здоров'я людини речовин. Міжнародні і європейські стандарти не є стандартами в нашому розумінні. В них сформульовані лише методики визначення вмісту певних речовин у продукції, але всі підприємства чи компанії, що виробляють продукцію, зобов'язані використовувати ці методики.

В умовах розвитку зовнішньоекономічної діяльності підприємств найважливішим елементом системи управління якістю є сертифікація продукції. Кожний вид товарів, який те чи інше підприємство хоче вигідно продати на світовому ринку, повинен мати сертифікат – документ, що засвідчує високий рівень його якості, відповідність вимогам міжнародних стандартів ISO серії 9000. Набутий нашими підприємствами досвід зовнішньої комерційної діяльності показує, що так звана безсертифікатна продукція оцінюється на світовому ринку у 3-4 рази дешевше, тобто фактично реалізується за безцінь.

Сертифікація - це один із способів підтвердження відповідності продукції висунутим вимогам або оцінка продукції з погляду її відповідності вимогам стандарту.

Сертифікат підтверджує безпечність й екологічну чистоту продукції для споживача, а виробництва - для навколишнього середовища. Він сприяє участі суб'єктів підприємницької діяльності в міжнародному економічному співробітництві.

Основною метою сертифікації є мінімізація (саме мінімізація, оскільки нульового ризику не існує) ризиків споживачів, а також відстеження пересування продукції, щоб у разі заподіяння шкоди споживачеві або довкіллю можна було б через орган з сертифікації знайти безпосереднього виробника і пред'явити йому судовий позов.

За кордоном безпека продукції для людини і навколишнього середовища давно підтверджується сертифікацією, і хоч вартість її значна, виробник змушений одержувати сертифікат для того, щоб мати ринок збуту і уникнути втрат при продажу своєї продукції. А втрати ці можуть бути значні: за даними Торгово-промислової палати в нашій країні вони досягають 25 % від обсягу продажу.

У Західній Європі діють приватні органи з сертифікації, яким вже понад сто років. Вони мають дуже хорошу репутацію серед виробників і споживачів.

Провідними міжнародними організаціями в галузі сертифікації продукції та систем якості є Всесвітній Форум ISO 9000, Міжнародна асоціація з атестації та підготовки експертів-аудиторів (IATCA), Міжнародний Форум з акредитації лабораторій (ILAC), Європейський комітет зі стандартизації в електротехніці (CENELEC), Європейська організація якості (EOQ), Європейський фонд з управління якістю (EFQM), Європейська організація з випробувань та сертифікації систем якості (EQNET), Європейська акредитація сертифікаційної діяльності (EAC) та деякі інші організації.



До органів державної служби стандартизації і сертифікації в Україні відносяться:

- Державний комітет України з стандартизації, метрології та сертифікації (Держстандарт України);
- Український науково-дослідний інститут стандартизації, сертифікації та інформатики (УкрНДІССІ);
- Державний науково-дослідний інститут «Система» (ДНДІ «Система»);
- Український державний науково-виробничий центр стандартизації, метрології та сертифікації (УкрЦСМ);
- Український навчально-науковий центр із стандартизації, метрології та якості продукції;

- Технічні комітети зі стандартизації (ТК);
- Територіальні центри стандартизації, метрології та сертифікації.

Згідно ДСТУ 2296-93 встановлено такі зображення знаку відповідності:

- для продукції, яка відповідає обов'язковим вимогам нормативних документів та вимогам, що передбаченні чинними законодавчими актами України, за якими встановлено обов'язкову сертифікацію, - мал.1.;

- для продукції, яка відповідає усім вимогам нормативних документів, що поширюються на дану продукцію, - мал.2.

Знак відповідності, зображений на мал.2, застосовується також для позначення продукції, яка не підлягає обов'язковій сертифікації, проте сертифікована з ініціативи виробника (виконавця), продавця (постачальника) чи споживача продукції (добровільна сертифікація).



Рис.1.



Рис.2.

Список літератури

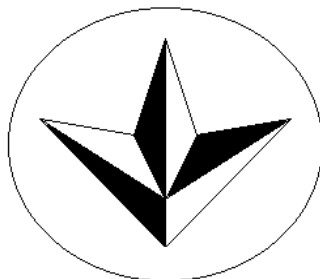
1. Боженко Л.І. Метрологія, стандартизація, сертифікація та акредитація продукції. Навчальний посібник – Львів 2004.
2. Дудніков А. А. Основи стандартизації, допуски, посадки і технічні вимірювання : [підручник] / А. А. Дудніков. – К. : Центр навчальної літератури, 2006. – 352 с.
- 3.Євдокимов Ст. Д. Якість, метрологія, стандартизація : [3 навчальний. посібник] / В. Д. Євдокимов, Л. В. Пізінцалі, А. А. Левченко. - Одеса : ОНМУ, 2010. - 116 с.
4. Самойленко А. А. Сертифікація продовольчих товарів: Навч. посібн. — К. : нац. торгов.-екон. ун-т, 2006. — 212 с.
5. Тарасова В. В. Метрологія, стандартизація і сертифікація : підручник / В. В. Тарасова, А. С. Малиновський, М. Ф. Рибак ; [за заг. ред. В. В. Тарасової]. – К. : Центр навчальної літератури, 2006. – 264 с.

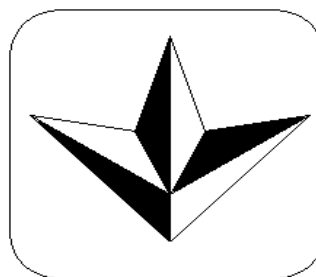

**СТАНДАРТИЗАЦИЯ И СЕРТИФИКАЦИЯ КАК ОПРЕДЕЛЯЮЩИЕ
ЭЛЕМЕНТЫ МЕХАНИЗМА ФОРМИРОВАНИЯ КАЧЕСТВА ПРОДУКЦИИ**

В.И.Гринь, студентка факультета экономики и менеджмента

*Научный руководитель - Н.В. Потопальская, старший преподаватель кафедры
аграрной экономики*

*ОП НУБиП Украины «Нежинский агротехнический институт» В статье
анализируются основные принципы стандартизации и сертификации в Украине и их
влияние на формирование качества продукции.*

Сертификация, сертификат, стандартизация, стандарт.

**STANDARDIZATION AND CERTIFICATION AS DEFINING ELEMENTS OF
THE MECHANISM OF FORMATION OF PRODUCT QUALITY**

Vira I.Hryn, a student at the Faculty of Economics and Management

*Supervisor – Nataliya V. Potopalska, Senior Lecturer, Department of Agricultural
Economics*

SS of NULES of Ukraine «Nizhyn Agrotechnical Institute»

*In the article basic principles of standardization and certification in Ukraine and their
influence are analysed on forming of quality of products.*

Certification, certificate, standardization, standard.

УДК 336.7

**ПРОБЛЕМИ РОЗВИТКУ ФІНАНСОВОЇ СИСТЕМИ УКРАЇНИ В
СУЧАСНИХ УМОВАХ**

Є.А. Гурін, студент 5 курсу факультету економіки та менеджменту

*Науковий керівник – В.П. Стадник асистент кафедри менеджменту
ВП НУБіП України «Ніжинський агротехнічний інститут»*

*Обґрунтовано проблеми фінансової системи України, а також необхідність її
збалансування. Досліджено стан, шляхи стабілізації фінансової системи України та
запропоновано напрями її реформування.*

Ключові слова: фінансова система, фінансова політика, фінансові ресурси.

Постановка проблеми. Фінансова система держави є відображенням форм і методів конкретного використання фінансів в економіці і відповідною до задіяної моделі економіки та значною мірою визначається нею. Держава, використовуючи фінансові методи, може регулювати темпи й пропорції розвитку окремих галузей економіки. Для цього використовується насамперед податковий механізм. Надаючи податкові пільги, вона сприяє збільшенню власних фінансових ресурсів підприємств, розширенню їхніх фінансових можливостей. Здійснюючи регулювання темпів розвитку певних галузей економіки, держава може створювати сприятливий інвестиційний клімат для залучення зовнішніх джерел фінансування, а також ресурсів банківської системи та населення. Сприятливий інвестиційний клімат можна запроваджувати, зокрема, шляхом надання привілеїв в імпорті, створення офшорних зон, технополісів, спеціальних економічних зон тощо [4].

Проблема нестабільності фінансової системи України має досить специфічні характеристики. З одного боку, кризові явища пов'язані з моделлю економічного розвитку держави та можливостями здійснення відчутних економічних реформ, з іншого — нестабільність характеризується проблемами внутрішньої та зовнішньої боргової залежності країни.



Проблеми стабілізації і оздоровлення фінансової системи України — це зараз найбільш актуальні для держави питання. Мета стабілізації — створити реальні стартові передумови структурної перебудови економіки, відновлення інвестиційного процесу, мобілізації через становлення фінансового ринку та інших фінансових інституцій відповідних фінансових ресурсів.

Аналіз останніх досліджень і публікацій. Чимало науковців присвятили свою увагу дослідженню стану та розвитку фінансової системи. Серед них варто виділити А.С. Криклія, А.І. Даниленко, А. Крилову, Карпінського Б.А., Герасименко О.В. та інших. Вищезгадані автори зосереджували свою увагу на основах збалансованості фінансової системи держави, на проблемах фінансової політики України й розвитку фінансово—монетарних важелів її реалізації, на фінансовій системі України в умовах глобалізації тощо. Досліджувався фінансовий сектор України сьогодні та висвітлювались перспективи його розвитку на майбутнє.

Формування цілей статті. Загальновідомо, що стан розвитку фінансової системи будь-якої держави є передумовою не лише її соціально—економічного розвитку в цілому, але і економічного розвитку її регіонів зокрема. У період становлення України як країни з розвинутою ринковою економікою, проблема збалансування існуючої фінансової системи є першочерговою, оскільки від її вирішення залежить темпи розширення сектору малих і середніх підприємств, а отже в кінцевому результаті — і темпи економічного розвитку країни. Оскільки сьогодні фінансово—економічна ситуація в Україні є складною і неоднозначною, проблема пошуку шляхів її стабілізації залишається актуальною.

Виклад матеріалу дослідження. Перш ніж зосередити свою увагу на проблемі розбалансованості фінансової системи України, варто визначити, що таке фінансова система загалом.

У найбільш загальному вигляді визначення фінансової системи наступне — це сукупність різноманітних фондів фінансових ресурсів, які створюються і використовуються в місцях їх акумулювання з певними намірами економічного і соціального розвитку. Таким чином, фінансова система, як і будь-яка система, являє собою перш за все комплекс взаємопов'язаних елементів, що мають однорідні характеристики [4].

Фактично уся фінансова система представляє собою сукупність усіх сфер і ланок, де є неминучим потік фінансових ресурсів. Тобто це і фінанси суб'єктів господарювання, і державні фінанси, міжнародні фінансові відносини, страхування, фінансовий ринок тощо. Від ступеня розвитку і збалансованості кожної з цієї галузі зокрема, залежить рівень розвитку і збалансованості усієї фінансової системи України загалом [3].

Сьогодні ніхто не заперечуватиме, що країни з розвиненішими фінансовими системами мають вищі темпи економічного зростання, оскільки між рівнем їх розвитку та інтенсивністю економічного розвитку країн є тісний зв'язок. Фінансові системи допомагають мобілізувати заощадження, розподіляють інвестиційні ресурси, забезпечують страхування, розподіл та диверсифікацію ризиків, сприяють посиленню корпоративного контролю в країні. Через фінансові системи збирають і обробляють інформацію про інвесторів, інвестиційні проекти. Це дає змогу ефективно розподіляти кошти, здійснювати нагляд і корпоративний контроль за розподіленими коштами [2].

Звичайно, за роки свого існування, фінансова система України зазнала значних перетворень. Наразі в Україні діють чимало фінансових установ і інститутів, поступово розвивається валютний ринок та ринок цінних паперів, що, безперечно, є наслідком певного позитивного економічного зрушення в економіці держави. Крім того, зростає роль банківських структур в ході підприємницької діяльності, зростає значення



страхових послуг, як реальної можливості застрахувати себе і свою діяльність від небажаних ризиків.

Незважаючи на усі ці приємні зміни, стан розвитку фінансової системи України продовжує бажати кращого, оскільки, на жаль, вона не відповідає усім вимогам економіки країни. Це проявляється в тому, що існуюча фінансова система не завжди дозволяє ефективно та повною мірою акумулювати фінансові ресурси, а в кінцевому результаті — перерозподілити їх між різними її сферами. В результаті цього, гальмуються процеси припливу інвестицій, що так необхідні для економічного зростання, знижується конкурентоспроможність реального сектору економіки.

Серед основних проблем, з якими стикається держава є і розвиток тіньової економіки, що приховує справжній фінансовий стан багатьох підприємств, сюди слід віднести незахищеність прав інвесторів на ринку фінансових послуг, повільні темпи ринкових перетворень реального сектору. Крім того, для України характерна невизначеність моделі розвитку фінансової системи, недостатній рівень капіталізації інститутів фінансової системи, низька якість і конкурентоспроможність фінансових послуг, відсутність консолідованого нагляду за фінансовими установами [2].

З метою стабілізації фінансової системи, незаперечним фактом є провадження ефективної фінансової політики всередині держави. Хронічна незбалансованість системи державних фінансів в наш час зумовлені не лише систематичними помилками в процесі провадження бюджетної політики, її суто фіскальною спрямованістю, але й проблемами в провадженні податкової політики. Основною перешкодою в сфері провадження бюджетної політики є такий рівень видатків, що абсолютно не відповідає дохідній частині бюджету, а отже результатом цього є хронічний дефіцит фінансових ресурсів. З метою підвищення доходності державного бюджету постійно зростає податкове навантаження, що не завжди має обґрунтований і раціональний характер та не завжди відповідає принципу соціальної справедливості. Країна характеризується нераціональною структурою витрат і неефективним витрачанням бюджетних коштів. Для сфери фінансів реального сектору характерний низький рівень забезпеченості суб'єктів господарювання власними оборотними коштами, що масово поширює значну кредиторську заборгованість.

У зв'язку з цим чи не найскладнішим завданням даного періоду розвитку держави є органічне поєднання фінансової та грошової стабілізації. Йдеться про утвердження фінансової стабілізації в широкому розумінні, що передбачає, насамперед, зміцнення підприємств та організацій, домашніх господарств з одночасним зниженням інфляції, зменшенням дефіциту бюджету, подоланням платіжної кризи, дефіциту платіжного балансу, поліпшенням розрахунків за внутрішніми та зовнішніми боргами.

Збалансованість фінансової системи держави – це оптимальне поєднання регульованих важелів впливу держави на забезпечення виконання програмних фінансових надходжень до державного бюджету й дотримання видаткової частини у межах, які не перевищують припустимих [1].

Здійснюючи фінансову політику, не слід забувати, що розвинута та збалансована фінансова система країни завжди створює сприятливі умови для розвитку підприємств усіх секторів економіки, адже вона забезпечує приплив інвестицій та різноманітних капіталовкладень в дані сфери, а отже підвищує їх здатність ефективно функціонувати на ринку в сьогоденних умовах.

Отже, реформа фінансової системи – це:

- реальне розмежування фінансової і кредитної системи,



- реальне розмежування фінансів державних підприємств та Державного бюджету;
- розробка зведеного балансу фінансових ресурсів держави — доходів і витрат всіх без винятку юридичних і фізичних осіб, через які проходить розподіл і перерозподіл національного доходу;
- здійснення децентралізації державних фінансів, структурного розмежування державного та місцевих бюджетів за джерелами надходжень та витрат;
- здійснення заходів з перебудови системи оподаткування у напрямку її подальшої лібералізації та децентралізації, утворення на її основі механізмів стимулювання виробництва та підприємництва;
- здійснення ефективних заходів з налагодження системи достовірного фінансового обліку, державної звітності та своєчасної сплати податків.

Висновки. Таким чином, для подолання проблем фінансової політики, та фінансової системи загалом, варто сприяти збільшенню обсягу фінансових ресурсів країни, проводити контроль за ефективністю використання наявних фінансових ресурсів та їх цільовою направленістю. Немалу роль слід приділити моменту удосконалення існуючої законодавчої бази, яка, на жаль, є фрагментарною і неповною. В плані податкової політики значну увагу слід приділити порядку вдосконалення системи податків, поліпшенню законодавчої бази з питань пільг та привілеїв, та, безумовно, з питань уникнення подвійного оподаткування. В плані державних фінансів варто зрівняти державні зобов'язання з реальною можливістю їх фінансування. Для того, щоб фінансова система України розвивалась збалансованою, варто спершу визначити модель, за якою вона розвиватиметься, удосконалити систему ризик—менеджменту, шляхом постійного вивчення можливих ризиків, запровадити нагляд за діяльністю фінансових інституцій, забезпечити захист прав інвесторів.

Список літератури:

1. Василик О.Д. Бюджетна система України : підруч. / О.Д. Василик, К.В. Павлюк. — К.: Центр навчальної літератури, 2004. — 544 с.
2. Крилова Анна. Фінансовий сектор України: сьогодні й завтра / Анна Крилова // Вісник НБУ. — 2007. — грудень. — С. 36-39
3. Кудряшов В.П. Курс фінансів : навч. посіб. / Кудряшов В.П. — К.: Знання, 2008. — 431 с.
4. Фінанси: курс для фінансистів : навч. посіб. / За ред. В.І. Оспіщева. — К.: Знання, 2008. — 567 с.

ПРОБЛЕМЫ РАЗВИТИЯ ФИНАНСОВОЙ СИСТЕМЫ УКРАИНЫ В СОВРЕМЕННЫХ УСЛОВИЯХ

*Е.А. Гурин, студент 5 курса факультета экономики и менеджмента
Научный руководитель - В.П. Стадник ассистент кафедры менеджмента
ОП НУБиП Украины «Нежинский агротехнический институт»*

Обоснованно проблемы финансовой системы Украины, а также необходимость ее сбалансирования. Исследовано состояние, пути стабилизации финансовой системы Украины и предложены направления ее реформирования.

Ключевые слова: финансовая система, финансовая политика, финансовые ресурсы.

PROBLEMS OF THE FINANCIAL SYSTEM OF UKRAINE IN PRESENT CIRCUMSTANCES

*Evheniy A. Gurin, 5th year student of the Faculty of Economics and Management
Supervisor – Viktoriya P. Stadnyk assistant of chair of management
SS of NULES of Ukraine «Nizhyn Agrotechnical Institute»*



*Grounded problems of the financial system of Ukraine, and also necessity of its %
balansuvannya. Investigational the state, ways of stabilizing of the financial system of Ukraine
and directions of its reformation are offered.*

Keywords: *financial system, financial policy, financial resources.*

УДК 368.029.5

ПЕРЕСТРАХУВАННЯ В УКРАЇНІ І СВІТІ: ПРОБЛЕМИ І ПЕРСПЕКТИВИ РОЗВИТКУ

**А.В. Жоголко, студентка 1 курсу факультету економіки та менеджменту
Науковий керівник – Г.М. Македон, асистент кафедри аграрної економіки
ВП НУБіП України «Ніжинський агротехнічний інститут»**

*Наводиться сутність перестраховування на страховому ринку, визначаються
головні проблеми, які існують у даній галузі, надаються пропозиції щодо їх усунення та
оптимізації процесів перестраховування на страховому ринку України.*

Ключові слова: *перестраховування, перестраховий ринок, страхування,
перестраховик, цедент, перестраховальник, цесія.*

Постановка проблеми. У страховій науці важливим інструментом запобігання та мінімізації наслідків великомасштабних ризиків є система перестраховування, що в класичному варіанті визначається як механізм замкнених економічних відносин між страховиками, за яких страховик, приймаючи на страхування ризики, передає на погоджених умовах усю відповідальність чи її частину іншим страховикам з метою створення збалансованого портфеля ризиків, забезпечення фінансової стійкості і безбитковості страхових операцій.

Аналіз останніх досліджень і публікацій. Дослідження процесів розвитку ринку перестраховування знайшли відображення в працях таких учених, як М.Ю. Коваленко, Л.О.Позднякова, О.Д. Заруба, Н.В. Ткаченко, О.М. Віленчук.

Метою дослідження є визначення головних факторів, що гальмують розвиток ринку перестраховування в Україні та пошуки ефективних шляхів його вдосконалення.

Виклад основного матеріалу. Процес розвитку національного ринку перестраховування безпосередньо залежить від розвитку загальної системи страхових відносин. Перестраховальна діяльність за своєю сутністю більш інтернаціональна, ніж будь-який вид діяльності.

У Нормативно-правовому акті, що регулює відносини з перестраховування в Україні – Законі України "Про страхування", Статтею 12 цього Закону перестраховування визначається як страхування одним страховиком (цедентом, перестраховальником) на визначених договором умовах ризику виконання частини своїх обов'язків перед страхувальником у іншого страховика (перестраховика), резидента або нерезидента, який має статус страховика або перестраховальника, відповідно до законодавства країни, в якій він зареєстрований. [3]

Діяльність ринку перестраховування України регулюється з метою попередження неплатоспроможності страховиків у разі обслуговування великих ризиків, підвищення стану ліквідності страховика, посилення захисту майнових інтересів страхувальників та забезпечення умов для розвитку ринку перестрахових послуг, встановленню загального порядку і умов здійснення перестрахових операцій.

На страховому ринку України працюють такі вітчизняні перестраховики, як АТЗТ «Захист», ЗАТ «Скіфія Ре», ВАТ «Українська перестраховальна компанія», АСК «ЕДЕМ», «Гарант Ре» та інші. [1]



Ключовими проблемами вітчизняного ринку перестраховування є: низька капіталізація українських перестраховиків, мала ємність українського ринку, нестабільність державної політики у сфері перестраховування, складність купівлі валюти для розрахунку з іноземними перестраховувальниками-нерезидентами тощо.

Навіть якщо місткість українського перестрахового ринку збільшиться, – це не означає, що він вийде на якісно новий рівень розвитку та займе одне з провідних місць у світі. Необхідно враховувати, що кожна місткість характеризується певними критеріями, наприклад, надійністю, якістю, зручністю користування. Саме цього бракує вітчизняному ринку перестраховування.

Сьогодні в Україні існує така проблема, як складність процедури купівлі вітчизняними перестраховиками валюти, що необхідна для виплат перестраховувальникам-нерезидентам. Тобто український перестраховик у випадку настання страхової події стикається з проблемою виплати необхідної суми іноземному партнерові. Як наслідок, необхідні кошти виплачуються з власних валютних резервів компанії у вигляді коштів отриманих у вигляді страхових і перестраховувальних премій. [2]

У результаті проведеного дослідження ринку перестраховування в Україні, за допомогою аналізу даних провідних 150 страховиків для перестраховування ризиків виявилось: у "Lloyd's" (Великобританія) користувалися захистом 85 українських компаній, у "Москва Ре" (Росія) – 32, "Інгострах" (Росія) – 30, "Munich Re" (Німеччина) – 28, "Russian Re" (Росія) – 25, "SCOR Re" (Франція) – 16, "Транссіб Ре" (Росія) та "Находка Ре" (Росія) – 14, "Авикос" (Росія) – 12, АХА (Франція) – 12, "РЕСО–Гарантия" (Росія), "Polish Re" (Польща) та "Transatlantic Reinsurance Company" (США) – по 11 [4, С.122–123]. Як стверджують аналітики, щорічно українські страхові компанії "відправляють" у перестраховування за кордон близько 2 млрд. грн., але іноземні колеги не відповідають їм взаємністю.

Наведені дані свідчать про значний відтік капіталу за кордон, що є проблемою не лише державних органів, а й усього страхового ринку України. Цікавим є факт перерахування за кордоном вітчизняними компаніями, що займаються страхуванням життя, нагромаджувальної частини внеску-нетто у рамках перестраховування (у той час як за кордоном перестраховування нагромаджувальної частини сурово обмежене, оскільки вона є потужним інвестиційним ресурсом, який має працювати на економіку держави). Отже, як наслідок, українська економіка втрачає чималі кошти, які могли б бути спрямованими на розвиток різних її сфер, у тому числі і ринку перестраховування. [1]

З іншої точки зору, для страхових компаній України отримання зарубіжного перестраховального захисту є важливою необхідністю. При перестраховуванні ризиків за кордоном вітчизняний страховик отримує перестраховувальний захист, а також спеціальні ноу-хау, розроблені перестраховиком. Важливим моментом є те, що разом із премією «експортується» і сам ризик, тому обмеження передачі ризиків у перестраховування страховику-нерезиденту створює проблеми у розвитку національного страхового ринку.

Без міжнародного перестраховування український ринок не зможе розвиватися швидкими темпами. Для України питання перестраховування ризиків у нерезидентів є особливо актуальним. Специфіка та особливості, які притаманні перестраховуванню, сприяють перерозподілу ризиків на міжнародному страховому ринку. На нашу думку, державне регулювання даного питання полягає в знаходженні оптимального співвідношення інтеграції національного страхового ринку у світову страхову систему з механізмами, що перешкоджатимуть витоку національних капіталів і за допомогою яких відбуватиметься прилив коштів з закордону.

До характерних особливостей вітчизняного перестрахового ринку можна віднести:



**Матеріали Міжнародної науково-практичної конференції
«Сучасні тенденції соціально-економічного розвитку агропромислового
виробництва України в контексті інтеграції у світову економіку»**

- невеликі обсяги власних коштів і, відповідно, незначні перестраховальні місткості. (звідси виникає неможливість прийняття на власне утримання значних обсягів відповідальності);

- універсальний характер вхідного портфеля і слабка спеціалізація за видами страхування;

- існування фронтуючих компаній, (по суті, вони виконують функції агентів, передаючи у перестраховання до 90 % і більше премії, безумовно, такі операції важко назвати перестрахованням);

- приймання ризиків переважно від страхових компаній із Росії та країн СНД. [1]

Вітчизняний перестраховальний ринок має потенціал стати конкурентоспроможним, для цього необхідно вирішити такі завдання:

- нарощування статутного капіталу й інший власний капітал страхових і перестрахових компаній;

- розширення партнерської бази серед страхових і брокерських компаній різної спеціалізації;

- розширення географії роботи, проникнення на ринки країн Східної Європи;

- інтеграція у світовий перестраховий ринок тощо. [3]

Висновки та перспективи подальших досліджень. Отже, розвиток страхового ринку України органічно пов'язаний із процесом перестраховання, який забезпечує створення максимального портфеля ризиків, його збалансованість, додаткові можливості щодо інвестування страхових резервів. Щоб подолати економічну кризу, потрібна зважена інвестиційна політика держави і створення сприятливого інвестиційного клімату. Для зміцнення конкурентних позицій вітчизняних перестраховиків необхідно вирішити низку завдань: розширити ринок перестраховання за рахунок впровадження нового страхового продукту, переглянути існуючий норматив ліміту власного утримання страховика і режим оподаткування страхової та перестраховальної діяльності.

Список літератури:

1. Віленчук О.М. Перестраховання екологічних ризиків: стан та перспективи розвитку в Україні // Фінанси України. – 2006. – № 11. – С. 90–97.

2. Позднякова Л.О., Коваленко Ю.М. Перестраховання: тенденції розвитку та шляхи вдосконалення // Актуальні проблеми економіки. – 2006. – № 12(66). – С. 53–60.

3. Закон України «Про страхування» від 4 жовтня 2001 року №2745–ІІІ.

4. Ткаченко Н.В. Розвиток перестраховання як важіль забезпечення фінансової стійкості страховиків // Фінанси України. – 2007. – №3. – С. 119–123.

5. «Insurance Top» Спільно з журналом «Страхова справа» за участю компаній «Інком страх», «Гарант Ре» та «Еталон» на тему: «Перестраховання та його роль у формуванні інвестиційної привабливості України: підсумки 2004 року» // Страхова справа. – 2004. – № 4(16). – С.36–41.

**ПЕРЕСТРАХОВАНИЕ В УКРАИНЕ И МИРЕ: ПРОБЛЕМЫ И
ПЕРСПЕКТИВЫ РАЗВИТИЯ**

*А.В. Жоголко, студентка 1 курса факультета экономики и менеджмента
Научный руководитель – Г.Н. Македон, ассистент кафедры аграрной
экономики*

ОП НУБиП Украины «Нежинский агротехнический институт»

Приводится сущность перестрахования на страховом рынке, определяются главные проблемы, которые существуют в данной области, предоставляются предложения по их устранению и оптимизации процессов перестрахования на страховом рынке Украины.



Ключевые слова: перестрахование, перестраховочный рынок, страхование, перестраховщик, цедент, перестраховщик, цессия.

REINSURANCE IN UKRAINE AND THE WORLD: PROBLEMS AND PROSPECTS OF DEVELOPMENT

*Alina V. Zhoholko, 1-st year student of the faculty of economics and management
Supervisor – Halyna M. Makedon, assistant department of agricultural economics
SS of NULES of Ukraine «Nizhyn Agrotechnical Institute»*

We give the essence of reinsurance in the insurance market of Ukraine defined the main problems that exist in this area , provided suggestions for their removal and re- optimization of processes in the insurance market of Ukraine.

Keywords: reinsurance, reinsurance market in Ukraine, insurance and reinsurance, the cedant, reinsurer, assignment.

УДК 658.14.17

**ЕКОНОМІЧНА СУТНІСТЬ ТА СИСТЕМА ЗАБЕЗПЕЧЕННЯ
ФІНАНСОВОГО МЕНЕДЖМЕНТУ**

*Н.В. Заруба, факультет економіки та менеджменту
Науковий керівник – В.П. Стадник, асистент кафедри менеджменту
ВП НУБіП України «Ніжинський агротехнічний інститут»*

Розглядається сутність, значення та системне забезпечення фінансового менеджменту як основа ефективного управління фінансовою діяльністю.

Ключові слова: фінансовий менеджмент, фінансові ресурси, ринкова інфраструктура, управління фінансами, операційний менеджмент, інвестиційний менеджмент.

Ефективна діяльність підприємств у довгостроковій перспективі, забезпечення високих темпів їхнього розвитку і підвищення конкурентноздатності в умовах переходу до ринкової економіки в значній мірі визначаються рівнем їхнього фінансового потенціалу і якістю керування їхньою фінансовою діяльністю. Комплекс питань, зв'язаних зі здійсненням фінансової діяльності підприємства, вимагає досить глибоких знань теорії і практичних навичок в області обґрунтування фінансової стратегії, вибору ефективних форм розвитку його активів і капіталу, розробки цілеспрямованої програми реального інвестування і формування збалансованого портфеля фінансових інвестицій, керування грошовими потоками, забезпечення фінансової безпеки підприємства в процесі його розвитку. Цей комплекс питань містить у собі фінансовий менеджмент.

Аналізуючі останні наукові дослідження та публікації можна відзначити зацікавленість вивчення та встановленням нових способів і підходів до управління економічними процесами.

У нашій країні практика ефективного фінансового менеджменту знаходиться поки лише в стадії становлення, зіштовхуючись з об'єктивними економічними труднощами, недосконалістю нормативно-правової бази, недостатнім рівнем підготовки фахівців до роботи в кризових економічних умовах. Подальше просування країни по шляху ринкових реформ і подолання кризових економічних тенденцій дозволить повною мірою використовувати теоретичні результати і практичний досвід фінансового менеджменту.

Головною метою дослідження є розкриття сутності та методів забезпечення фінансового менеджменту.

Зміни в економіці України, що пов'язані з переходом до ринкових засад господарювання, потребують нових способів і підходів до управління економічними процесами. Значною мірою це стосується і управління процесами формування та



використання фондів фінансових ресурсів на рівні держави, підприємницьких структур, інших господарських об'єднань і громадян.

Отже, в сучасних умовах об'єктивно зростає роль фінансового менеджменту як комплексу взаємопов'язаних управлінських рішень і заходів на різних рівнях управління фінансовими ресурсами.

Фінансовий менеджмент як наука сформувалася в середині двадцятого століття в країнах з ринковою економікою за наступних передумов:

- були створені основи загальної економічної теорії ринкового господарства;
- рівень організації виробництва досяг високого розвитку у вигляді створення індустріального суспільства, в основу якого було покладено велике промислове виробництво й колективну форму власності;
- сформувалася ефективна система правових інститутів і ринкова інфраструктура;
- набула розвитку система національних і міжнародних фондів і фінансових посередників.

Серед наявних в економічній літературі точок зору на сутність і зміст фінансового менеджменту особливу увагу заслуговують ті, автори яких визнають активний вплив менеджменту на ефективність господарювання економічних суб'єктів. Адже фінансовий менеджмент, базуючись на досягненнях управлінських наук, усіх прогресивних перетворень у практиці господарювання зарубіжних і вітчизняних підприємств, спроможний змінювати систему цінностей, пріоритети і тенденції розвитку економічних суб'єктів. Із ним пов'язують упровадження принципово нових форм і методів фінансової роботи, використання сучасних механізмів фінансового ринку.

Крайник О.П. та Клепикова З.В. дотримуються думки, що основні завдання фінансового менеджменту підприємницьких структур вирішуються за допомогою раціонального управління потоками їхніх фінансових ресурсів, і вважають за доцільне виділити в його структурі три складові:

- операційний менеджмент (управління поточною діяльністю);
- інвестиційний менеджмент (управління підготовкою, розробкою та реалізацією інвестиційних проектів);
- власне фінансовий менеджмент (управління джерелами фінансування) [1; с.45].

На погляд Ремньова Л.М., такий класифікаційний підхід ще більше звужує сферу застосування фінансового менеджменту. Адже попри те, що на практиці фінансовий менеджмент реалізується через окремі елементи, які є відносно самостійними комплексами управлінських завдань, максимальний результат від управлінських дій, або так званий синергійний ефект, досягається лише за умови комплексного використання і взаємодії усіх складових [2; с.26].

Багато хто з авторів намагається довести відмінність між термінами «фінансовий менеджмент» та «управління фінансами». Так, зокрема, Уліна С.Л. вважає, що фінансовий менеджмент як термін американського походження можна застосовувати лише тоді, коли йдеться про бізнес, тобто про управління фінансово-економічними процесами комерційної організації. На її думку, управління фінансами - поняття ширше у порівнянні з фінансовим менеджментом, оскільки воно має місце у всіх економічних формаціях, у тому числі й у плановій економіці, і може здійснюватися як на рівні держави, так і на рівні комерційних і некомерційних організацій [3; с.96].

Процес управління фінансами базується на використанні механізмів фінансового менеджменту, складовою яких є правове і нормативне забезпечення управлінських рішень. Через розробку системи законів та інших нормативних актів держава проводить



відповідну фінансову політику і здійснює регулювання фінансово-господарської діяльності підприємств економічними методами.

Процес систематизації законодавства про підприємництво має здійснюватись на основі глибокого пізнання соціально-економічної сутності та закономірностей розвитку підприємництва, а також на засадах єдиного розуміння стратегії державної політики розвитку підприємництва в Україні й ринкового формування господарського механізму. Саме такий підхід до формування законодавчої бази підприємницької діяльності сприятиме підвищенню ролі фінансових менеджерів в управлінні фінансовими процесами суб'єктів господарювання [4; с.89].

Професійний рівень фінансового менеджера визначається його знаннями в сфері фінансів і кредиту, банківської, біржової і фінансової діяльності, бухгалтерського обліку, вмінням аналізувати фінансову звітність підприємства. Фінансовому менеджеру необхідно орієнтуватись у валютному законодавстві, вміти працювати на фінансовому ринку.

Функції фінансового менеджера:

1. розробка фінансового плану;
2. здійснення оперативної фінансової роботи (складання платіжного календаря, розробка касового плану, розрахунок потреби в короткостроковому кредиті)
3. управління фінансовими активами і пасивами
4. фінансовий аналіз і контроль
5. управління фінансовими ризиками
6. удосконалення фінансової роботи на підприємстві.

Ефективність управління фінансовою діяльністю підприємства значною мірою залежить від якості його інформаційного забезпечення. Вичерпна, достовірна, своєчасна і зрозуміла інформація є запорукою прийняття оптимальних фінансових рішень, спрямованих на зменшення витрат фінансових ресурсів, зростання прибутку і ринкової вартості підприємства.

Все розмаїття відносин, в яке підприємство вступає з суб'єктами зовнішньою середовища, базується на фінансовій інформації про це підприємство, що дозволяє оцінити можливість практичної реалізації своїх економічних інтересів у взаємовідносинах з ним. Фінансова інформація представляє собою набір даних (в систематизованій певним чином формі) про стан:

- господарських ресурсів, зобов'язань і фінансових джерел фірми;
- рівня прибутку і витрат, що дозволяють судити про очікувані доходи і пов'язані з ними ризики;
- оборотів фірми і якості її активів;
- обсягу і якості потоків грошових коштів.

Кожне підприємство розпоряджається трьома потоками фінансової інформації: нормативною, плановою і фактичною. Однак, зовнішньому користувачу доступні лише фактичні дані про фінансовий стан підприємства. Ця обставина ускладнює задачу користувача з розрахунку рівня ризиків, оскільки найбільш надійний спосіб оцінки рівня ризику, ніж дистанції між плановими і фактичними даними, зовнішньому користувачу недоступний.

В умовах ринкової економіки попит на фінансову інформацію дуже високий.

Щоб задовольнити такі різноманітні інформаційні потреби всіх зацікавлених сторін, сучасне підприємство мусить конструювати упорядковані потоки своєї фінансової інформації, її систематизоване подання в залежності від змісту запиту відповідної групи споживачів з точки зору її корисності.

З іншого боку, фінансова інформація, яка є продуктом праці вищого менеджменту



кожного підприємства, формується, виходячи з ідеї раціонального управління фінансами. Це об'єктивне за своєю природою переважне право вищого менеджменту підприємства формувати фінансову інформацію безперечно нехтує інтересами інших користувачів. Саме ця обставина – головна причина появи асиметрії фінансової інформації.

Складне переплетіння інтересів різних користувачів інформації спричиняє побудову фінансової інформації на певних принципах, що ґрунтуються на об'єктивних аргументах і максимально задовольняють інтереси всіх користувачів.

Витоки фінансової інформації визначаються дворівневим характером обліку.

- виробничого, що відображає рух товарних потоків;
- фінансового, що відображає рух фінансових потоків.

Інтеграція цих потоків інформації, представлена у вигляді форм фінансової звітності, є ключем до задоволення найбільш важливих вимог, що висуваються до фінансової інформації різними користувачами.

Успішність роботи лінійних та функціональних керівників та спеціалістів залежить від різних видів забезпечення їх діяльності: правового, інформаційного, технічного тощо. Одним з ключових елементів цієї системи виступає інформаційне забезпечення.

Інформаційне забезпечення процесу управління фінансами – це сукупність інформаційних ресурсів і способів їх організації, необхідних та придатних для реалізації аналітичних процедур, які забезпечують фінансову сторону діяльності підприємства.

За аналітичними можливостями джерела інформації поділяють на 2 групи:

- джерела, які характеризують майновий та фінансовий стан підприємства;
- джерела, які характеризують зовнішнє середовище, передусім, ринок цінних паперів.

Основу першої групи складає бухгалтерська звітність, основу другої групи статистична та фінансова інформація.

За характером, сферами виникнення, призначенням та формами закріплення (фіксації) інформацію, що використовується в управлінні, поділяють на три великих класи.

До першого відносять науково-технічну інформацію. Джерелом її виникнення є результати наукових досліджень вчених та фахівців у різноманітних галузях діяльності. Ці відомості містяться в науково-технічній літературі, патентах, проектно-конструкторській та технологічній документації.

До другого класу належить власне управлінська інформація, що виникає безпосередньо в процесі управління. Це планова, нормативна та інша інформація, необхідна для організації управління підприємством чи організацією. Така інформація міститься в господарських договорах, заявках та замовленнях, різноманітних розпорядчих документах.

Третій клас містить обліково-статистичну інформацію, її джерело – результати діяльності адміністративно-господарських одиниць. Вона створюється як узагальнення даних про факти та явища, що сталися, відбуваються або можуть відбутися. Фіксується ця інформація у спеціально створених документах (формах), має періодичний характер. Обліково-статистична інформація призначена для використання як вихідна для прийняття рішень, оскільки на її основі формується уявлення про фактичний стан виробничо-господарських та соціально-економічних процесів, про досягнуті темпи розвитку галузей діяльності, зростання прибутків.

Серед інших класифікаційних ознак інформації можна виділити змістовну, організаційну, функціональну, рівневу.

Відповідно до змістовної ознаки інформацію класифікують за об'єктами



відображення (трудові, матеріальні ресурси, засоби виробництва, фінанси), галузями діяльності (торгівля, громадське харчування) та за типами відносин (економічні, соціальні, технічні).

За організаційною ознакою інформацію поділяють на систематизовану, тобто регламентовану за складом показників, адресами, періодичністю, строками передавання, формами подання, та несистематизовану.



Рис. 1. Класифікація інформації

Відповідно до функціональної ознаки розрізняють інформацію планову, координаційну, облікову, контрольну та ін.

Рівнева ознака дає змогу виділити спрямованість інформації: командна, що надходить від суб'єкта до об'єкта управління, та повідомна, яка надходить навпаки, а також горизонтальна, яка забезпечує інформаційний обмін між партнерами одного рангу.

Вважаємо, що поряд з обліково-статистичною слід було б виділити фінансову інформацію як один з найважливіших видів інформації.

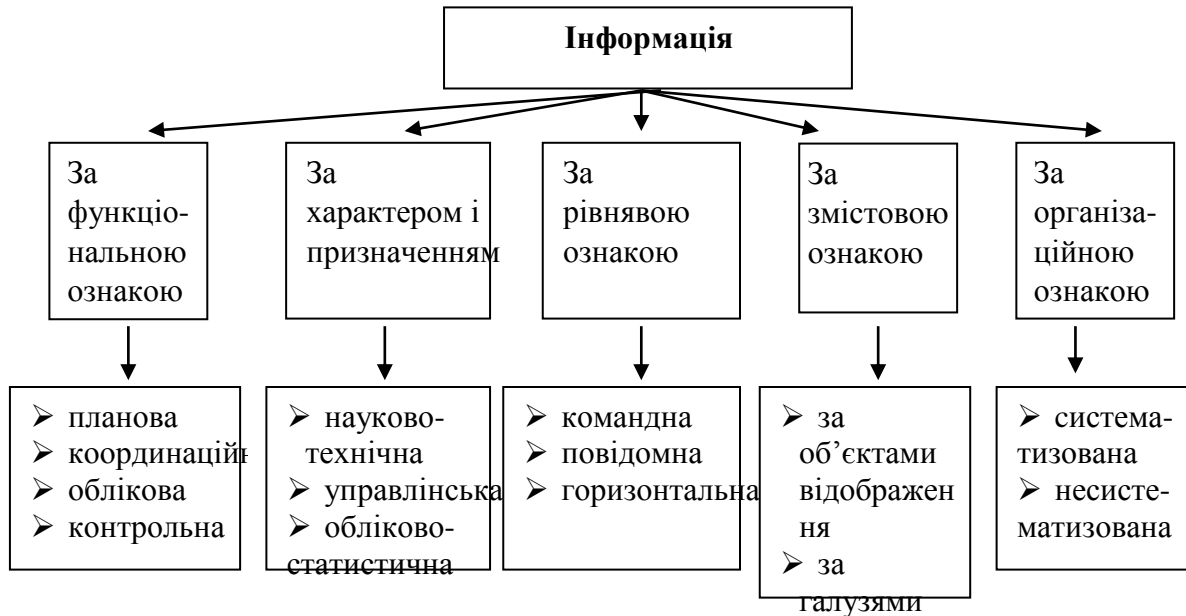
Щодо організаційного боку інформаційного забезпечення, то він може бути побудований в залежності від фінансових, технічних та інших можливостей господарюючого суб'єкта. Він може або використовувати власну інформаційну базу, або поєднувати інформаційні можливості сторонніх підприємств та організацій з власними, або шукати інші варіанти.

Удосконаленню інформаційного забезпечення системи управління фінансами сприяють досягнення в області комп'ютеризації. Персональні ЕОМ вже широко застосовуються в інформаційних процесах як на самому підприємстві, так і між підприємством та зовнішнім середовищем. Комп'ютери значно підвищили обсяг інформації, скоротили час на її передачу і підвищили її якість. Сьогодні інформація перетворилась на один з основних ресурсів зростання продуктивності праці [5; с.256].

Висновки. Ефективне управління діяльністю підприємства значною мірою визначається рівнем розвитку та забезпечення фінансового менеджменту. Це питання є особливо актуальним сьогодні, коли відбуваються докорінні зміни в області фінансових відносин, ускладнення ринкової ситуації, постійної зміни зовнішніх і внутрішніх чинників.



Список літератури:

1. Крайник О. П., Клепкова З. В. Фінансовий менеджмент. Навч. посібник. – Львів : Державний університет «Львівська політехніка» (Інформаційно-видавничий центр «Інтелект+» Інституту підвищення кваліфікації та перепідготовки кадрів). К.: «Дакор». – 2000.
2. Ремньова Л. М. Фінансовий менеджмент як фактор економічного зростання // Фінанси України. – 2002. - № 11. – с. 32-40.
3. Улина С. Л. Подходы к формированию системы финансового менеджмента в России // Менеджмент в России и за рубежом. – 2000. - №2
4. Коваленко Л. О., Ремньова Л. М., Фінансовий менеджмент. Навч. посібник, 2-ге видання, перероблене і доповнене. Київ «Знання» - 2005.
5. Фінансовий менеджмент: Навчальний посібник: / За ред. проф. Г. Г. Кірейцева. – Київ : ЦУЛ, 2002 – 496с.

**ЭКОНОМИЧЕСКАЯ СУЩНОСТЬ И СИСТЕМА ОБЕСПЕЧЕНИЯ
ФИНАНСОВОГО МЕНЕДЖМЕНТА**

Н.В. Заруба, факультет економіки і менеджмента

*Научный руководитель – В.П. Стадник, ассистент кафедры менеджмента
ОП НУБиП Украины «Нежинский агротехнический институт»*

Рассматривается сущность, значение и системное обеспечение финансового менеджмента как основа эффективного управления финансовой деятельностью.

Ключевые слова: финансовый менеджмент, финансовые ресурсы, рыночная инфраструктура, управление финансами, операционный менеджмент, инвестиционный менеджмент.

**ECONOMIC NATURE AND PROVISION OF FINANCIAL MANAGEMENT
SYSTEM**

Nataliya V. Zaruba, student of faculty of Economics and Management

*Supervisor – Viktoriya P. Stadnyk, assistant of chair of management
SS of NULES of Ukraine «Nizhyn Agrotechnical Institute»*

The essence of values and system software financial management as the basis for effective financial management.

Keywords: financial management, financial resources, market infrastructure, financial management, operations management, investment management.

УДК [341:620.9](4:477)

**НОРМАТИВНО-ПРАВОВЕ РЕГУЛЮВАННЯ У ПАЛИВНО-
ЕНЕРГЕТИЧНОМУ КОМПЛЕКСІ УКРАЇНИ**

В.О. Корнієнко, к.ю.н., професор кафедри менеджменту

ВП НУБіП України «Ніжинський агротехнічний інститут»

У дослідженні проведено моніторинг нормативно-правового регулювання у паливно-енергетичному комплексі України за останній час та показано подальші перспективи розвитку комплексу.

Ключові слова: нормативно-правове регулювання, пально-енергетичний комплекс України, Міненерговугілля України, Верховна рада України.

Постановка проблеми. З урахуванням реальної динаміки розвитку економіки країни, цінових тенденцій на світових ринках паливних ресурсів і відповідного корегування запланованих приростів енергоспоживання Енергетична стратегія України до 2030 року покладає на паливно-енергетичний комплекс України функцію



забезпечення економіки і соціальної сфери країни основними видами енергоносіїв і сировинними ресурсами для потреб промисловості.

Одним із дієвих механізмів для її реалізації є нормативно-правове регулювання у паливно-енергетичному комплексі України та, зокрема, підвищення якості законопроектної роботи.

Виклад основного матеріалу. Міненерговугілля України визначив одним з пріоритетних напрямів діяльності організацію результативної співпраці з Верховною Радою України, спрямованої на забезпечення сталої роботи паливно – енергетичного комплексу України та розв’язання першочергових завдань його економічного розвитку.

З цією метою було налагоджено конструктивну роботу та взаємодію з комітетами Верховної Ради України та народними депутатами України щодо проведення консультаційної та роз’яснювальної роботи, спрямованої на відстоювання позиції Міністерства енергетики та вугільної промисловості України стосовно розроблених проектів законів України, інших законодавчих актів, питань, що впливають на функціонування паливно – енергетичного комплексу України.

За результатами проведеної у Міненерговугілля України законопроектної роботи у поточному році прийнято за основу та в цілому проекти законів України, що стосуються наступних сфер діяльності ПЕК України:

1. Ратифікації міжнародних угод (законопроекти № 0040, 0025);
2. Ліцензування діяльності з виробництва теплової енергії (№ 2079а);
3. Внесення змін до Податкового кодексу України (№ 2841);
4. Внесення змін до Бюджетного кодексу України (№ 2476а);
5. Погашення заборгованості державних підприємств вугільної промисловості (№ 1178);
6. Затвердження соціальної програми про поліпшення стану безпеки, гігієни праці та виробничого середовища на 2014-2018 рік (№ 1184);
7. Адаптації законодавства України до законодавства ЄС (№ 2471а);
8. Внесення змін до Гірничого закону України (№ 2843);
9. Митного оформлення радіоактивних матеріалів (№ 1185).

Крім того, Міністерство енергетики та вугільної промисловості України проводило підготовку та надавало пропозиції до законопроектів, що впливають на функціонування ПЕК України поданих іншими центральними органами виконавчої влади або народними депутатами України. Позиція Міненерговугілля України активно відстоювалася у комітетах, депутатських фракціях та на пленарних засіданнях Верховної Ради України. За результатами проведеної законопроектної роботи прийнято за основу та в цілому проекти законів України, що стосуються наступних сфер діяльності ПЕК України:

1. Гірничої сфери (№ 1109);
2. Щодо спеціальних дозволів на користування надрами (№ 0874);
3. Щодо погашення заборгованості за енергетичні ресурси (№ 3057);
4. Щодо встановлення цін (тарифів) (№ 2107);
5. Функціонування ринку електричної енергії України (№ 0916);
6. Забезпечення стабільної роботи стратегічних підприємств енергетичної галузі (№ 1175).

Слід зазначити, що проведене Міненерговугілля України у поточному році нормативно-правове регулювання у паливно-енергетичному комплексі України надало можливість комплексного розв’язання проблем, врегулювання нагальних питань та забезпечення сталого розвитку галузі. Так, прийняття Закону України «Про ратифікацію Фінансової угоди (Проект «Реабілітація гідроелектростанцій») між Україною



та Європейським інвестиційним банком», (законопроект № 0040) надає можливість залучити кредит у розмірі 200 млн. євро від Європейського інвестиційного банку для фінансування реконструкції гідромеханічного та електромеханічного обладнання на семи гідроелектростанціях Дніпровського каскаду: Київській ГАЕС та ГЕС, Канівській ГЕС, Кременчуцькій ГЕС, Дніпродзержинській ГЕС, ДніпроГЕС-І та ДніпроГЕС-2.

Прийняття Закону України «Про погашення заборгованості державних підприємств вугільної галузі із сплати страхових внесків та штрафних санкцій (пені) до Фонду соціального страхування від нещасних випадків на виробництві та професійних захворювань України», (№ 1178) [1] сприяло покращенню стану розрахунків підприємств вугільної галузі із Фондом соціального страхування від нещасних випадків на виробництві та професійних захворювань України, що сприятиме Фонду виконувати вчасно і в повному обсязі зобов'язання перед потерпілими на виробництві та членами їх сімей щодо здійснення страхових виплат та надання соціальних послуг. Було врегульовано питання погашення заборгованості державних підприємств вугільної галузі до Фонду соціального страхування від нещасних випадків на виробництві та професійних захворювань України шляхом реструктуризації зазначеної заборгованості на строк не більше ніж 120 календарних місяців з дати укладання договору про розстрочення із подальшим її погашенням щомісяця рівними частинами.

З прийняттям Закону України «Про затвердження Загальнодержавної соціальної програми поліпшення стану безпеки, гігієни праці та виробничого середовища на 2014-2018 роки», (№ 1184) [2] стало можливим комплексне розв'язання проблем у сфері охорони праці, формування сучасного безпечного та здорового виробничого середовища, мінімізація ризиків виробничого травматизму, професійних захворювань та аварій на виробництві, що сприятиме сталому економічному розвитку та соціальній спрямованості, збереженню і розвитку трудового потенціалу України. В результаті виконання Програми слід очікувати:

- формування сучасного безпечного та здорового виробничого середовища;
- мінімізації ризиків виробничого травматизму, професійних захворювань та аварій на виробництві;
- зниження до 2018 року коефіцієнту частоти виробничого травматизму як загального, так і з смертельним наслідком;
- збереження здоров'я та життя трудового потенціалу країни;
- забезпечення скорочення соціальних і економічних втрат від негативних наслідків на виробництві;
- забезпечення сталого зростання національної економіки.

Реалізація положень Закону України «Про внесення змін до Податкового кодексу України щодо вдосконалення оподаткування пільгової категорії осіб, які отримують побутове паливо відповідно до Гірничого закону України», (№ 2841) дозволяє застосувати єдиний підхід при звільненні від оподаткування наданого згідно норм Гірничого Закону України побутового палива, як особам, що отримують вугілля, так і пільговим категоріям людей, що забезпечуються торф'яним брикетом.

Прийняття Закону України «Про внесення зміни до статті 17 Закону України «Про теплопостачання» (щодо ліцензування діяльності з виробництва теплової енергії)», (№ 2079а) визначило орган ліцензування для здійснення діяльності у сфері теплопостачання шляхом віднесення до компетенції Національної комісії що здійснює державне регулювання у сфері енергетики ліцензування діяльності з виробництва теплової енергії на теплових та атомних електростанціях. Прийняття цього закону усунуло прогалини у законодавстві, яке регулює діяльність у сфері теплопостачання та удосконалити державне



регулювання діяльності у сфері теплопостачання відносно теплової енергії, що виробляється на теплових та атомних електростанціях.

Закон України «Про внесення зміни до статті 6 Закону України «Про Державний бюджет України на 2013 рік» (щодо НАК «Нафтогаз Україна»)), (№ 2476а) [3] спрямовано на забезпечення своєчасних та у повному обсязі розрахунків з Відкритим акціонерним товариством "Газпром" за природний газ, імпортований в Україну, збалансування грошових потоків Національної акціонерної компанії "Нафтогаз України" та виконання нею обов'язкових платежів. Реалізація положень цього законопроекту сприятиме збалансуванню грошових потоків Національної акціонерної компанії "Нафтогаз України" шляхом продовження до 7 років терміну користування кредитними коштами у загальному обсязі 2,0 мільярда доларів США, залученими в рамках кредитної Угоди з Відкритим акціонерним товариством «Газпромбанк» та забезпеченню сталої та безперебійної роботи газотранспортної системи України.

З прийняттям Закону України «Про внесення змін до Закону України «Про Державний бюджет України на 2013 рік» щодо державних вугледобувних підприємств», (№ 2404а) [4] врегулювалося питання своєчасної виплати заробітної плати працівникам державних вугледобувних підприємств та оплати спожитої електричної енергії у 2013 році та збільшення видатки на 5 500,0 млн. грн. за бюджетною програмою «Державна підтримка на часткове покриття витрат із собівартості готової товарної вугільної продукції».

Після прийняття Закону України «Про ратифікацію Угоди між Кабінетом Міністрів України, Урядом Російської Федерації та Урядом Угорщини про перевезення ядерних матеріалів між Російською Федерацією та Угорщиною через територію України», (№ 0025) [5] врегулюється питання забезпечення безпеки та розподілу відповідальності Сторін при здійсненні міжнародних перевезень ядерних матеріалів, забезпечує створення відповідних договірно-правових умов для гарантії безпеки довкілля при здійсненні міжнародного співробітництва та реалізацію переваг України, як транзитної держави. Ратифікація Угоди дасть змогу:

- вдосконалити законодавчу базу у відносинах між Україною, Російською Федерацією та Угорщиною при здійсненні перевезень ядерних матеріалів;
- визначити чіткі механізми взаємодії компетентних органів Сторін на всіх етапах перевезення ядерних матеріалів;
- в повній мірі вирішити питання щодо забезпечення ядерної та радіаційної безпеки та фізичного захисту при здійсненні перевезення ядерних матеріалів;
- привести у відповідність до вимог Віденської конвенції про цивільну відповідальність за ядерну шкоду від 21.05.1963р. існуючу договірно-правову базу у відносинах між Україною, Російською Федерацією та Угорщиною при здійсненні перевезень ядерних матеріалів щодо вирішення питання відшкодування збитків у випадку ядерного інциденту.

У Законі України «Про внесення зміни до статті 59 Закону України «Про використання ядерної енергії та радіаційну безпеку» щодо митного оформлення радіоактивних матеріалів», (№ 1185) пропонується статтю 59 Закону України «Про використання ядерної енергії та радіаційну безпеку» доповнити нормою щодо здійснення митного оформлення радіоактивних матеріалів за умови подання декларантом дозволу на перевезення радіоактивних матеріалів, виданого органом державного регулювання ядерної та радіаційної безпеки.

Законом України «Про внесення зміни до Закону України «Про відновлення платоспроможності боржника або визнання його банкрутом» щодо заборони на порушення справ про банкрутство гірничих підприємств», (№ 1109) [6] передбачено



внесення зміни до абзацу п'ятого пункту 1 розділу VII «Прикінцеві положення» Закону України «Про відновлення платоспроможності боржника або визнання його банкрутом», зокрема, продовжити термін дії заборони на порушення господарським судом справ про банкрутство гірничих підприємств до 1 січня 2015 року, що у свою чергу дасть змогу Уряду України в рамках реалізації енергетичної стратегії України та Концепції розвитку вугільної промисловості України здійснити при державній підтримці комплекс заходів з реформування, технічного переоснащення та забезпечення сталого розвитку вугільних підприємств. Крім того, зазначений мораторій надає можливість забезпечувати сталу роботу об'єднаної енергетичної системи України та не допустити її руйнування з непередбачуваними екологічними та соціальними наслідками, підготовки до належного проходження підприємствами паливно-енергетичного комплексу періоду осінньо-зимового максимуму.

Законом України «Про внесення змін до деяких законодавчих актів України щодо забезпечення стабільної роботи стратегічних підприємств енергетичної галузі», (№ 1175) передбачається внести зміни до Закону України від 23.06.2005 № 2711-IV «Про заходи, спрямовані на забезпечення сталого функціонування підприємств паливно-енергетичного комплексу» (далі - Закон № 2711) у частині продовження терміну дії процедури погашення заборгованості підприємств ПЕК до 1 січня 2014 року. Крім того, зазначеним законом на період дії процедури погашення заборгованості призупиняється порушення справ про банкрутство стосовно підприємств ПЕК шляхом внесення відповідних змін до законів України «Про гарантії держави щодо виконання судових рішень» та «Про відновлення платоспроможності боржника або визнання його банкрутом».

Основною метою прийняття Закону України «Про засади функціонування ринку електричної енергії України», (№ 0916) [7] є лібералізація Оптового ринку електроенергії України та створення ефективного конкурентного середовища на ринку електричної енергії з урахуванням основних вимог законодавства ЄС, у тому числі передбачених Директивою ЄС № 2003/54/ЄС про загальні правила функціонування внутрішнього ринку електроенергії та Регламентом N 1228/2003 стосовно умов доступу до мережі транскордонної передачі електроенергії. Положеннями зазначеного закону забезпечено впорядкування термінології, що застосовується у нормативно-правових актах України, з урахуванням вимог європейського законодавства, введення нових необхідних визначень, потреба в яких зумовлена процесом реформування оптового ринку електроенергії, але які на даний час відсутні у законодавчій базі.

Положеннями проекту Закону визначені повноваження та функції органів державної влади та суб'єктів ринку електричної енергії щодо діяльності на ринку електроенергії: повноваження центрального органу виконавчої влади що здійснює державне управління в галузі (Міненерговугілля) та Національної комісії, що здійснює державне регулювання у сфері енергетики; функції адміністратора комерційного обліку; функції адміністратора розрахунків; функції оператора ринку електричної енергії «на добу наперед»; функції системного оператора. Закону забезпечує механізми державного контролю шляхом визначення видів діяльності на ринку електроенергії, які потребують ліцензування (діяльність з виробництва електроенергії, постачання електроенергії, передачі електроенергії магістральними, міждержавними та місцевими (локальними) електричними мережами, здійснення централізованого диспетчерського (оперативно-технологічного) управління об'єднаною енергетичною системою України, забезпечення функціонування ринку «на добу наперед»). Прийнятий Закон України забезпечує досягнення дієвого та конкурентного внутрішнього ринку шляхом врегулювання питань функціонування ринку електричної енергії України



Крім того, прийняті в першому читанні:

- проект Закону України «Про внесення змін до Гірничого закону України щодо забезпечення вугіллям або торф'яними брикетами», (№ 2843), який дозволить зменшити витрати на ліквідацію неперспективних вугледобувних підприємств, оскільки постачання та доставка кам'яного вугілля на територію Кіровоградської та Черкаської областей є значно дорожчою, а опалення осель брикетами склалася історично.

- проект Закону України «Про внесення зміни до пункту 9 розділу II «Прикінцеві положення» Закону України «Про внесення змін до деяких законодавчих актів України» (щодо експорту енергоносіїв до країн-членів Енергетичного Співтовариства)», (№ 2471а), яким пропонується відмінити застосування вивізного (експортного) мита під час оформлення експорту енергопродуктів (газ, природний газ в газоподібному стані, природний газ в скрапленому стані та інше) до країн - членів Енергетичного Співтовариства. Реалізація положень цього законопроекту сприятиме виконанню Україною взятих зобов'язань по приведенню законодавства у відповідність із законодавством Європейського Союзу, в тому числі в частині виконання зобов'язань, передбачених Протоколом про приєднання України до Договору про заснування Енергетичного Співтовариства.

- проект Закону України «Про внесення змін до деяких законів України щодо встановлення цін (тарифів)», (№ 2107), який чітко визначить повноваження Національної комісії, що здійснює державне регулювання у сфері енергетики (далі - НКРЕ) з встановлення ціни і тарифів на електроенергію та природний газ для комунально-побутових потреб населення, а також визначить порядок встановлення державних регульованих цін в розмірі нижчому від економічно обґрунтованого розміру. Крім того, вдосконалюється правове регулювання повноважень органів державної влади щодо встановлення цін і тарифів на електроенергію і природний газ для населення та встановлення державних регульованих цін в розмірі нижчому від економічно обґрунтованого розміру.

- проект Закону України «Про внесення змін до Закону України «Про Державний бюджет України на 2013 рік» щодо погашення заборгованості за енергетичні ресурси», (№ 3057), який передбачає проведення розрахунків за електричну енергію шляхом погашення заборгованості з різниці в тарифах на теплову енергію, послуги з централізованого водопостачання та водовідведення, що вироблялися, транспортувалися та постачалися населенню, яка виникла у зв'язку з невідповідністю фактичної вартості теплової енергії та послуг з централізованого водопостачання та водовідведення тарифам, що затверджувалися та/або погоджувалися органами державної влади чи місцевого самоврядування, погашення заборгованості підприємств водопостачання за електричну енергію, спожиту для провадження діяльності з перекидання води у маловодні регіони, а також забезпечення своєчасних розрахунків за електричну енергію державних вугледобувних підприємств, шахт 3-ої групи.

- проект Закону України «Про внесення змін до Кодексу України про надра (щодо спеціальних дозволів на користування надрами)», (№ 0874) сприятиме зацікавленості інвесторів у видобутку корисних копалин, оскільки запропоновані зміни гарантують цим інвесторам здійснювати промислову розробку розвіданих ними родовищ. Зауваження Міненерговугілля України до законопроекту стосовно виключення з абзацу другого статті 16 законопроекту (попередній реєстр. № 9539 від 06.12.2011 шостого скликання ВРУ) словосполучення «виконання додаткових процедур» виконано.



Висновки. Проведений моніторинг вказує на дієвість та ефективність нормативно-правового регулювання у паливно-енергетичному комплексі України.

Список літератури:

1. Закон України «Про погашення заборгованості державних підприємств вугільної галузі із сплати страхових внесків та штрафних санкцій (пені) до Фонду соціального страхування від нещасних випадків на виробництві та професійних захворювань України», (№ 1178).

2. Закону України «Про затвердження Загальнодержавної соціальної програми поліпшення стану безпеки, гігієни праці та виробничого середовища на 2014-2018 роки», (№ 1184).

3. Закон України «Про внесення зміни до статті 6 Закону України «Про Державний бюджет України на 2013 рік» (щодо НАК «Нафтогаз Україна»», (№ 2476а).

4. Закону України «Про внесення змін до Закону України «Про Державний бюджет України на 2013 рік» щодо державних вугледобувних підприємств», (№ 2404а).

5. Після прийняття Закону України «Про ратифікацію Угоди між Кабінетом Міністрів України, Урядом Російської Федерації та Урядом Угорщини про перевезення ядерних матеріалів між Російською Федерацією та Угорщиною через територію України», (№ 0025).

6. Законом України «Про внесення зміни до Закону України «Про відновлення платоспроможності боржника або визнання його банкрутом» щодо заборони на порушення справ про банкрутство гірничих підприємств», (№ 1109).

7. Закону України «Про засади функціонування ринку електричної енергії України», (№ 0916).

**НОРМАТИВНО - ПРАВОВОЕ РЕГУЛИРОВАНИЕ В ТОПЛИВНО -
ЭНЕРГЕТИЧЕСКИЙ КОМПЛЕКС УКРАИНЫ**

В.А. Корниенко, к.ю.н., професор кафедри менеджмента

ОП НУБіП України «Нежинський агротехнічний інститут»

В исследовании проведен мониторинг нормативно - правового регулирования в топливно - энергетическом комплексе Украины за последнее время и показано дальнейшие перспективы развития комплекса

Ключевые слова: нормативно - правовое регулирование, горюче - энергетический комплекс Украины, Минэнергоугля Украины, Верховная Рада Украины.

LEGAL REGULATION IN THE FUEL AND ENERGY COMPLEX UKRAINE

Valerii O. Kornienko, Ph.D., Professor of Management

SS NULES of Ukraine «Nizhyn Agrotechnical Institute»

The study monitored legal regulation in the energy sector of Ukraine in recent years and shows the future prospects of the complex.

Keywords: legal regulation, fuel and energy complex of Ukraine, Ministry of Energy and Coal Industry of Ukraine, Verkhovna Rada of Ukraine.

УДК 339.3

**УПРАВЛІННЯ ФІНАНСОВИМ СТАНОМ ПІДПРИЄМСТВА В СУЧАСНИХ
УМОВАХ**

*О. Г. Лабута, студентка факультету економіки та менеджменту,
Науковий керівник – В.П. Стадник, асистент кафедри менеджменту
ВП НУБіП України «Ніжинський агротехнічний інститут»*



В статті обґрунтована важливість управління фінансовим станом підприємства, задачі та цілі управління фінансовим станом, залежність фінансового стану підприємства від комерційної та виробничої діяльності.

Ключові слова: *фінансовий менеджмент, фінансовий стан підприємства, фінансовий потенціал, управління фінансовою діяльністю підприємства, алгоритм формування управлінського рішення, фінансова діяльність.*

Постановка проблеми. В сучасних умовах господарювання всі підприємства України функціонують у економічних умовах, які постійно змінюються. Проте не лише вплив факторів зовнішнього середовища негативно впливає на діяльність підприємств, а й відсутність забезпечення відповідного рівня фінансової стійкості. Управління фінансовою стійкістю є одним із основних елементів фінансового менеджменту на підприємстві, необхідною передумовою стабільного розвитку підприємства. Тому саме зараз, у час підвищення процесів глобалізації в економіці, забезпечення фінансової стійкості та управління нею є одним із пріоритетних завдань.

Аналіз останніх досліджень. Питання дослідження фінансового стану підприємства висвітлено у працях як вітчизняних, так і зарубіжних вчених, серед яких слід виділити В. Г. Белоліпецького, І. О. Бланка, О. Н. Волкову, Г. П. Герасименка, В. В. Ковальова, Е. А. Маркар'яна, А. М. Поддєрьогіна, В. М. Родіонову, Г. В. Савицьку, П. С. Смоленюка, М. А. Федотову, А. В. Чупіса та інших. Як правило, автори розглядають питання аналізу та оцінки фінансового стану підприємства, які виступають результатом його діяльності та є підґрунтям щодо ефективного його розвитку.

Мета дослідження. Вивчення теоретичних основ і економічної сутності фінансового стану підприємства, узагальнення та вдосконалення методологічних підходів і принципів управління фінансовим станом підприємств.

Виклад основного матеріалу. У ринкових умовах заставою виживання та основою стабільного стану підприємства служить його фінансовий стан. Він відображає такий стан фінансових ресурсів, при якому підприємство, вільно маневруючи грошовими коштами, здатне шляхом ефективного їх використання забезпечити безперебійний процес виробництва та реалізації продукції, а також по його розширенню та оновленню.

Фінансовий стан - найважливіша характеристика економічної діяльності підприємства. Фінансовий стан у значній мірі визначає конкурентоспроможність підприємства, його потенціал у діловому співробітництві, оцінює, у якій мірі гарантовані економічні інтереси самого підприємства та його партнерів по фінансовим та іншим економічним відносинам. Конкурентоспроможність підприємству може забезпечити тільки правильне управління рухом фінансових ресурсів та капіталу, що знаходяться в розпорядженні. Таким чином, ми бачимо, яку значущість має оцінка та управління фінансовим станом підприємства, і що дана проблема є найбільш актуальною в Україні.

Успішне фінансове управління, спрямоване на виживання підприємства в умовах конкурентної боротьби, запобігання банкрутства і великих фінансових невдач, лідерства в боротьбі з конкурентами, прийнятні темпи зростання економічного потенціалу фірми, зростання обсягів виробництва та реалізації, максимізація прибутку, мінімізація витрат, забезпечення рентабельної роботи фірми - і є мета фінансового менеджменту.

Фінансовий стан підприємства - це здатність підприємства фінансувати свою діяльність. Він характеризується забезпеченістю фінансовими ресурсами, необхідними для нормального функціонування підприємства, потребою в їхньому розміщенні та ефективністю використання, фінансовими взаємовідносинами з іншими юридичними особами, платоспроможністю і фінансовою стійкістю [1; с. 497].



Однією із складових економічного потенціалу є його фінансовий стан (потенціал). Щодо фінансової сторони діяльності суб'єкта господарювання необхідно вирішувати два основних завдання:

- підтримання здатності відповідати за поточними фінансовими зобов'язаннями - характеристика фінансового стану підприємства з позиції короткострокової перспективи;
- забезпечення довгострокового фінансування в бажаних обсягах і здатності підтримувати існуючу або бажану структуру капіталу - оцінка фінансового стану підприємства з позиції довгострокової перспективи [4; с. 138].

Метою управління фінансовим станом є забезпечення підприємства необхідними фінансовими ресурсами та підвищення ефективності його фінансової діяльності.

Управління фінансовим станом підприємства переслідує кілька цілей:

- визначення фінансового положення;
- виявлення змін у фінансовому стані в просторово-часовому розрізі;
- виявлення основних чинників, що викликають зміни у фінансовому стані;
- прогноз основних тенденцій фінансового стану.

В умовах ринкового середовища фінансова діяльність кожного підприємства спрямована на забезпечення безперервного здійснення товарно-грошових операцій, пов'язаних з виробничою та комерційною діяльністю. В процесі виробничої, збутової та фінансової діяльності виникає безперервний процес кругообігу капіталу, змінюється структура коштів підприємства та джерел їх формування, наявність і необхідність у фінансових ресурсах.

Фінансовий стан підприємства залежить від результатів його виробничої, комерційної та фінансової діяльності. Якщо виробничий та фінансовий плани успішно виконуються, то це позитивно впливає на фінансовий стан підприємства. І навпаки, в результаті недовиконання плану за виробництва та реалізації продукції відбувається підвищення її собівартості, зменшення виручки і суми прибутку і, як наслідок, - погіршення фінансового стану підприємства і його платоспроможності.

Управління фінансовою діяльністю є одним з ключових елементів всієї системи сучасного управління підприємством [5; с. 156].

Управління фінансовою діяльністю підприємства - це вид професійної діяльності, направленої на управління фінансово-господарським функціонуванням підприємства.

Алгоритм формування управлінського рішення щодо фінансового стану підприємства включає наступні етапи: збір необхідної інформації; обробку інформації; розрахунок показників зміни статей фінансових звітів; розрахунок фінансових коефіцієнтів за основними аспектами фінансової діяльності або проміжних фінансових агрегатах; порівняльний аналіз значень фінансових коефіцієнтів з нормативами; аналіз змін фінансових коефіцієнтів; підготовку висновку про фінансовий стан компанії на основі інтерпретації оброблених даних.

Предметом управління фінансовим станом підприємства є регулювання фінансових потоків. Суб'єктом управління фінансовим станом підприємств є керівний та фінансовий апарат системи органів управління на підприємстві.

У практичному плані управління фінансовим станом підприємства - це сукупність форм і методів цілеспрямованого впливу суб'єктів управління на формування і використання фінансових ресурсів.

Задачами управління фінансовим станом підприємства є управління основними економічними факторами, що безпосередньо впливають на фінансовий стан підприємства, оскільки фінансовий стан підприємства - це система формування і



розподілу активів підприємства, яка забезпечує досягнення мети його діяльності і характеризує фінансово-матеріальний потенціал в даний момент його розвитку, а також оцінюється за допомогою системи показників економічного стану з використанням сучасних методів і методик.

Висновки. Отже, управління фінансовим станом як одна з основних підсистем процесу управління підприємством набуває ключової ролі в умовах ринкової економіки. Управління фінансовим станом відображає вид професійної діяльності, направленої на управління фінансово-господарським функціонуванням підприємства та є одним з ключових елементів всієї системи сучасного управління підприємством.

Список використаних джерел

1. Іванілов О. С. Економіка підприємства : підруч. [для студ. вищ. навч. закл.] / О. С. Іванілов - К. : Центр учбової літератури, 2009. - 728 с.
2. Кузьменко Л. В. Фінансовий менеджмент : Навчальний посібник / Л. В. Кузьменко, В. В. Кузьмін, В. М. Шаповалова. - К. : Кондор, 2009 - 256 с.
3. Мошенський С. З. Економічний аналіз : Підручник для студентів економічних спеціальностей вищих навчальних закладів / З. С. Мошенський, О. В. Олійник // За ред. д. е. н., проф., Заслуженого діяча науки і техніки України Ф. Ф. Бутинця. - 2-ге вид., доп. і перероб. - Житомир : ПП «Рута», 2007. - 704 с.
4. Обущак Т. А. Сутність фінансового стану підприємства / Т. А. Обущак // Актуальні проблеми економіки. - 2007. - № 9. - С. 92-98.
5. Щокін Г. В. Менеджмент : Навч. посіб. для студ. вищ. навч. закл. / За ред. Г. В. Щокіна, М. Ф. Головатого, О. В. Антонюка, В. П. Сладкевича. - К. : МАУП, 2007. - 816 с.

УПРАВЛЕНИЕ ФИНАНСОВЫМ СОСТОЯНИЕМ ПРЕДПРИЯТИЯ В СОВРЕМЕННЫХ УСЛОВИЯХ

*А. Г. Лабута , студентка факультета экономики и менеджмента ,
Научный руководитель - В.П. Стадник , ассистент кафедры менеджмента
ОП НУБиП Украины « Нежинский агротехнический институт»*

В статье обоснована важность управления финансовым состоянием предприятия, задачи и цели управления финансовым состоянием, зависимость финансового состояния предприятия от коммерческой и производственной деятельности.

Ключевые слова: финансовый менеджмент, финансовое состояние предприятия, финансовый потенциал, управление финансовой деятельностью предприятия, алгоритм формирования управленческого решения, финансовая деятельность.

MANAGEMENT OF FINANCIAL PERFORMANCE IN THE CURRENT CONDITIONS

*Olena G. Labuta, a student of the Faculty of Economics and Management,
Supervisor – Viktoriya P. Stadnyk, assistant of chair of management
SS of NULES of Ukraine «Nizhyn Agrotechnical Institute»*

The article proves The importance of the financial enterprise management, goals and objectives for the management of financial position, the dependence of the financial condition of the company from the commercial and production activity.

Key words: financial management, financial condition of the enterprise, financial capacity, financial management of enterprise, the algorithm of formation of the managerial decisions, financial activities.



УДК 342.52

ЗАКОНОДАВЧЕ ТА ПРАВОВЕ ЗАБЕЗПЕЧЕННЯ ДІЯЛЬНОСТІ ДЕРЖАВИ ЩОДО УЗГОДЖЕНИХ ДІЙ

*О.П. Миргородський, директор юридичного департаменту
Міністерство енергетики та вугільної промисловості України*

У статті проведено аналіз упередження узгоджених дій на світовому досвіді. Розглянуто механізми здійснення державного контролю за антиконкурентними узгодженими діями суб'єктів господарювання. Представлено законодавче та нормативно-правове забезпечення діяльності держави щодо узгоджених дій.

Ключові слова: законодавче забезпечення, нормативно-правове забезпечення, держава, антиконкурентні дії.

Постановка проблеми. Економічна конкуренція, як гарантія економічного прогресу та розвитку суспільства, на сьогоднішній день потребує чіткого організаційно-правового захисту, що пов'язано зі зростанням таких негативних явищ, як антиконкурентні узгоджені дії.

Вищевказаний вид порушень законодавства про захист економічної конкуренції характеризується, на перший погляд, порівняно незначною часткою у загальній структурі виявлених та припинених порушень законодавства про захист економічної конкуренції (наприклад, у порівнянні із зловживанням монопольним (домінуючим) становищем на ринку), однак, без перебільшення, за впливом на загальну структуру та стан конкуренції на ринках посідає перше місце.

Безумовно, ефективність конкурентної політики неможлива без належного захисту конкуренції від згубного впливу антиконкурентних узгоджених дій, що стримують розвиток економіки. У свою чергу, дієвість такого захисту безпосередньо залежить від чіткого розуміння природи антиконкурентних узгоджених дій усіма учасниками конкурентних відносин та постійного вдосконалення механізмів їх виявлення, доведення та державного регулювання.

Аналіз останніх публікацій та досліджень. Створення й розвиток конкурентного середовища – невід'ємна складова ринкової економіки. Як відзначав Л. Ерхард, конкуренція є "...найбільш ефективним засобом для досягнення добробуту". Вона одна, за його словами, "дає можливість усім людям користуватися господарським прогресом, особливо в ролі споживачів. Вона ж знищує всі привілеї, що не є безпосереднім результатом підвищення продуктивності праці".

Економічна конкуренція, як гарантія економічного прогресу та розвитку суспільства, на сьогоднішній день потребує чіткого організаційно-правового захисту, що пов'язано зі зростанням таких негативних явищ, як антиконкурентні узгоджені дії.

Як зазначають І. Коломієць та С. Оленюк "на даний час неможливо розглядати антиконкурентні змови через призму економічного аналізу ситуації на ринках; службовці конкурентних відомств під час проведення оперативних заходів повинні застосовувати не тільки навички юристів та економістів, але й володіти базовими знаннями з питань культурології, соціології, психології та менеджменту".

Об'єктивною причиною антиконкурентних змов підприємців є бажання отримати швидкі і дешеві вигоди у змаганні за споживача своєї продукції, без створення необхідних для того умов. Ці неправомірні переваги досягаються шляхом порушення встановленого у суспільстві правового господарського порядку. Суб'єкт господарювання, який здійснює антиконкурентні дії, прагне домогтися успіху не через підвищення якості своїх товарів або зниження їх ціни, а шляхом створення таких неконкурентних умов, коли



споживач не має права вибору і змушений придбати товар, ціна і якість якого диктується узгодженими діями продавців.

Виклад основного матеріалу. Ефективні механізми протидії узгодженим діям були вироблені в рамках антимонопольного права США та права Об'єднаної Європи, що виражена у формі Європейського Союзу. Дане пояснюється тим, що і США, і більшість держав-членів ЄС є першими капіталістичними державами світу, в яких вже багато століть бурхливо вдосконалюється підприємництво, економічна середовище і ринок, що займає більшу частину Глобального Ринку. З розвитком економічних, а саме: підприємницьких відносин (між підприємцями, між підприємцями і клієнтами, між підприємцями та державою) в кожному уряді виникали питання найбільш якісного вдосконалення механізму регулювання таких відносин, який не обмежуватиме права, як підприємців, так і суспільства.

Проблема взаємодії підприємців і суспільства стала особливо актуальною вже з того моменту, коли перші підприємці почали зловживати своїми економічними правами і порушувати встановлені правила у сфері добросовісної реалізації своїх прав як суб'єктів господарювання. Найбільшою шкоди для підприємницького середовища в державах і для держав як таких почали наносити латентні торгові змови найбільш великих підприємців про ціни, постачання, провокування дефіциту і т.п., власне, як і подібні мовчазні змови (*tacit collusion*). Так, приміром, дослідження демонструють, що з 51 картельної змови, – в 20 випадках картелів було підвищено ціни на 200% вище суми максимальних витрат на виготовлення та реалізацію товару.

Розуміння небезпеки завдання шкоди економіці держави, конкурентам на ринку та суспільству загалом картельними змовами, – перші капіталістичні держави на перших етапах формування антимонопольного законодавства закріпили заборону (чи обмеження) таких змов. Так, зокрема, на протидію подібним торговим змовам і угодам була спрямована перша стаття найвідомішого антимонопольного закону в світі – Закону Шермана:

Оголошується незаконним будь-який договір, об'єднання у вигляді тресту чи іншої формі, а також змова з метою обмеження торгового або комерційного обміну між різними штатами або з іноземними державами.

Історія протидії узгодженим діям прямо пов'язана зі становленням самих антикартельних механізмів, які мали свій паралельний розвиток, як в США, так і в Євросоюзі. Разом з тим, найбільш показовою, актуальною і специфічною для України є історія становлення таких механізмів саме в рамках Об'єднаної Європи, головним чином тому, що, не дивлячись на те, що антимонопольне законодавство США справило значний вплив на дух, природу і спрямованість концептуальної політики ЄС у сфері конкуренції, саме антимонопольне законодавство ЄС необхідно вважати на сьогоднішній момент найбільш оптимальним, прогресивним і ефективним антимонопольним законодавством у світі.

Протидія узгодженим діям в рамках ЄС не обмежилися фіксацією в первинному праві антимонопольних стандартів, що забороняють таку змову. Більш того, сам антикартельний процес в рамках Союзу пройшов кілька тривалих і важливих етапів становлення, головним чином таких як:

1. Формування антикартельної концепції. Важливо відзначити, що вже на початку ХХ ст. картелі (власне, як і синдикати, трести) мали широке поширення й активний розвиток у Європі: лише в Німеччині у 1905 році існувало близько 385 картелів, в яке входило не менше 12000 суб'єктів господарювання, а вже до 1923 року – чисельність картелів зросла до 1500. Таке становище на німецькому ринку зумовило підрив економіки, закриття безлічі позаконкурентних підприємств і, в результаті –



гіперінфляцію. Переслідуючи мету подолання ситуації, що склалася на ринку, у 1923 році в Німеччині був прийнятий спеціальний Закон про картелі, який хоч не забороняв, проте, обмежував картельні змови, головним чином, шляхом встановлення вимоги щодо обов'язкової реєстрації картелів в спеціальному державному органі, з метою унеможливлення появи абсолютних монополістів у державі. У свою чергу, з приходом до влади НСДПР, картельні угоди набули примусового характеру: нацистський режим заохочував картелі, вбачаючи в них інструмент стабілізації державної економіки і перевагу для заволодіння лідируючого становища на світовому ринку.

Боротьба з картелями в державах, які нині входять до складу Європейського Союзу, а, отже, які привнесли величезний внесок у картельне право ЄС, з самого зародження протидії торговим змов формувалися як комплексні механізми встановлення справедливої конкуренції на внутрішньодержавному ринку. Розуміючи, що гарантування принципу свободи договору не може виправдовувати монополістичні угоди, оскільки за принципом економічної доцільності, антиконкурентні договори (будучи реальною формою вираження економічної свободи їх учасників) прямо обмежують економічну свободу інших суб'єктів господарювання, державами-членами Євросоюзу картелі були піддані обмеженням, а згодом – забороні. Така поетапна заборона, наприклад, показова на антикартельному законодавстві Великої Британії: Закон про спекуляції 1919 року (недопущення необґрунтованого зростання цін), Закон про монополії і обмежувальну практику 1948 року, Закон про обмежувальну торгівлю практикою 1956 року (на відміну від Закону 1948 року, введена система реєстрації монополістичних угод та можливість судового контролю за їх вмістом на предмет їх відповідності публічним інтересам), Закон про ціни при перепродажі товарів 1964 року, Закон про монополії та злиття 1965 року й Закон про конкуренцію 1998 року (цей нормативно-правовий акт, власне і відобразив загальноєвропейську антимонопольну практику в британській законодавчій конкурентній практиці).

2. Попередній етап (1951-1957 роки). Перші антимонопольні стандарти для об'єднаної Європи були закріплені ще в ст.ст. 65 і 66 Договору про створення Європейського об'єднання вугілля і сталі (ECSC), який був укладений в 1951 році терміном на 50 років. Дані положення Договору були спрямовані на врегулювання та встановлення антимонопольного контролю над процесами злиття і поглинання, і були створені під впливом американського антимонопольного права, головним чином, ст.ст. 1 та 2 Закону Шермана, а також ст. 7 Закону Клейтона.

Важливо відзначити, що європейська еволюція розуміння та протидії картелям слідувала разом з американською, впливала на неї і, в той же час, змінювалася під її впливом. Зокрема, величезну роль на європейські антимонопольні правові норми зіграла прецедентна практика Верховного Суду США по картельних справах. Ключовим у формулюванні становлення європейської концепції розумінні картелю, зокрема, слід вважати рішення Верховного Суду США по справі *Northern Pacific Railway Co. v. United* 1958 року, який є зразковим не лише для Європи того часу, але й сучасного ринку, й в якому Суд зробив висновок, що існують певні угоди або види практики, які зважаючи на їх згубний вплив на конкуренцію без всяких благодіючих наслідків неспростовно вважаються не виправданими і, отже, протизаконними без ретельного розслідування конкретного збитку, який вони принесли, чи економічних підстав їх застосування. Таким чином, для держав Західної демократії була вперше сформульована беззастережна аксіома «явного картельного зговору».

3. Етап формування союзного антимонопольного права (1958-1989 роки). Питання загальноєвропейської протидії картельних змов виник майже відразу ж з об'єднанням



європейських держав в економічне Співтовариство: держави, які об'єдналися, відразу ж спробували вирішити питання: Що потрібно розуміти під поняттям картель? Не сформулювавши чітку дефініцію, держави, які розробляли Римський договір (антимонопольні ст.ст. 85 і 86 якого вступили в силу 1 січня 1958 року) передбачили у його змісті відповідь на дане питання, яка далі була інтегрована в Договір про функціонування Євросоюзу. Даний факт прямо демонструє особливу руйнівну роль, яку виконує картель для держав: європейські держави, які об'єдналися в Євроспільноту, а потім трансформувалися в Євросоюз, в процесі свого утворення і становлення, закріпили в своєму первинному законодавстві (свого роду статутних документах, яким повинні відповідати акти вторинного права та дії органів союзної влади) заборону картелю. Така антимонопольна заборона для ЄС була і є нічим іншим як страховкою державної економіки, стабілізації конкуренції на ринку і формою забезпечення економічних прав підприємців, оскільки подібні угоди завжди є бар'єрами для торгівлі між підприємствами країн-членів, що безпосередньо суперечить принципам єдиного ринку.

В подальшому, вже в рамках Лісабонської реформи, маючи на увазі картельну змову, творці первинного права Євросоюзу в Договорі про функціонування ЄС в п. 1 ст. 101 заборонили як несумісні з внутрішнім ринком будь-які угоди між підприємствами, рішення об'єднань підприємств та узгоджені дії, які здатні зачіпати торгівлю між державами-членами і мають на меті або наслідком недопущення, обмеження або порушення конкуренції на внутрішньому ринку, зокрема наступні: а) пряме або непряме спільне встановлення закупівельних або продажних цін або будь-яких інших умов торгівлі; б) обмеження або контроль виробництва, збуту або технічного розвитку або інвестицій; с) розділ ринків чи джерел постачання; d) застосування неоднакових умов у еквівалентних операціях з іншими контрагентами, що ставить тих в невідгідне конкурентне становище; е) укладання контрактів з умовою прийняття іншими сторонами додаткових зобов'язань, які в силу свого характеру або сформованої комерційної практики не мають ніякого відношення до предмету таких контрактів.

Відразу після того як набув чинності Римський договір, на вимогу його ст. 87 (процедура реалізації ст. 85 і 86 Договору повинна бути врегульована нормами окремого положення Європейської Ради) у рамках цього наднаціонального інституту ЄЕС йшли переговори про розробку і прийняття окремого і загального для всіх держав-членів антимонопольного акту, положеннями якого було б проведено деталізацію заборони створення картельних змов. В результаті тривалих і напружених переговорів, в 1962 році Євросоюз ввела в дію Положення № 17/62, на природу норм якого вплинуло німецьке антимонопольне право, а саме концепції Фрайбурзької економічної школи, до якої входили, зокрема такі ордоліберали як Л. Ерхард та В. Хальштайн.

Одним з найважливіших функціональних особливостей Положення №17/61 слід вважати факт надання Європейською Радою Єврокомісії двох антимонопольних функцій щодо картельних змов, які дійсні і на сьогоднішній день, а саме:

1) проведення дослідження ринку на предмет недобросовісних змов незалежних підприємств, висунення обвинувачень у картельній практиці, розслідування картельних справ і винесення по них рішення. Таким чином, Єврокомісія набула функцій квазісудового інституту, який крім «судових» процедур повноважний виконувати також процедури розслідування і дізнання;

2) наділення Комісії виключною компетенцією у видачі суб'єктам господарювання санкцій на звільнення від виконання п. 3 ст. 85 Римського договору (Разом з тим п. 3 ст. 85 знає винятки із загального правила про заборону угод між підприємствами. Вони стосуються тих угод, які не накладають на підприємства картельних обмежень, які не є необхідними для досягнення поліпшення виробництва, розповсюдження товарів або



сприяння економічному прогресу в інтересах надання споживачам вигод, що виникають з подібного роду угод і дій. Суд ЄС (а з 1989 року Суд першої інстанції) застосовує правило «de minimis», оцінюючи такі угоди на предмет їх виключення з-під дії ст. 85, – правила, згідно з яким дрібні угоди між підприємствами, що не заподіюють шкоди торгівлі між державами - учасниками ЄС і не обмежують свободу конкуренції, можуть бути виключені з-під дії ст. 85. Правовою підставою для оцінки подібних дрібних угод слугує в першу чергу Регламент Ради ЄС №17 (№ 204/62), Регламент Комісії ЄС №1983/83 про деякі категорії ексклюзивних дистриб'юторських угод, які не підпадають під дію ст. 85, Оповіщення Комісії ЄС від 3 вересня 1986 року про дрібні угоди та про застосування винятків у порядку ст. 85, а також кілька регламентів Комісії про реалізацію групових вилучень для деяких категорій дрібних угод);

3) надання права офіційного тлумачення застосування ст.ст. 85 та 86 Римського договору (ст.ст. 101, 102 Договору про функціонування ЄС). Таке є логічним, оскільки, саме Єврокомісія є основним антимонопольним практиком-органом Союзу, який виконує процедури висунення обвинувачень, розслідувань, та квазісудові процедури, в рамках котрих, Комісія безпосередньо застосовує антикартельне законодавство в ряді випадках, і в результаті такої практики найповніше може роз'яснити правовий та економічний зміст антимонопольного права в частині заборони картельних змов.

Поряд з цим, на етапі формування антикартельного права Євросоюзу, з'явилась ціла низка особливо важливих питань, зокрема:

- яким чином буде здійснюватися визначення та захист принципів законів конкуренції на спільному європейському ринку?

- в рамках якої правової системи буде здійснюватися визначення та захист принципів законів конкуренції на спільному європейському ринку?

Тривалий час в рамках Співтовариства ці питання вирішувались на загальносоюзному рівні, в результаті чого, на відміну від уявлення деяких держав, що боротьба з картелями повинна мати місце виключно у національному або спільному праві, – прецедентна практика Європейського Суду у справах *Europemballage and Continental Can v. Commission*, *Walt Wilhelm and others v Bundeskartellamt* та *Giry and Guerlain and Others* вказала на користь обмеженого переважного застосування норм ЄЕС, які в 1989 році були замінені положеннями Постанови ЄС про контроль за злиттям №4064/89 від 21 грудня 1989 року. Зазначеним нормативно-правовим актом закріплювався важливий принцип (сформований прецедентною практикою Європейського Суду Справедливості) – принцип виключної компетенції, відповідно до якого: внутрішньодержавне право не може бути застосовним стосовно до корпоративних злиттів, що мають «загальноєвропейське значення» (тобто «значення», що окреслене кількісними показниками щодо доходу підприємств і його розподілу по країнам-членам Євросоюзу). Таким чином, в процесі злиття декількох підприємств, що визнано як таке що характеризується «загальноєвропейським значенням», моніторинг за таким процесом здійснює Європейська Комісія (а не національний антимонопольний орган), яка в разі виявлення елементів картельної змови зможе порушити справу за відповідними статтями.

Поряд з цим, варто відмітити, що деякими країнами-членами ЄС неодноразово ставилось питання про необхідність створення самостійного європейського картельного органу за аналогією з Європейським Центральним банком. Проте, до сьогоднішнього дня реальних зрушень в цьому питанні не має.

Антиконкурентні узгоджені дії в більшості країн з розвиненим антимонопольним регулюванням є одним з найбільш тяжких порушень ринкової конкуренції, за які загрожують істотні суми штрафів та навіть кримінальне переслідування. Будучи добре



законспірованим і ґрунтуючись найчастіше на мовчазній змові, антимонопольним відомствам не просто виявити і задокументувати докази існування узгоджених дій, що не сприяє високому ступеню розкриття цих недобросовісних практик окремих гравців на ринку.

У юридичній літературі питання визначення змісту терміна державного контролю за узгодженими діями суб'єктів господарювання, незважаючи на актуальність цього явища, не дістало належного теоретичного осмислення. Однак, деякі аспекти проблеми у межах більш широкого поняття досліджувалися вітчизняними науковцями. Зазвичай дослідники вдаються до узагальненого тлумачення цього поняття через розкриття суті більш широкого – державного контролю у сфері захисту економічної конкуренції. Крім того, нерідко подається лише характеристика процедурних способів здійснення контролю за узгодженими діями без термінологічного визначення самого явища.

В юридичних та економічних літературних джерелах науковці по-різному трактують сутність поняття "контроль". Актуальність даного дослідження обумовлена активним впровадженням контролю в усі сфери господарського життя і наявністю численних дискусій, які ведуться серед науковців з приводу визначення сутності контролю.

Так, деякі вчені під контролем розуміють систематичне спостереження і перевірку відповідного об'єкту інші - функцію управління, функцію держави, функцію менеджменту.

Слід відзначити, що поняття "контроль" в теорії та практиці розглядається в широкому і вузькому аспектах. У першому випадку – це контроль як сукупність політичних, економічних та ідеологічних процесів і методів, яким належить забезпечити стабільність суспільства та державного ладу, дотримання соціального порядку, вплив на масову та індивідуальну свідомість.

У вузькому розумінні поняття контролю частіше зводиться до перевірки виконання рішень вищестоящої організації; рішень, розпоряджень різних рівнів управляючої системи; дотримання організаційних, економічних та інших нормативів; виконання планових завдань; дотримання законності, дисципліни і т. ін.

Для сучасної юридичної науки характерний диференційований підхід представників різних галузей наукової думки до аналізу суті контролю.

Юридичний енциклопедичний словник, зокрема, формулює та визначає контроль як одну з форм здійснення влади, якою забезпечується дотримання встановлених приписів. В іншому виданні цей термін трактується, як «система спостережень і перевірки відповідності процесу функціонування об'єкту, який перебуває в управлінні, прийнятим управлінським рішенням, виявленням результатів управлінських впливів на об'єкт».

Нечіткість у науковому тлумаченні поняття контроль фактично розвиває правову природу контролю як терміна, створюючи плутанину, понять внаслідок чого зменшується ефективність нормативно-правового регулювання суспільних відносин, чим ускладнюється механізм державного управління. Незважаючи на вищевикладене, домінуючим в адміністративно-правовій доктрині залишається сприйняття контролю як самостійної й одночасно функціонально специфічної функції державної діяльності, зокрема державного управління, яка, враховуючи її вагому роль, не може вважатися несуттєвою, другорядною.

Юридичний науково-практичний словник-довідник відповідно термін державний контроль окреслює як діяльність уповноважених суб'єктів (державних органів і посадовців) з перевірки фактичних даних про відповідність (невідповідність) контрольованих об'єктів формально-визначеним нормативам (стандартам), що



завершується прийняттям рішення про заходи реагування, які є адекватними отриманим результатам.

В Проекті Закону України "Про основні засади державного контролю (нагляду) за господарською діяльністю в Україні" дається таке визначення: "державний контроль (нагляд) – сукупність заходів, що здійснюються контролюючими органами в межах наданих Законами України повноважень з метою забезпечення додержання норм чинного законодавства".

Державний контроль визначається нормами права, виступаючи різновидом соціального контролю, яким забезпечується певна організація суспільного життя, адекватна поведінка членів суспільства. Саме через такий контроль реалізується принцип зворотного зв'язку в управлінні суспільними процесами чи системами.

Також слід зазначити, що Лімська Декларація керівних принципів контролю (прийнята на IX Конгресі Міжнародної організації контрольних органів (INTOSAI) визначає: "державний контроль не самоціль, а невід'ємна частина системи регулювання, метою якої є виявлення на найбільш ранній стадії відхилень від прийнятих стандартів і порушень принципів законності, ефективності й економії використання ресурсів для того, щоб мати можливість вжити корегуючих заходів, а в окремих випадках притягти винних до відповідальності, отримати компенсацію за заподіяну державі шкоду або вжити заходів для запобігання або скорочення таких порушень у майбутньому".

Тому державний контроль є закономірним і природним продовженням управлінської функції держави й процесів державного управління. На всіх рівнях управління державний контроль та інші функції процесу управління належить розглядати як такі, що постійно взаємодіють у безперервному замкненому циклі, утворюючи собою цілісну єдину систему.

Особливо актуальним для оптимального впровадження й використання термінологічного словосполучення державний контроль за узгодженими діями в конкурентному праві видається його узгодженість із вимогами щодо точності, логічності, однозначності та повноти терміна.

В окремих випадках антиконкурентні узгоджені дії суб'єктів господарювання розглядаються як картельні змови. Як уже зазначалося, в науковій літературі, присвяченій захисту економічної конкуренції, відсутнє визначення власне термінологічного словосполучення державний контроль за узгодженими діями.

Окремі праці тільки узагальнено наближаються до розкриття змісту цієї часто вживаної дефініції через визначення більш широкого поняття контролю у сфері захисту економічної конкуренції, яке Н. Трегубець окреслює, як «... самостійну функцію управління, що виконується Антимонопольним комітетом України, його територіальними відділеннями та їх посадовими особами після перевірки і виконання вимог конкурентного законодавства суб'єктами господарювання, органами влади, органами місцевого самоврядування, органами адміністративно-господарського управління і контролю при реалізації ними своїх повноважень».

На наш погляд, дане формулювання доволі логічне за змістом і цілком самодостатнє для вживання в конкурентному праві. Запровадження його в норми законодавства про захист економічної конкуренції, як це пропонується, потребує внесення певних коректив, спрямованих на використання усталеної нормотворчої лексики.

Як зазначає Медведєв А. державний контроль є важливим елементом управління у сфері конкуренції, за допомогою якого забезпечується своєчасність внесення коректив в управлінську діяльність, отримання інформації про реальний стан розвитку та



функціонування конкуренції в країні, виявлення порушень конкурентного законодавства та відхилень від встановлених стандартів і правил, а також прийнятих управлінських рішень.

В свою чергу О. Когут відносить до цього поняття діяльність відповідних органів, спрямовану на контроль такого законодавства.

Аналізуючи дане визначення потрібно зауважити, що розкриття значення конкурентного контролю через контроль не позбавлене тавтологічності і заважає з'ясувати сутність зазначеного терміна, чим викликає потребу в більш докладному вивченні цього питання.

В свою чергу Нечипоренко О. дає визначення поняття контролю та боротьби з картельними змовами суб'єктів господарювання, під яким розуміє систему організаційно-правових заходів і процедур, спрямованих на попередження, виявлення та припинення уповноваженими органами державної влади узгоджених дій суб'єктів господарювання, які призвели або можуть призвести до недопущення, усунення чи обмеження конкуренції на ринку.

Як складова управлінського впливу держави контроль органів Антимонопольного комітету України за узгодженими діями формує певну організаційно-правову систему, що традиційно складається із суб'єктів та об'єкта контролю, його мети (завдань) та функцій, принципів та відповідних методів його здійснення. Тому, одним із шляхів формування уявлення про державний контроль за узгодженими діями, на нашу думку, може слугувати аналіз функціональних повноважень органів Антимонопольного комітету України, наділеного безпосередніми контрольними повноваженнями згідно із спеціальним Законом України «Про Антимонопольний комітет України».

Враховуючи викладене, можна визначити, що державний контроль за узгодженими діями – це сукупність дій органів Антимонопольного комітету України, які стосуються перевірки й спостереження за узгодженими діями суб'єктів господарювання з метою отримання об'єктивної та достовірної інформації про стан справ у відповідній діяльності, вжиття заходів щодо недопущення негативних незворотних наслідків для суб'єктів господарювання внаслідок антиконкурентних узгоджених дій; ухвалення рішення про притягнення до відповідальності, передбаченої законом, винних осіб.

Процес впровадження, зміни та удосконалення режиму правового регулювання антиконкурентних узгоджених дій в Україні, залежно від прийняття відповідних законодавчих актів, можна розподілити на шість етапів.

Перший етап – прийняття 18.02.1992 р. Закону України «Про обмеження монополізму та недопущення недобросовісної конкуренції у підприємницькій діяльності» (далі – Закон про обмеження), що став точкою відліку існування у правовому полі України такого поняття як «антиконкурентні узгоджені дії» (або згідно з початковою термінологією «неправомірні угоди між підприємцями»). Спочатку визначення та перелік спрямувань, що дозволяли кваліфікувати угоди (погоджені дії) між підприємцями як неправомірні, акумулювались у статті 5 «Неправомірні угоди між підприємцями» Закону про обмеження.

Стаття 5 Закону про обмеження виокремлювала три види таких спрямувань:

- встановлення (підтримання) монопольних цін (тарифів), знижок, надбавок (доплат), націнок;
- розподіл ринків за територіальним принципом, асортиментом товарів, обсягом їх реалізації чи закупівель або за колом споживачів чи за іншими ознаками, що призвели або можуть призвести до їх монополізації;
- усунення з ринку або обмеження доступу на нього продавців, покупців, інших суб'єктів господарювання.



**Матеріали Міжнародної науково-практичної конференції
«Сучасні тенденції соціально-економічного розвитку агропромислового
виробництва України в контексті інтеграції у світову економіку»**

Другий етап – прийняття 03.03.1998 р. Закону України «Про внесення змін до Закону України «Про обмеження монополізму та недопущення недобросовісної конкуренції у підприємницькій діяльності», згідно з положеннями якого, зокрема:

– впроваджено у правовий обіг сучасний термін, що характеризує увесь спектр можливих негативних погоджених дій (на відміну від попередньої редакції, яка концентрувалась лише на неправомірних угодах), а саме: «антиконкурентні узгоджені дії»;

– чітко окреслено питання оцінки антиконкурентних узгоджених дій залежно від наявності результатів вчинення таких дій, а саме: діюча на той час редакція статті 5 Закону про обмеження охопила як антиконкурентні узгоджені дії, які призвели до настання наслідків так і ті, які потенційно могли призвести до їх настання.

Третій етап – прийняття 11.01.2001 р. Закону України «Про захист економічної конкуренції» (далі – Закон про захист), який прийшов на зміну Закону про обмеження та став адекватною відповіддю на процеси ускладнення економічних відносин, розширення фінансових можливостей суб'єктів господарювання, посилення потягу до забезпечення власної стабільності шляхом недопущення, усунення чи обмеження конкуренції.

Реформування галузі безпосередньо торкнулося й інституту антиконкурентних узгоджених дій, у якому, згідно з загальносвітовими тенденціями, одночасно застосовано як карний так і заохочувальний механізми.

У структурі Закону про захист питання антиконкурентних узгоджених дій регламентовано статтею 6 "Антиконкурентні узгоджені дії суб'єктів господарювання", яка містила наступні новації:

- впроваджено окрему дефініцію антиконкурентних узгоджених дій;
- розширено перелік (не вичерпний) антиконкурентних узгоджених дій, що складається з 8 позицій (для прикладу у Законі про обмеження наявні лише 3 позиції);
- декларовано пряму заборону вчинення антиконкурентних узгоджених дій;
- запроваджено заохочувальний механізм, застосування якого, за певних умов, звільняє суб'єкта господарювання від настання відповідальності за їх вчинення.

Четвертий етап – прийняття 16.01.2003 року Господарського кодексу України (далі – Кодекс).

Кодекс є проявом динамічної природи правової системи України, що спричинена як об'єктивними, так і суб'єктивними чинниками, які призводять до періодичної появи нових законодавчих актів, що потребують часу для їх адаптації та узгодження з уже існуючими правовими реаліями.

У структурі Кодексу антиконкурентні узгоджені дії (у Кодексі застосовано термінологію Закону про обмеження, а саме: неправомірні угоди) розміщено у статті 30.

Навіть поверхневий аналіз приписів статті 30 Кодексу засвідчує – дана норма є калькою статті 5 Закону про обмеження. Низка експертів висловила своє занепокоєння з приводу даної ситуації, констатувавши, зокрема, що стаття 30 Кодексу не враховує як вже існуючі правові реалії, так і динаміку змін та трансформацій економічних процесів у державі.

Однак, практика застосування приписів законодавства про захист економічної конкуренції показала – наявність даної колізії не призвела до загального погіршення стану правового регулювання відносин у сфері конкуренції в частині антиконкурентних узгоджених дій.

Стаття 30 Кодексу залишається останнім рудиментом Закону про обмеження, що очікує часу свого вдосконалення.



Висновки. Аналіз поглядів різних вчених на економіку – правову природу щодо "узгоджених дій", дав змогу зробити висновок, про те, що антиконкурентні узгоджені дії викликають негативні наслідки як для конкурентів (дійсних і потенційних), так і для споживачів, призводять до їх дискримінації, створюють небезпеку для ефективного функціонування ринкових відносин і є одним із видів порушень законодавства про захист економічної конкуренції. Антиконкурентні узгоджені дії це не раз і назавжди усталена величина, їх розуміння неможливе без врахування унікальності та неповторності кожного окремого випадку вчиненого порушення. Тому розвиток інституту конкурентного права потребує не тільки і не стільки законодавчих новацій, скільки формування правильної та об'єктивної практики, зокрема, судової, що відбудуватиметься на межі економіки і права.

Проаналізовано наукові підходи вітчизняних і зарубіжних авторів до типологізації існуючих узгоджених дій, на основі якої формується ефективна конкурентна політика. Запропонована узагальнена класифікація узгоджених дій, яка базується на особливостях конкурентного законодавства щодо їх запобігання та регулювання. Даний підхід дозволяє врахувати різні теоретико - практичні напрями, при цьому всю різноманітність узгоджених дій безпосередньо для контролюючих та судових органів узагальнити в шість класифікаційних ознак: залежно від наслідків, доказової бази, форми учасників змови, характеру та форми учасників взаємовідносин, кінцевої мети і впливу на конкурентне середовище.

Державний контроль за узгодженими діями формує певну організаційно-правову систему під якою слід розуміти комплекс організаційно-правових заходів і процедур, спрямованих на попередження, виявлення та припинення уповноваженими органами державної влади узгоджених дій суб'єктів господарювання, які призвели або можуть призвести до недопущення, усунення чи обмеження конкуренції на ринку.

В цілому за вчинення антиконкурентних узгоджених дій суб'єктів господарювання передбачена така система заходів відповідальності (санкцій):

- накладення органами Антимонопольного комітету штрафів на суб'єктів господарювання, вилучення незаконно одержаного прибутку в судовому порядку;
- відшкодування завданої шкоди у судовому порядку;
- накладення штрафу на керівників підприємств (об'єднань, господарських товариств тощо);
- звільнення від відповідальності учасника антиконкурентних узгоджених дій.

Список літератури:

1. Андрійчук О. Реформа конкурентного (антимонопольного) права Європейської унії // Юридичний журнал. – 2004. – № 12. – С. 34 - 40.
2. Данько Т. Ю. Сутнісна характеристика контролю та визначення його класифікаційних ознак / Т. Ю. Данько // Вісник Житомирського державного технологічного університету [науковий журнал]. – (серія «Економічні науки»). – 2008. – Випуск 3 (45). – С. 57 – 65. 7, с. 107
3. Каштанов О. С. Правовий захист від антиконкурентних дій в економічній конкуренції : дис. ... канд. юрид. наук / О. С. Каштанов ; Одеська нац. юридична акад. – Одеса, 2005. – 213 с., 139 - 152
4. Роуз В., Роут П. Конкурентне право Європейського Союзу. 6-те видання. – Оксфорд, 2008.
5. Сарган І.М. Здійснення контролю за узгодженими діями в конкурентному законодавстві Європейського союзу та України / І. М. Сарган // Часопис Академії адвокатури. – 2011. - №4 (13). – С. 1 - 7..
6. Саниахметова Н. Конкурентное законодательство в государствах с развитой рыночной экономикой // Підприємництво, господарство і право. - 2003. - № 4. - С. 5 - 7.].



7. Стахєєва Г. Вплив Лісабонського договору на право конкуренції Європейського Союзу // Конкуренція. Вісник Антимонопольного комітету України. – 2010. – № 1(36). – С. 42–47.].

8. Levenstein M.C., Suslow V.Y. What determines cartel success. / M.C. Levenstein, V.Y. Suslow // Journal of Economic Literature, Vol. 44, is.1, March 2006. – P. 80.

**ЗАКОНОДАТЕЛЬНОЕ И ПРАВОВОЕ ОБЕСПЕЧЕНИЕ ДЕЯТЕЛЬНОСТИ
ГОСУДАРСТВА ПО СОГЛАСОВАННЫХ ДЕЙСТВИЙ**

О.П. Миргородский , директор юридического департамента

Министерство энергетики и угольной промышленности Украины

В статье проведен анализ предубеждение согласованных действий на мировом опыте. Рассмотрены механизмы осуществления государственного контроля за антиконкурентными согласован действиями субъектов хозяйствования. Представлены законодательное и нормативно - правовое обеспечение деятельности государства по согласованным действиям.

Ключевые слова: законодательное обеспечение, нормативно - правовое обеспечение , государство , антиконкурентные действия .

LEGISLATIVE AND LEGAL SUPPORT OF STATE ON CONCERTED ACTION

Oleh P. Mirgorodskii, Director of the Legal Department

Ministry of Energy and Coal Industry of Ukraine

This paper analyzes the bias concerted action on global experience. The mechanisms of state control of anti-competitive actions consistent entities. Submitted by legislative and regulatory support for the State to concerted action.

Keywords: legal support, regulatory support, the state anti-competitive actions.

УДК 631.95:633.15

**ПРО ОКРЕМІ ЕКОЛОГІЧНІ ЗАХОДИ ПІДВИЩЕННЯ УРОЖАЙНОСТІ
КУКУРУДЗИ НА ЗЕРНО НА ДЕРНОВО-ПІДЗОЛИСТИХ ГРУНТАХ**

Мілютенко Т.Б., молодший науковий співробітник

*Інститут сільськогосподарської мікробіології та агропромислового
виробництва НААН*

Дерново-підзолисті ґрунти Полісся зазнають значного негативного впливу за відсутності збалансованої системи удобрення сільськогосподарських культур та в умовах сформованої монокультури кукурудзи на зерно. Дієвим прийомом, що здатний підвищити продуктивність агроценозу кукурудзи на зерно є застосування органо-мінеральної системи удобрення. За відсутності гною ВРХ сидеральна культура люпин вузьколистий придатна для поповнення органіки в ґрунті та є екологічною складовою пропонованої системи удобрення

Ключові слова: дерново-підзолисті ґрунти, агроценоз, кукурудза, сидерат, ґрунт, урожайність, добриво, система удобрення.

Сучасний аграрний ринок сільськогосподарської продукції, як в середині України так і за її межами, протягом останніх семи років тримає стабільний рівень запиту на зернові та олійні культури: кукурудзу, сою, соняшник, ріпак. Під впливом цих ринкових тенденцій змінюється спеціалізація галузі рослинництва багатьох аграрних підприємств, в тому числі і на Поліссі.

Певний відбиток на організацію землеробства накладають і нові земельні відносини, через які порушені межі полів, зруйновано систему сівозмін. Відбувається спад поголів'я тварин у всіх категоріях господарств. Як наслідок - різке зниження рівнів



застосування органічних, мінеральних добрив відповідно в 8,9 та 2,7 разів, зменшення обсягів вапнованих площ (майже в 10 разів) [4].

Це далеко не весь перелік негативів, які напряму відбилися на стані земельних угідь. Ринок диктує тотальну монокультуру не властивих для вирощування в Поліссі культур. Земельні ресурси поліських територій мають і без цього невисокий природний ресурс родючості. Руйнується найцінніша властивість ґрунту - родючість - здатність верхнього шару, в якому розміщені корені рослин створювати стабільні урожаї сільськогосподарських культур [13]. Особливо це стосується дерново-підзолистих ґрунтів, яких в Чернігівській області 423,5 тис. га або 30% загальної площі ріллі.

Антропогенний фактор впливу на ґрунт як складову біосфери став домінуючим. В землеробстві області склався гостродефіцитний баланс гумусу і елементів мінерального живлення рослин [4]. Кожним гектаром ріллі щорічно безповоротно втрачається 333-376 кг гумусу. Орендарі земельних паїв нехтують фактором збереження ґрунту, будь-якою ціною отримуючи урожай.

Нарощування площ під кукурудзою та соняшником збільшує обсяги повернення в ґрунти їх нетоварної частини. Проте на дерново-підзолистих ґрунтах, не дивлячись на це, баланс гумусу залишається від'ємним - 151-203 кг/га.

Якщо розглядати стан дерново-підзолистих ґрунтів в агроценозах кукурудзи на зерно в Поліссі, то маємо наступне. Досягнення сучасної селекції гібридів кукурудзи вказують, що урожайний потенціал гібридів, як вітчизняних так і зарубіжних, 10-16 т/га якісного зерна. А за підсумками збирання сільгосп підприємства отримують 6,5 т/га або 45-65% можливого.

Потребує перегляду система удобрення кукурудзи на зерно. Для створення 1 т зерна і відповідної кількості стеблової маси кукурудза потребує $N_{18-25}P_{8-12}K_{16-24}$ [7]. Головні елементи живлення кукурудза споживає протягом вегетації нерівномірно, але має розтягнутий період використання елементів живлення – від сходів і майже до кінця росту та розвитку. Співвідношення основних елементів живлення для кукурудзи 1:0,5:0,9 [3]. Рекомендовані наукою для зони Полісся дози добрив для кукурудзи $N_{90}P_{90}K_{90}$ на фоні 40 т/га гною ВРХ. Фактично ж кожен гектар отримує 111 кг мінеральної поживи та 0,5 т/га органічних добрив.

Розумним виходом з цього стану могла б стати сидерація, в певній мірі як альтернатива гною, сумісно з мінеральними добривами.

Сидерація як агротехнічний прийом має давню історію вивчення Чернігівським інститутом агропромислового виробництва і є рекомендованим до застосування. В аспекті біологізації землеробства технологія передбачає вирощування вузьколистого люпину в проміжних посівах після озимих і ярих зернових культур. На дерново-підзолистих ґрунтах за допомогою сидератів є можливим замінити внесення 30 т/га гною, на 25-30% зменшити вертикальний стік вологи, а також знизити втрату біогенних елементів з ґрунту та добрив: кальцію на 80-105 кг/га, азоту - на 46-60 кг/га, магнію - на 18-20 кг/га, водорозчинного гумусу - на 10-16 кг/га, більш повно використати ґрунтово - кліматичний потенціал зони Полісся, встановлені найбільш придатні для сидерації культури у проміжних висівах: підсівна, післяукісна, післяжнивна [1].

Головне екологічне правило для землеробів, яке диктує сидерат: поверхня ґрунту не повинна протягом теплого періоду року залишатися без рослин. Якщо поле після збирання врожаю пустує - у ґрунті, через відсутність фотосинтетичної діяльності, не нагромаджується органічна речовина. Результати досліджень вказують, що при поєднанні основних та проміжних культур сумарний урожай з поля в будь-якому випадку є в 1,5 рази більшим, ніж при вирощуванні на полі одного врожаю, а собівартість продукції знижується на 15 - 25 % порівняно із звичайними посівами [5].



Матеріали і методи досліджень. Вивчення ефективних прийомів оптимізації показників поживного режиму дерново підзолистих ґрунтів продовжує виконуватися вченими Інституту сільськогосподарської мікробіології та АПВ НААН. Умови польового стаціонарного полігону установи ґрунтово є типовими для Полісся. Територіально розміщені в Лівобережному Поліссі України і належить до Козелецько-Коропського агроґрунтового району Чернігівської області [2].

Ґрунт дослідної ділянки дерново-підзолистий пилувато-супіщаний, має середній ступінь кислотності pH_{KCl} - 4,9, низький вміст гумусу - 1,1 %, рухомі форми фосфору - 179,0 мг/кг ґрунту, калій обмінний - 70-90 мг/кг ґрунту, гідролітична кислотність – 2,8 м-екв на 100 ґрунту.

Внесення ґною під кукурудзу на зерно на ділянках досліді виконується восени

Вирощування кукурудзи на зерно в умовах багаторічного стаціонарного досліді проводилось за різних систем удобрення: без добрив, сидерат, $N_{90}P_{90}K_{90}$, сидерат + $N_{90}P_{90}K_{90}$, ґній 40 т/га.

Сидерат люпин вузьколистий висівається як проміжна культура після збирання жита озимого в I декаді серпня. На одному гектарі люпинового поля нагромаджується до 180 кг симбіотичного азоту (за деякими даними – до 400 кг/га), що прирівнюється до 40–45 т ґною або 500 кг аміачної селітри. Після заробки зеленої маси люпину у ґрунті залишається до 10 т органічної речовини, 30 кг фосфору, 50 кг калію [1,7]. Ґній під кукурудзу на зерно на ділянки досліді вноситься восени.

Для вивчення показників агрохімічного стану ґрунту використовувався лізиметр.

Оцінку стану посівів та окремі агрохімічні показники вивчались відповідно до фаз розвитку рослин кукурудзи: 6-8 листків, цвітіння, налив зерна.

Протягом вегетації в динаміці вчені аналізують показники:

- втрат біогенних елементів, гумусу та вологи запегетаційний період у лізиметричному досліді,
- активність фотосинтетичної діяльності посівів;
- проводиться облік урожаю.

Результати та їх обговорення. Основна частина азоту досліджуваного ґрунту представлена органічними сполуками, які для рослин кукурудзи є недоступними. Доступним є мінеральний азот, представлений обмінним амонієм, що міститься в ґрунтових колоїдах. Поповнення мінерального азоту в ґрунт може бути двома шляхами: внесення мінеральних добрив та в результаті діяльності мікроорганізмів - амоніфікаторів – амоніфікація [7].

Оптимальні показники вмісту нітратного азоту дослідниками визначено в початковий період вегетації рослин кукурудзи у варіантах з повним мінеральним удобренням та з сидератом – вузьколистим люпином. У фазах цвітіння та наливу зерна сприятливий азотний режим відмічено по варіанту з ґноєм, що можна пояснити інтенсивною мінералізацією органічного добрива.

Вміст водорозчинних форм сполук фосфору особливо необхідний у період наливу зерна, оскільки це значною мірою визначає масу зернівки і якість зерна. Стосовно фосфорного режиму, слід відмітити, що елемент не був лімітуючим у досліді, оскільки ґрунт містив достатні кількості його сполук. Тим не менше, вирощування люпину на сидерат сприяло достовірному зростанню вмісту рухомого P_2O_5 порівняно з контролем – на 0,8-1,9 мг/100 г ґрунту. Мінеральна система удобрення сприяла його оптимізації в період від сходів до фази цвітіння, ґній – у період цвітіння – наливу зерна.



Вміст калію у межах фізіологічної доцільності важливий практично протягом всього періоду інтенсивного росту і формування маси рослин у цілому. Він також може визначати ефективність удобрення кукурудзи азотними і фосфорними добривами.

Як показали результати дослідів, на фоні сидеральної культури люпину вузьколистого втрати всіх біогенних елементів та вологи опадів були меншими від контролю. Значні проти контролю втрати біогенних елементів спостерігалися на посівх кукурудзи по фону гною. Лише органо-мінеральне добриво (сидерат люпин вузьколистий + $N_{90}P_{90}K_{90}$) забезпечували протягом вегетації культури низькі показники втрат поживи та вологи опадів. Процеси, які склалися в ґрунті за сумісного впливу органічних та мінеральних добрив сприяли звязуванню перелічених біогенних елементів ґрунтовим вбирним комплексом та використовувались рослиною на формування урожаю.

Важливим для продуктивності посівів є створення потужного фотосинтетичного потенціалу рослиною або сумарної поверхні листків культури від початку і до завершення вегетації. Чим потужнішу листову поверхню утворять в процесі вегетації рослини, тим більше сонячної енергії буде акумульовано нею та перетворено в урожай зерна. Якщо у виробничих посівах на 1 га вдається сформувати площу листової поверхні 40 – 50 тис. м² (до 60), то проєктивне покриття площі вирощування буде 100% а показник площі буде оптимальним [6].

Важливою також є характеристика продуктивності агроценозу кукурудзи на зерно як показник оптимального проходження фотосинтезу - чиста продуктивність фотосинтезу, яка визначається кількістю пластичних речовин утворених рослиною на одиниці листової поверхні. Оптимальним показником такої роботи рослини є утворення на 1 м² площі листків 4- 6 гр. органічних речовин за добу [6,7].

Показники фотосинтетичної діяльності рослин кукурудзи на зерно за впливу різних видів добрив, в тому числі і сидератів, у дослідженнях вчених мала наступний результат.

Аналіз отриманих показників показує наступне. Максимальні обсяги площі листя посіви кукурудзи сформували по варіантах органо-мінерального удобрення (сидерат+ NPK), що вище контролю в 1,6 раза. Вплив гною на формування площі листків можна цілком порівняти з дією сидерату.

Разом з тим, накопичення сухої речовини за удобрення гноєм був суттєво вищим при внесенні гною порівняно з сидератом. Отже, зелене добриво підвищує кількісні параметри процесу фотосинтезу, гній - якісні.

Таблиця 1

Втрати біогенних елементів, гумусу та вологи за вегетаційний період кукурудзи на зерно у лізіметричному досліді залежно від прийомів удобрення, кг/га

Варіанти удобрення	NO ₃		NO ₃		CaO		MgO		Волога у % від опадів		Гумус водорозчинний		P ₂ O ₅		K ₂ O	
		+,- % до контролю		+,- % до контролю		+,- % до контролю		+,- % до контролю		+,- % до контролю		+,- % до контролю		+,- % до контролю		+,- % до контролю
Без добрив (контроль)	40,0		5,6		80,2		22,8		20,0		24,8		6,0		5,2	
Сидерат	36,1	-10,0	4,0	-29,0	61,0	-24,0	18,0	-21,0	16,2	-19,0	16,0	-35,5	3,2	-47,0	3,1	-40,4
N ₉₀ P ₉₀ K ₉₀	56,0	40,0	6,8	21,0	106,0	32,2	28,0	22,8	24,0	20,0	26,0	4,8	6,6	10,0	6,0	15,4
Сидерат + N ₉₀ P ₉₀ K ₉₀	52,0	30,0	6,0	7,0	88,0	9,7	20,4	10,5	21,0	5,0	19,0	-23,4	5,0	-17,0	6,0	15,4
Гній 40 т/га.	64,0	60,0	8,8	57,0	122,0	52,1	32,0	40,4	26,0	30,0	31,4	26,6	7,0	17,0	8,2	57,7
НІР ₀₅	4,5		0,4		10,0		7,7				2,1		0,5		0,6	



**Матеріали Міжнародної науково-практичної конференції
«Сучасні тенденції соціально-економічного розвитку агропромислового
виробництва України в контексті інтеграції у світову економіку»**

Таблиця 2

**Показники фотосинтетичної діяльності рослин кукурудзи на зерно
за впливу різних видів добрив**

Варіанти удобрення	Максимальна площа поверхні листа рослин		Фотосинтетичний потенціал		Чиста продуктивність фотосинтезу	
	тис. м ² /га	+,- % до контролю	млн. м ² дн./га	% до контролю	г /м ² /добу	+,- % до контролю
Без добрив (контроль)	34,0	-	2,4	-	5,6	-
Сидерат	38,8	14	2,9	21	5,9	5
N ₉₀ P ₉₀ K ₉₀	41,5	22	3,1	29	6,2	11
Сидерат + N ₉₀ P ₉₀ K ₉₀	42,0	24	3,1	29	6,4	14
Гній 40 т/га.	36,0	6	2,7	13	6,4	14
НІР ₀₅	0,1		0,1		0,1	

Що стосується сумарної роботи листків – фотосинтетичного потенціалу, то цей показник знаходиться на рівні 3 млн. на м² - днів на гектар і найбільшим є у варіантах із сидератами, що свідчить про дещо подовжений період вегетації рослин. На дослідних ділянках, де рослини кукурудзи удобрявалися органо-мінеральними добривами (сидерат+N₉₀P₉₀K₉₀) та гноем, зафіксовано і вищу чисту продуктивність фотосинтезу, порівняно з іншими варіантами удобрення. Це опосередковано говорить на краший стан формування урожаю.

Узагальненим показником продуктивності різних культур є вихід сухої речовини господарсько-цінної маси врожаю рослин: добра продуктивність -70-80 ц/га, висока – 100-120 ц/га, дуже висока – 140-160 ц/га [3].

Облік урожаю зерна кукурудзи дає підстави зробити висновки про підвищення продуктивності культури за внесення мінеральних добрив і особливо за поєднання з люпиновим сидератом. Приріст урожайності до контролю при цьому знаходиться на рівні 80%. Взаємодія сидератів, мінеральних добрив як окремо, так і в поєднанні забезпечує достовірне зростання урожайності зерна кукурудзи. Отримані результати в основному підтверджують одержані раніше показники.

Таблиця 3

Рівень урожайності кукурудзи на зерно залежно від прийомів удобрення

Варіанти дослідів	Урожайність, т/га	Приріст до абсолютного контролю	
		т/га	%
Без добрив (контроль)	4,40	-	-
Сидерат	4,70	0,30	6,8
N ₉₀ P ₉₀ K ₉₀	7,50	3,10	70,5
сидерат + N ₉₀ P ₉₀ K ₉₀	7,92	3,52	80,0
Гній 40 т/га	4,70	0,30	6,8
НІР ₀₅	0,13	0,13	0,13

Найвищий рівень урожайності одержано на ділянці, яка мала органо-мінеральну систему удобрення – додатково 80% до контролю, мінеральна система удобрення



дозволила створити приріст 70,5%, але при показниках втрат біогенних елементів значно вищих проти контролю і проти органо-мінеральної системи удобрення

Віддача 1 кг діючої речовини з добрив за умови їх застосування в чистому вигляді дорівнює 25,9 кг зерна; за поєднання добрив із сидератами показник зростає до 28,9 кг., що на 12% , ніж за використання чистої мінееральної поживи.

Висновки. Отже, зернова продуктивність кукурудзи в умовах дерново-підзолистих ґрунтів може бути збільшеною на 70%-80% за рахунок системи удобрення. Розширення та використання у виробництві площ, що зайняті проміжними поживними посівами сидеральних культур сумісно з рекомендованими для дерново-підзолистих ґрунтів дозами мінеральних добрив – ефективний прийом підвищення продуктивності та екологічної стійкості агроценозів, реальний шлях для збереження національного багатства українських ґрунтів. Це також сучасний прийом нарощування органічної складової ґрунту за відсутності гною, важливий елемент екологізації агроценозу кукурудзи на зерно.

Список літератури:

1. Бердников А.М. Зеленое удобрение – биологизация земледелия, урожай / А.М. Бердников. - Черниговское НПО «Злита», 1992. -191 с
- 2.. Бойко Є.І. Агровиробничі особливості ґрунтів Чернігівської області і заходи по підвищенню їх родючості., К.: - Державне видавництво сільськогосподарської літератури УРСР, 1963. – 150 с.
3. Гудзь В.П. Землеробство / В.П Гудзь. - К.: Центр учбової літератури, 2010. – 464 с.
4. Мельник А.І. Агрохімічний стан ґрунтів та застосування добрив у Чернігівській області, /Мельник А.І. - Чернігів,; 2012.- 92 с.
5. Мельничук А.О. Післяжнивні сидеральні культури – надійне джерело органічної речовини для покращення родючості ґрунту // режим доступу: <http://www.agrovidka.info>, 2013.
6. Ничипорович А. А. Фотосинтез и теория получения высоких урожаев. / А. А. Ничипорович. – М. : Изд-во АН СССР, 1956. – 330 с.
7. Рибак М.Ф. Землеробство з основами ґрунтознавства та агрохімії,- / М.Ф Рибак. - К.: Центр учбової літератури. 2007. – 408 с.
8. Сайко В.Ф. Устойчивость земледелия: проблемы и пути решения / В.Ф. Сайко, А.М. Малиенко, Г.А. Мазур.- К.,1993.- 186 с.

О ОТДЕЛЬНЫЕ ЭКОЛОГИЧЕСКИЕ МЕРОПРИЯТИЯ ПОВЫШЕНИЯ УРОЖАЙНОСТИ КУКУРУЗЫ НА ЗЕРНО НА ДЕРНОВО - ПОДЗОЛИСТЫХ ПОЧВАХ

Т.Б. Милютенко, младший научный сотрудник

**Институт сельскохозяйственной микробиологии и агропромышленного
производства НААН**

Дерново - подзолистые почвы Полесья испытывают значительного негативного влияния при отсутствии сбалансированной системы удобрения сельскохозяйственных культур и в условиях сложившейся монокультуры кукурузы на зерно. Действенным приемом, который способен повысить производительность агроценозу кукурузы на зерно является применение органо - минеральной системы удобрения. При отсутствии навоза КРС сидеральная культура люпин узколистный пригодна для пополнения органики в почве и является экологической составляющей предлагаемой системы удобрения

Ключевые слова: дерново - подзолистые почвы, агроценоз, кукуруза, сидераты, почву, урожайность, удобрения, система удобрения.



ON CERTAIN ENVIRONMENTAL MEASURES PRODUCTIVITY INCREASE GRAIN CORN ON SOD-PODZOLIC SOILS

T.B. Miliutenko, Junior Researcher

Institute of Agricultural Microbiology and agricultural production NAAS

Sod- podzol soils of Polissia suffer significant negative impact in the absence of balanced fertilizer system of crop species and conditions of developed monoculture of grain maize. As an example of an effective technique that is able to improve the productivity of grain maize agrocoenosis is the use of organic and mineral fertilizer system. In case of the absence of cattle manure the break crop of blue lupine is suitable for the remount of organic matter to the soil and is the environmental component of the offered fertilizer system.

Keywords: *sod-podzol soil, agrocoenosis, maize, green manure, soil , crop, fertilizer, fertilizer system.*

УДК: 331.101.

ФОРМУВАННЯ СИСТЕМИ МОТИВАЦІЇ ПРАЦІВНИКІВ У ПІДПРИЄМСТВІ

О.О. Ломінська, студентка факультету аграрного менеджменту

Т.С. Мринська, доцент кафедри менеджменту ім. проф. Й.С.Завадського

Національний університет біоресурсів і природокористування України

У статті представлено результати теоретичного аналізу особливостей формування системи мотивації працівників у підприємстві та професійного розвитку персоналу як важливої умови забезпечення вдосконалення роботи організації.

Ключові слова: *мотивація, персонал, стимулювання.*

Постановка проблеми. Ефективність діяльності підприємства та формування систем його конкурентоспроможності, за інших рівних умов (*ceteris paribus*), визначається тим, наскільки повноцінно використовується персонал сільськогосподарського підприємства, тобто якою є його віддача. Ключовим чинником забезпечення ефективності роботи найманих працівників є мотивація. Таким чином, обрана тема дослідження є актуальною та практично значимою в сучасних умовах побудови конкурентних відносин в аграрному секторі економіки.

Аналіз досліджень і публікацій. Проблемам мотивації персоналу сільськогосподарських підприємств з метою підвищення впливу на конкурентоспроможність присвячено велику кількість наукових праць вітчизняних і зарубіжних економістів та інших фахівців у сфері людської діяльності. Ці праці внесли значний внесок у теорію і практику менеджменту, дослідження різних систем спонукання працівників до діяльності. Загальнотеоретичні та практичні аспекти стану та розвитку системи управління персоналом мотивації праці знайшли своє відображення у працях Т.І.Балановської, В.І. Дієсперова, Й.С. Завадського, А.Г. Линдюка, Л.Г. Ломовських, А.В.Троян, Л.Р. Михайлової, Т.О. Олійник, Л.В. Червінської, К.В. Якуби та інших.

Метою нашого дослідження є розкриття особливостей формування системи мотивації працівників у підприємстві.

Виклад основного матеріалу. Мотивація - це процес спонукання людини або групи людей до досягнення цілей організації і включає в себе мотиви, інтереси, потреби, захоплення [1, с.445].



Важливим елементом формування системи мотивації працівників у підприємстві є визначення індивідуальної заробітної плати та системи оплати праці.

Під системою оплати праці слід розуміти чинний на підприємстві організаційно-економічний механізм взаємозв'язку між показниками, що характеризують міру (норму) праці і міру її оплати відповідно до фактично досягнутих (відносно норми) результатів праці, тарифних умов оплати праці та погодженою між працівником і роботодавцем ціною послуг робочої сили.

Залежно від того, який основний показник застосовується для визначення міри праці, усі системи заробітної плати поділяються на дві великі групи, що називаються формами заробітної плати. За використання як міри праці кількості відпрацьованого робочого часу має місце почасова форма заробітної плати. Якщо за міру праці взято кількість виготовленої продукції (наданих послуг), то матимемо відрядну форму заробітної плати. Отже, форма заробітної плати - це одна з класифікацій систем оплати праці за ознакою, що характеризує міру праці.

Цікавим способом удосконалення мотивації праці є мотивація вільним часом або модульна система компенсації вільним часом. Особливість мотивації вільним часом полягає в тому, що розходження в навантаженні працівників, які обумовлені роботою в різний час доби і дні тижня, компенсуються безпосередньо наданням вільного часу, а не грошовими надбавками, як це прийнято в традиційній системі. Ця форма немонетарної мотивації поки не одержала поширення у практиці українських підприємств, але досвід використання її зарубіжними фірмами свідчить про необхідність впровадження системи компенсації вільним часом на підприємствах цих країн. Використання гнучких форм зайнятості (скорочений робочий день, збільшення відпустки, гнучкий графік роботи, надання відгулів та ін.) надає можливість вибору працездатному населенню між робочим часом та відпочинком.

Використання гнучких форм зайнятості надає змогу періодично поновлювати знання, проходити професійну перепідготовку та підвищення кваліфікації, регулювати режими робочого часу працівників різних вікових груп, тобто створює умови для перспективного формування робочої сили.

До моральних способів мотивації відноситься визнання заслуг (особисте та публічне) [2]. Суть особистого визнання полягає в тому, що працівники, які зарекомендували себе з позитивного боку у справах підприємства, згадуються в доповідях вищим керівництвом, одержують право підпису відповідальних документів, у розробці яких вони брали участь, персонально вітаються дирекцією з нагоди свят чи сімейних дат.

Висновок. Неможливо виділити найбільш ефективний метод стимулювання персоналу на підприємстві, адже кожен з них має свої переваги та недоліки. Саме тому, матеріальні та нематеріальні стимули повинні взаємно доповнювати та збагачувати один одного. Складаючи програму мотивації співробітників, необхідно приймати до уваги усі особливості колективу та підприємства в цілому, час від часу переглядати внутрішню політику компанії, прислухаючись до думки підлеглих. Система мотивації персоналу повинна розвиватись не тільки на рівні підприємства, але й з боку держави та на регіональному рівні.

Список літератури:

1. Завадський Й.С. Менеджмент.-Т.1.-К.:УФІМБІ, 1997. – С.445.
2. Михайлова Л. І. Кадровий менеджмент в сільськогосподарських підприємствах : монографія / Л. І. Михайлова, С. Г. Турчина. – Суми : Козацький вал, ВАТ «СОД», 2009. – С.74.



ФОРМИРОВАНИЕ СИСТЕМЫ МОТИВАЦИИ РАБОТНИКОВ В ПРЕДПРИЯТИИ

*О.А. Ломинская, студентка факультета аграрного менеджмента
Т.С. Мринская, доцент кафедры менеджмента им. проф. Й.С.Завадського
Национальный университет биоресурсов и природопользования Украины*

В статье представлены результаты теоретического анализа особенностей формирования системы мотивации работников на предприятии и профессионального развития персонала как важного условия обеспечения совершенствования работы организации.

Ключевые слова: мотивация, персонал, стимулирования.

FORMATION OF MOTIVATING EMPLOYEES IN ENTERPRISES

*O.A. Lominska, a student at the Faculty of Agricultural Management
T.S. Mrynska, Associate Professor of Management University. prof. Y.S.Zavadskoho
National University of Life and Environmental Sciences of Ukraine*

The paper presents the results of a theoretical analysis of the features of formation of the motivation of employees in the enterprise and professional development of staff as an important condition for improving organizational performance.

Keywords: motivation, staff incentives.

УДК 330.322.5:631.145(476)

МЕТОДИКА ОЦЕНКИ ПРОЦЕССА ИНВЕСТИРОВАНИЯ ИННОВАЦИОННОЙ ДЕЯТЕЛЬНОСТИ В АПК БЕЛАРУСИ

*О.М. Недюхина, кандидат экономических наук, доцент, доцент кафедры
финансов и контроля в сельском хозяйстве*

УО «Белорусская государственная сельскохозяйственная академия»

В данной статье представлена методика оценки процесса инвестирования инновационной деятельности, которая основана на системе оценки инвестиционного процесса в АПК, охватывающая всех участников рыночных отношений, что способствует представлению объективного, комплексного экономико-статистического анализа инвестиционных процессов в современных условиях.

Ключевые слова: инвестиции, инновации, агропромышленный комплекс, эффективность инвестиций.

Постановка проблемы. Необходимость повышения эффективности инновационной деятельности признано одной из приоритетных задач, решение которых обеспечит перевод экономики АПК на более высокий технологический уровень. В результате инновационной деятельности происходит существенная модернизация производства на основе научных достижений и привлечения инвестиций. В связи с этим важнейшее значение приобретают показатели оценки экономической эффективности инновационной деятельности.

Анализ последних исследований и публикаций. Проблема привлечения инвестиций в инновационную деятельность в АПК, как одного из ключевых факторов экономического роста, в настоящее время обозначилась во всей полноте и стала предметом широкого обсуждения и пристального внимания со стороны научных работников и специалистов разных отраслей знаний. Во многих исследованиях и научных



публикациях подтверждается необходимость инновационного развития экономики АПК Беларуси.

Постановка задания. Целью исследования послужило то, что в настоящее время в нашей республике еще остается нерешенным ряд проблем объективного и субъективного характера, препятствующих привлечению инвесторов в аграрный сектор экономики. В экономической литературе рассмотрены вопросы общей потребности в капитальных вложениях, обновляемости и воспроизводства основных и оборотных средств, приоритетов инвестирования. Однако динамичное развитие рыночных отношений обуславливают необходимость дополнительных научных исследований проблем инновационного развития в целях совершенствования существующих и формирования новых механизмов привлечения инвестиций в аграрный сектор. В связи с этим возникла необходимость разработки системы оценки экономической эффективности инновационной деятельности и инвестиционного процесса в АПК

Изложение основного материала. В современных условиях инновационное развитие АПК Беларуси – это главный фактор устойчивого экономического роста страны, основа формирования конкурентоспособности экономики.

Решающее значение в инновационной деятельности АПК Беларуси имеет обладание научными, технологическими, техническими, организационными и экономическими преимуществами, представляющими собой совокупность форм и методов, направленных на совершенствование производства, выпуск новых видов продукции, конкурентоспособной на внутреннем и внешнем рынках. В этой связи инновационная деятельность имеет два взаимосвязанных аспекта: временной и пространственный, осуществляемые на уровне экономики в целом, отдельных ее предприятий и технологических процессов в частности. Временной аспект охватывает действия в области инноваций на текущий момент, пространственный – включает действия по основным направлениям экономического и социального развития АПК.

Основные трудности в реализации инновационного потенциала АПК обусловлены, прежде всего, ограниченностью бюджетного и внебюджетного финансирования, а также нехваткой собственных средств организаций. При прочих равных условиях Республика Беларусь в сравнении с другими смежными государствами проигрывает конкуренцию по привлечению инвестиций в собственную экономику и отстает по расходам на научные исследования и технологические разработки, что ведет к постепенному отставанию в производительности труда во всех отраслях аграрного сектора и снижению конкурентоспособности производимой продукции. Так, инвестиционные вложения в основной капитал в расчете на одного занятого работника по стране составляют ниже в сравнении, например, с Россией на 30 %, Польшей – 60, Литвой – на 92 %, Латвией и Эстонией – в 2,7 раза. Еще большее отставание Беларуси от указанных стран наблюдается по показателю расходов на научно-исследовательские работы в расчете на одного занятого работника (2,1–5,4 раза). Вместе с тем большинство промышленных и других предприятий АПК имеют низкую конкурентоспособность своего производства и не проявляют должного интереса к его повышению. Износ основных производственных средств составляет критическую величину, а доля производимой продукции на основе высоких технологий является незначительной, составляет около 6–10 % и за последние годы практически не меняется.

Развитие инновационных производств, которое может рассматриваться в качестве наиболее важного элемента современного экономического роста, требует существенной активизации в направлении создания необходимых условий для повышения эффективности научных исследований и конструкторских разработок, а также привлечения в данную сферу иностранных инвестиций, технологий и методов организации труда и управления.



**Матеріали Міжнародної науково-практичної конференції
«Сучасні тенденції соціально-економічного розвитку агропромислового
виробництва України в контексті інтеграції у світову економіку»**

Поэтому в настоящее время перед белорусской экономической наукой стоит центральная задача: формирование и реализация механизмов активизации инвестиционных процессов в АПК, ориентированного на инновационное развитие, обеспечивающее устойчивый экономический рост, повышение благосостояния и качества жизни населения.

По мнению авторов, решение данной задачи сводится к необходимости структурных преобразований экономики АПК, ориентированной на инвестиционно-инновационный путь развития и способной самостоятельно привлекать, аккумулировать инвестиционные ресурсы в инновационном секторе хозяйства, вести расширенное научно-технологическое воспроизводство в рыночных условиях на основе самоорганизации и конкуренции.

В этой связи становится актуальной проблема поиска метода или методики, способных всесторонне оценить и дать качественные и количественные характеристики инвестиционного процесса в АПК.

Для этого предлагается использование комплексной оценки процесса инвестирования инновационной деятельности. В основе данной оценки лежит содержательное описание с выделением структурных и функциональных особенностей и свойств, показателей функционирования и развития, факторов и условий перспектив существования. Таким образом, комплексная оценка инвестиционного процесса будет наиболее полно отражать состояние и тенденции развития исследуемого объекта. Следовательно, в качестве объекта исследования выступает инвестиционный процесс инновационной деятельности, обладающий определенными характеристиками, свойствами и особенностями в АПК.

Решение многих вопросов, связанных с активизацией процесса инвестирования инновационной деятельности, определяется проводимой органами власти экономической, финансово-кредитной, инвестиционной политикой. Эффективность принимаемых мер и проводимых мероприятий во многом зависит от наличия объективной, комплексной экономико-статистической информации [3].

В связи с этим в современных условиях при управлении экономическими системами отрасли возникает необходимость по сбору и оценке информационных потоков, описывающих протекающие инвестиционные тенденции в инновационной сфере развития АПК. Формирование информационной базы данных и ее оценка предполагает использование программных продуктов, экономико-математических моделей и других специализированных методов, которые обеспечивают не только накопление информации по предшествующим периодам, но и прогнозирование перспективного развития исследуемого явления.

Существующая многоаспектность и взаимозависимость протекающих инвестиционных процессов при существенной неравномерности инновационной активности организаций АПК определяет потребность в разработке иерархической системы интегральных, обобщающих и частных оценок инвестиционного процесса для проведения анализа в статике и динамике, отвечающего требованиям сопоставимости.

Методика оценки инвестиционного процесса направлена на достижение следующих целей: повышение эффективности использования бюджетных инвестиционных ресурсов; формирование оптимальных отраслевых и других направлений инвестиционных потоков; создание более благоприятного инвестиционного климата для развития инновационной деятельности; стратегическое планирование и формирование



инвестиционной политики; совершенствование механизмов обоснования и привлечения инвестиций; снижение рисков для инвесторов.

Методика оценки инвестиционных процессов представлена в виде схемы на рисунке 1. Она предполагает четыре уровня иерархии: частные оценки (абсолютные или относительные показатели); обобщающие оценки; частные интегральные оценки; обобщающая интегральная оценка.

Оценка инвестиционного процесса представлена частными интегральными оценками: законодательной и нормативной базы, эффективности использования инвестиций, инвестиционной активности, инвестиционных тенденций и инвестиционного потенциала. Последовательно в каждую интегральную оценку входят частные оценки. Частные интегральные оценки представлены более сложной внутренней структурой входящих в них частных критериев, которые, в свою очередь, входят в обобщающие оценки.

Рассмотрим набор частных интегральных оценок, для которых необходимость и достаточность включения показателей в систему обусловлены содержательным анализом корреляционных матриц и наибольшей информативностью индикаторов. Нормативно-правовая и законодательная база включает совокупность нормативных документов, регулирующих инвестиционную и инновационную деятельность Республике Беларусь в целом.

Главным дезориентирующим моментом состояния современной законодательной базы для инвесторов, создающим обстановку неопределенности, является большое количество ведомственных актов, комментариев, «уточняющих» положений законодательства об инвестициях.

Частная интегральная оценка эффективности использования инвестиций во многом зависит от их структуры. Технологическая структура инвестиций представляет информацию о составе затрат на приобретение машин, оборудования, технологий, инновационных продуктов, инструментов, строительно-монтажные работы и на прочие капитальные затраты. Отраслевая структура отражает распределение и соотношение инвестиционных ресурсов по отраслям экономики.

Структура по видам деятельности представлена соотношением капитальных вложений в разрезе видов инновационной деятельности (инвестиции в научные исследования, фундаментальные исследования, затраты на НИОКР, инвестиции в промышленное освоение инноваций, капитальные вложения в промышленное производство и пр.). Воспроизводственная структура характеризует соотношение инвестиций по формам воспроизводства основных производственных фондов, показывает долю капитальных вложений, направляемую на реконструкцию, инновационно-техническое перевооружение действующих предприятий, новое строительство, модернизацию производства.

Структура по источникам финансирования отражает распределение и соотношение инвестиций в разрезе источников финансирования: собственные средства, иностранный капитал, бюджетные инвестиции и субсидии, внебюджетные инвестиции, заемные средства и т. д. Структура по видам собственности представлена долей инвестиций по формам собственности. Территориальная структура означает распределение и соотношение инвестиционных средств по хозяйственным субъектам.

Среди показателей, характеризующих влияние источников инвестирования на развитие инновационной деятельности отрасли, можно выделить: 1) долю источника инвестирования в финансировании инновационной деятельности; 2) долю прибыли источника финансирования в развитии инновационной сферы.



**Матеріали Міжнародної науково-практичної конференції
«Сучасні тенденції соціально-економічного розвитку агропромислового
виробництва України в контексті інтеграції у світову економіку»**

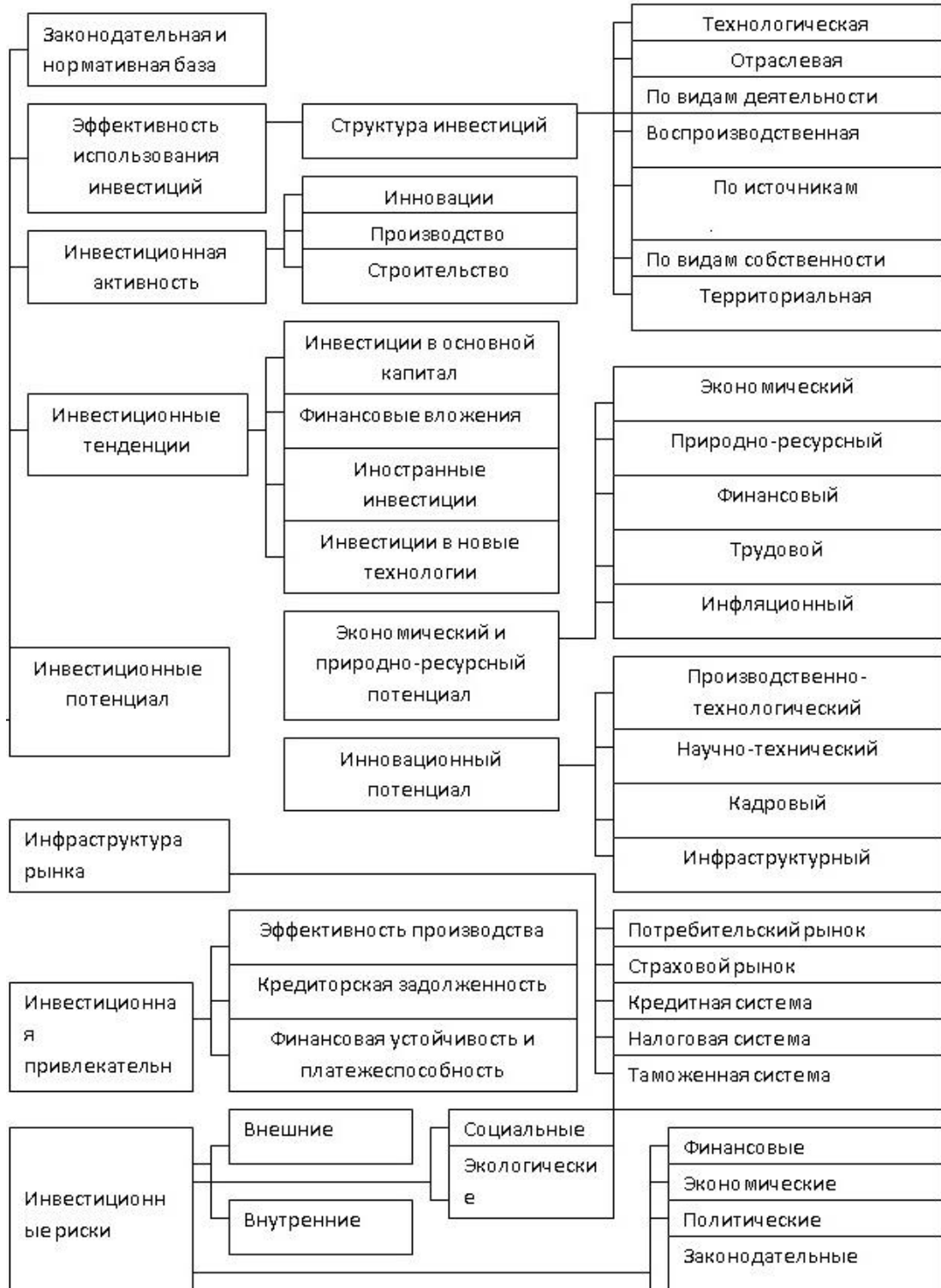

Ри

с. 1. Методика оценки инвестиционных процессов в АПК



Частная интегральная оценка инвестиционной активности представлена темпами роста (снижения) в сопоставимых ценах макро-показателей наблюдаемых сфер. Эта оценка характеризует направление динамики показателей по сравнению с сопоставляемыми периодами.

Инвестиционные тенденции представлены временными рядами, трендовыми моделями показателей на одном из уровней иерархической системы показателей. Тренды характеризуют изменение, определяющее общее направление развития, основную тенденцию наблюдаемых временных рядов.

В современных условиях управление инвестиционными процессами АПК предполагает формирование и анализ информационной базы позитивных и негативных изменений в экономическом состоянии АПК и его компонентов от реализации предшествующих управляющих воздействий. Проведение такого рода исследований предусматривает применение различного рода программных продуктов, использование теоретической основы и практического опыта, ранее проводимых экспериментов в целях их анализа и прогнозирования результатов предстоящих изменений.

Количественное измерение влияния инвестиционных процессов на инновационное развитие АПК предполагает использование интегрального метода оценки эффективности

Процедура проведения данной оценки основана на сравнении совокупности показателей, причем каждый последующий уровень оценки показателей связан с предыдущим. Интегральный показатель эффективности инвестиционных процессов в инновационной деятельности АПК характеризует влияние затрат, связанных с формированием и потреблением инвестиционного портфеля, на рост объемов произведенной и потребленной инновационной продукции и технологий, а также финансовых результатов объектов инновационной деятельности.

Дополнительные показатели эффективности инвестирования инновационной деятельности характеризуют отдельные аспекты инвестиционно-инновационной деятельности: 1) коэффициент прироста валового продукта за счет инвестирования инновационной деятельности; 2) показатель потребления инвестиций инновационными организациями.

Математической характеристикой эффективности инвестиционного процесса в инновационной сфере является соотношение объемов вложенных средств (затрат) и полученных доходов (результатов) от инновационной деятельности. При оценке инноваций обычно используют такие показатели, как чистый дисконтированный доход, индекс рентабельности, период окупаемости и ряд других показателей.

Развитие инновационной сферы рассматривается в совокупности взаимосвязанных элементов, когда изменение затрат и результатов одних элементов приводит к изменению соответствующих показателей других элементов. Поэтому рассмотрение экономического эффекта инвестирования инновационной деятельности АПК необходимо проводить с учетом внутреннего и внешнего эффекта.

Внутренний эффект представляет собой разность между стоимостной оценкой инновационной продукции и инвестициями на ее производство. Внешний эффект базируется на улучшении (снижении) количественных и качественных показателей потребителей инновационной продукции.

Таким образом, экономическую эффективность процесса инвестирования инновационной деятельности можно определить по формуле:

$$\mathcal{E}_0 = \mathcal{E}_{\text{внутр}} + \mathcal{E}_{\text{внеш}}, \quad (2)$$

где \mathcal{E}_0 – общая экономическая эффективность; $\mathcal{E}_{\text{внутр}}$ – внутренняя эффективность инвестирования инновационной деятельности, $\mathcal{E}_{\text{внеш}}$ – внешняя эффективность инвестирования инновационной деятельности. При этом чистый дисконтированный доход



определяется по формуле:

$$NPV = \sum_{t=1}^T (\ddot{A}_t^{\text{внутр}} - \dot{C}_t^{\text{внутр}}) \times k_a^1 + (\ddot{A}_t^{\text{внеш}} - \dot{C}_t^{\text{внеш}}) \times k_a^1 = \sum_t [(\ddot{A}_t^0 - \dot{C}_t^0)] \times k_a^1. \quad (3)$$

где $\ddot{D}^{\text{внутр}}$, $\ddot{D}^{\text{внеш}}$, \ddot{D}^0 – внутренний, внешний и общий доход t-го периода инвестирования инновационной деятельности соответственно, $\dot{Z}^{\text{внутр}}$, $\dot{Z}^{\text{внеш}}$, \dot{Z}^0 – внутренние, внешние и общие затраты t-го периода на осуществление инновационной деятельности соответственно, k_a^0 – коэффициент дисконтирования. Показателем экономической эффективности вложенных инвестиций в инновационную деятельность является положительное значение коэффициента NPV .

Индекс рентабельности – это отношение общего дисконтированного дохода к общим дисконтированным затратам, определяется по формуле:

$$I_R = \frac{\sum_t \ddot{A}_t^0 \times k_a^1}{\sum_t \dot{C}_t^0 \times k_a^1} \quad (4)$$

Внутренняя норма доходности позволяет выявить период времени, при котором дисконтированный доход принимает положительное значение (т.е. равенство общих дисконтированных доходов к общим дисконтированным затратам), и может быть представлена равенством:

$$\sum_t \ddot{A}_t^0 \times k_a^1 = \sum_t \dot{C}_t^0 \times k_a^1 \quad (5)$$

Далее можно вычислить срок окупаемости вложенных инвестиций по формуле:

$$T = \frac{\sum_t \dot{C}_t^0 \times k_a^1}{\ddot{A}_t} \quad (6)$$

где \ddot{D}_t – ежегодные доходы.

Наибольший эффект от вложения инвестиционных средств в инновационную сферу достигается при превышении доходов относительно расходов (инвестиций). Таким образом, разработанная система оценки инвестиционного процесса в АПК практически охватывает всех участников рыночных отношений, что способствует представлению объективного, комплексного экономико-статистического анализа инвестиционных процессов в современных условиях.

Приведенная методика оценки инвестиционного процесса АПК показывает, что инвестиционная привлекательность не обусловлена только природно-ресурсным потенциалом, а непосредственным образом связана с инновационной деятельностью хозяйствующих субъектов. Рассмотренные аспекты оценки инвестирования инновационной деятельности позволяют регулировать направления инвестиционных потоков и активизировать резервы стабилизации и развития экономики отрасли. Указанная методика оценки процесса инвестирования инновационной деятельности АПК базируется как на количественном, так и на качественном анализе его составляющих и процесса в целом.

Для нашей страны, которая встала на путь интеграции в мировое хозяйство и стремится создать открытую экономическую систему, развитие инвестиционных



процессов, направленных на инновационную деятельность, является вопросом стратегически важным. Поэтому привлечение инвестиций в инновационную сферу является одной из главнейших задач, которую предстоит в ближайшие годы решить. В условиях перехода от одной системы хозяйствования (плановой) к другой, рыночной, ориентированной на инновационный путь развития, требуется огромное количество инвестиций для обеспечения такого перехода.

Выводы. Таким образом, данный анализ позволяет рассмотреть развитие инвестиционных процессов в инновационной сфере АПК с позиции системного и интегрального подходов. Система интегральных, частных и обобщающих оценок развития инвестиционного процесса заключается в выделении существенных характеристик, отражающих не только количественные, но и качественные его аспекты. Изучение же только темпов роста того или иного показателя получить подобного рода оценки не позволяет. Поэтому формирование детальной картины положения инвестиционного процесса в ПК, происходящих изменений, наблюдающихся тенденций возможно лишь с помощью комплексной оценки исследуемого объекта.

Список литературы

1. Абакумова, Н. Н. Управление инновационной и инвестиционной деятельностью в региональных экономических системах/ Н.Н. Абакумов// Горный информационно-аналитический бюллетень.– 2009. – № 3. – С. 388-399.
2. Булгаков, Д. В. Комплексный подход к инновационному развитию Орловского региона / Д.В. Булгаков// ИнВестРегион. – 2007. – № 1 (7). – С. 8 - 13.
3. Сибирская, Е.В. Методика оценки процесса инвестирования инновационной деятельности региональных систем/ Е.В. Сибирская, О.А. Строева // Финансы и кредит.– 2010. – № 15. – С. 16-23.

METHODS OF INVESTMENT PROCESS INNOVATION ACTIVITY IN AIC BELARUS

***O.M. Nedyuhina, PhD, associate professor, assistant professor of finance and control
in agriculture***

UO «Belarusian State Agricultural Academy»

In given article the technique of an estimation of process of investment of innovative activity which is based on system of an estimation of investment process in the agrarian and industrial complex, covering all participants of market relations that promotes representation of the objective, complex economic-statistical analysis of investment processes in modern conditions is presented.

Key words: investments, innovations, agriculture, efficiency of investments.

УДК 369.06

ПЕРСПЕКТИВИ РОЗВИТКУ МЕДИЧНОГО СТРАХУВАННЯ В УКРАЇНІ

***І.М. Падалка, студентка 3 курсу факультету економіки та менеджменту
Науковий керівник – Г.М. Македон, асистент кафедри аграрної економіки
ВП НУБіП України «Ніжинський агротехнічний інститут»***

У статті здійснено аналіз сучасного стану вітчизняного ринку добровільного страхування, визначено основні проблеми даної галузі в сучасних умовах та виокремлено найбільш оптимальні напрямки її подальшого розвитку та удосконалення системи добровільного страхування на найближчу перспективу.

Ключові слова: добровільне медичне страхування, охорона здоров'я, застрахована особа, страховик, страхувальник.



**Матеріали Міжнародної науково-практичної конференції
«Сучасні тенденції соціально-економічного розвитку агропромислового
виробництва України в контексті інтеграції у світову економіку»**

Постановка проблеми. Медичне страхування є формою захисту інтересів громадян у разі втрати ними здоров'я з будь-якої причини. Воно пов'язане з компенсацією витрат, зумовлених оплатою медичної допомоги та інших витрат, пов'язаних із підтримкою здоров'я, а саме з відвідуванням лікарів та амбулаторним лікуванням, придбанням медикаментів, лікуванням у стаціонарі, отриманням стоматологічних послуг, проведенням профілактичних та оздоровчих заходів.

Аналіз останніх досліджень і публікацій. Зокрема, у науковій та фаховій літературі з цього питання значну увагу приділено саме особливостям, функціям, тенденціям та закономірностям розвитку даного виду страхування. Так, цим питанням присвячували роботи такі вітчизняні науковці, як Богуславський Є.І., Рудень В.В., Кісельов Є.М., Черешнюк Г.С., Капшук О.Г., Пилипчук В.Л., Пащенко В.М. та інші.

Мета дослідження є вивчення проблем медичного страхування в Україні та визначення перспектив його удосконалення.

Виклад основного матеріалу. З метою сприяння розвитку відкритого та доступного ринку медичного страхування в Україні в березні 1999 р. було створено Асоціацію «Українське медичне страхове бюро». Членами цієї Асоціації є 28 страхових компаній України та інші юридичні особи, які представляють 12 областей України, АР Крим та м. Київ.

За даними опитувань, що проводяться в Україні, доля громадян, застрахованих в системі добровільного медичного страхування, серед дорослого населення (16 років і старше) склала 4,5% в жовтні 2011 року і 4,7% в листопаді 2012 року. Для багатьох застрахованих страхувальниками виступають працедавці. Доля індивідуальних клієнтів за власною ініціативою, по оцінках більшості страхових компаній, поки незначна. На ринку медичного страхування зростає концентрація страхових платежів в руках найбільших страхових компаній. Основними клієнтами по даному виду страхування залишаються корпорації, для них це інструмент мотивації співробітників.

Обов'язкове медичне страхування базується на таких принципах: загальності, державності, некомерційності. Держава забезпечує сталість системи обов'язкового медичного страхування і є безпосереднім страхувальником для непрацюючої частини населення (наприклад, пенсіонерів). Некомерційний характер обов'язкового медичного страхування базується на тому, що його здійснення і прибуток – це несумісні речі. Прибуток від проведення обов'язкового медичного страхування є джерелом поповнення фінансових резервів системи такого страхування і не може бути засобом збагачення. [1]

За умовами обов'язкового медичного страхування роботодавці мають відрахувати від своїх доходів страхові внески. Ці кошти формують страховий фонд, яким керує держава. Частина цього фонду може створюватись і за рахунок внесків, які отримуються із заробітної плати працюючих. Частина кожної зі сторін залежить від конкретних економічних умов проведення такого страхування та вартості медичного обслуговування. Із коштів створеного страхового фонду відбувається відшкодування необхідного мінімального рівня витрат на лікування застрахованих працівників у разі їхньої непрацездатності через втрату здоров'я.

В основу проведення обов'язкового медичного страхування закладаються програми обов'язкового медичного обслуговування. Ці програми визначають обсяги й умови надання медичної та лікувальної допомоги населенню. Програма охоплює мінімально необхідний перелік медичних послуг, гарантованих кожному громадянину, який має право ними користуватися.



Головне призначення страхової медичної організації в системі обов'язкового медичного страхування полягає в тому, щоб при оплаті рахунків медичних установ контролювати якість наданих медичних послуг і їх відповідність медико-економічним стандартам. [1]

Медичні установи здійснюють свою діяльність на підставі договору зі страховими медичними організаціями, який передбачає обов'язок медичної установи надавати застрахованому контингенту медичну допомогу певного обсягу та якості в конкретні строки (у межах програми обов'язкового медичного страхування). У договорі встановлюються обсяг лікувально-діагностичної допомоги і нормативи відшкодування витрат.

Розрахунки з медичними установами здійснюються страховими організаціями за фактично надану застрахованим медичну допомогу чи послугу. Це забезпечує контроль за якістю медичної допомоги та використанням коштів, дає можливість створити економічні стимули для поліпшення обслуговування застрахованих громадян у медичних закладах.

Обов'язкове медичне страхування охоплює практично все населення і задовольняє першочергові потреби, але воно не може охопити весь обсяг ризиків. Тому незадоволений страховий інтерес реалізується організацією добровільного медичного страхування.

Проект закону «Про загальнообов'язкове державне соціальне медичне страхування» можна віднести до основних законодавчих актів, що створюють основу для розвитку охорони здоров'я; його введення справлятиме значний вплив на добробут населення і громадське здоров'я. [4]

Обов'язкове медичне страхування має такі переваги, як цільовий характер, незалежність коштів від держави та відокремленість від інших державних коштів. Обсяг відрахувань на обов'язкове медичне страхування не має прямого впливу на обсяг медичних послуг, що надаються. Проте обов'язкове медичне страхування має певні недоліки: можливість ухиляння платників від відрахувань, підвищення вартості робочої сили і пов'язане із цим зниження конкурентоспроможності економіки держави, залежність від темпів економічного розвитку, необхідність створення відповідних регуляторних органів, а також недостатня економічна база, оскільки як правило, відрахування здійснюються тільки з фонду заробітної плати, не зачіпаючи інші джерела: інвестиції, тощо.

За допомогою страхової медицини вирішуються питання гарантованості і доступності медичних послуг для широких верств населення, залучення додаткових ресурсів у сферу охорони здоров'я. Страхова медицина охоплює фінансування наукових досліджень, підготовку медичних кадрів, витрати на розвиток матеріально-технічної бази лікувальних закладів, надання медичної допомоги населенню. [2]

Існує ціла низка проблем, які затримують розвиток медичного страхування в Україні. Серед них можна виділити відсутність системи підготовки спеціалістів, неотримання лікарями належних зарплат та премій, відмова страховиків під будь-яким приводом оплатити лікування страхувальника, відсутність законодавства, яке б регулювало медичне страхування, різні погляди чиновників, страховиків та медиків на моделі медичного страхування, недостатньо інформоване населення щодо переваг і недоліків медстрахування. Вирішення всіх цих проблем потребує часу, фінансових ресурсів, відповідних фахівців.

Головна роль у розв'язанні вище перелічених проблем відводиться державі. Важливим питанням залишається узгодження політики, направленої на розробку єдиної стратегії щодо впровадження медичного страхування. Держава повинна подбати про наявність відповідного законодавства, яке б захищало інтереси всіх суб'єктів ринку



**Матеріали Міжнародної науково-практичної конференції
«Сучасні тенденції соціально-економічного розвитку агропромислового
виробництва України в контексті інтеграції у світову економіку»**

медстрахування. Держава має розробити систему підготовки відповідних фахівців, запланувати у бюджеті витрати на підвищення зарплати медпрацівникам. Страхові компанії в свою чергу можуть докласти зусиль у інформуванні населення про медичне страхування. Разом з усіма проблемами Україна має багато можливостей та перспектив щодо розвитку системи медичного страхування. Це територіальне розміщення, яке дозволяє обмінятися досвідом з європейськими країнами та з країнами колишнього СРСР, кількість населення, яка потребує якісного медичного обслуговування, наявність кваліфікованого медперсоналу та фахівців у галузі фармацевтики, мікробіології, та багато інших можливостей. [3]

Висновки та перспективи подальших досліджень. На даному етапі системи охорони здоров'я необхідні радикальні зміни в підготовці та забезпеченні кадрами страхових компаній. Збільшення розміру страхових платежів потребує додаткового залучення в страхову індустрію висококваліфікованих спеціалістів (менеджерів, фінансистів, юристів, програмістів, експертів, брокерів, актуаріїв), які добре знають теорію та передові технології страхування. Реформація системи медичного обслуговування в Україні з подальшим переходом до обов'язкового страхування громадян – шлях, який зможе розв'язати більшість проблем медичної галузі держави.

Список літератури:

1. Богуславський Є.І. Медичне страхування в Україні: проблеми та перспективи / Є.І. Богуславський, Ю.С. Шибалкіна // Зовнішня торгівля: право та економіка. – 2008. – №4. – С.83-86
2. Капшук О.Г. Сучасний стан і перспективи розвитку добровільного медичного страхування в Україні / О.Г. Капшук, А.П. Ситник, В.М. Пащенко // Фінансові послуги. – 2007. – №2. – С.17-21.
3. Кісельов Є.М. Актуальні проблеми розвитку медичного страхування в Україні / Є.М. Кісельов, С.В. Бурлаєнко, І.Г. Кірпа // Фінансові послуги. – 2009. – №1. – С.24-27.
4. <http://www.forinsurer.com>. – Електронний журнал про страхування.

**ПЕРСПЕКТИВЫ РАЗВИТИЯ МЕДИЦИНСКОГО
СТРАХОВАНИЯ В УКРАИНЕ**

*И.Н. Падалка, студентка 3 курса факультета экономики и менеджмента
Научный руководитель – Г.Н. Македон, ассистент кафедры аграрной экономики
ОП НУБиП Украины «Нежинский агротехнический институт»*

В статье осуществлен анализ современного состояния отечественного рынка добровольного страхования, определены основные проблемы данной отрасли в современных условиях и выделены наиболее оптимальные направления дальнейшего развития и совершенствования системы добровольного страхования на ближайшую перспективу.

Ключевые слова: добровольное медицинское страхование, здравоохранение, застрахованное лицо, страховщик, страхователь.

**PROSPECTS OF HEALTH
INSURANCE IN UKRAINE**

*Inna M. Padalka, 3-rd year student of the faculty of economics and management
Supervisor – Halyna M. Makedon, assistant department of agricultural economics
SS of NULES of Ukraine «Nizhyn Agrotechnical Institute»*



This paper analyzes the current state of national voluntary insurance market, the main problems of the industry in the present conditions and singles out the most appropriate direction for its further development and improvement of voluntary insurance in the near future.

Keywords: *voluntary health insurance, health care, the insured, the insurer, the insured.*

УДК 338.43.01:631.3

ТЕНДЕНЦІЇ РОЗВИТКУ РИНКУ ЗАСОБІВ ВИРОБНИЦТВА ДЛЯ АГРАРНОГО СЕКТОРУ

**Н.В. Потопальська, старший викладач кафедри аграрної економіки
ВП НУБіП України «Ніжинський агротехнічний інститут»**

Розглянуто проблеми технічного забезпечення сільськогосподарського виробництва та ринку засобів виробництва в Україні

Ключові слова: *сільськогосподарська техніка, виробництво та реалізація техніки, ринок засобів виробництва, диспаритет цін, державна підтримка.*

Однією з найкритичніших проблем вітчизняного агропромислового комплексу є технічне забезпечення сільськогосподарських товаровиробників. На сучасному етапі розвитку суспільства неможливо досягнути успіху в сільському господарстві без розвинутої технічної бази, спроможної забезпечити відповідний технологічний рівень виробництва. Зниження платоспроможності сільськогосподарських товаровиробників обумовило призупинення інвестиційної діяльності, зниження фондозабезпеченості, технічної та енергетичної оснащеності аграрного виробництва. Вітчизняна техніка суттєво відстала від імпортних аналогів технологічно, а підтримка машинобудування в Росії і Білорусі тільки погіршили ситуацію у вітчизняному машинобудуванні.

Найбільш гострою є проблема забезпеченості аграрного сектора тракторами і комбайнами. Лише 35,5% виробленої продукції сільськогосподарського машинобудування – це модернізована техніка, і лише 4,5% - це складні автоматизовані машини, на виробництві яких зараз спеціалізується більшість західних компаній-виробників [1,с.12]

Вагомий внесок у вивчення проблем формування ринку засобів виробництва та розвитку галузі сільськогосподарського машинобудування внесли вітчизняні і зарубіжні вчені та практики. Актуальні питання вдосконалення системи матеріально-технічного забезпечення аграрного виробництва, інноваційно-інвестиційного розвитку та розвитку ринку засобів виробництва для аграрної сфери досліджуються у працях Андрійчука В.Г., Білоуська Я.К., Гуткевич С.О., Зубця М.В., Кісіля М.І., Коденської М.Ю., Кравчука В.І., Левитського І.С., Лобаса М.І., Могилової М.М., Музики П.А., Підлісецького Г.М., Саблука П.Т., Ситника В.П., Стельмашука А.М. та інших.

Метою даного дослідження є аналіз технічного забезпечення аграрного виробництва України, стану вітчизняного сільського машинобудування, тенденцій на ринку засобів виробництва та визначення в цьому процесі місця і ролі держави.

Проблема оновлення й поповнення технічної бази вітчизняних сільгоспвиробників актуальна у зв'язку зі вступом України в СОТ та змінами конкурентного ринкового середовища. Оновлення й поповнення технічної основи сільгоспвиробників потрібно розглядати не тільки з погляду продуктивності нових машин, а й з позицій економічності, ергономічності - це й належне робоче місце оператора, і відповідна заробітна плата. Сучасна якісна і комфортна техніка стимулюватиме повернення молоді в село, а відтак і його відродження. Подібні проблеми не обходять і підприємства Чернігівської області. За



**Матеріали Міжнародної науково-практичної конференції
«Сучасні тенденції соціально-економічного розвитку агропромислового
виробництва України в контексті інтеграції у світову економіку»**

останні роки спостерігається зниження технічної та енергооснащеності аграрного виробництва (табл. 1).

У сучасних умовах спостерігається диспаритет цін у системі товарообігу між промисловим і аграрним секторами. Внаслідок цього аграрний сектор щорічно не отримує значну суму коштів. Світова практика доводить, що сільське господарство неспроможне в умовах вільної ринкової економіки та індустріального суспільства до самостійного, без підтримки держави, нагромадження і відтворення.

Таблиця 1

Парк тракторів та зернозбиральних комбайнів у господарствах Чернігівської області, од.

Категорії господарств	Трактори			Комбайни		
	2009	2010	2010/2009, (+,-)	2009	2010	2010/2009, 9, (+,-)
У господарствах усіх категорій	15252	14452	-800	2217	1961	-256
в т.ч. у сільськогосподарських підприємствах	7685	6356	-1329	1761	1487	-274

**за даними статистичного збірника «Чернігівщина в цифрах у 2011 році»*

До того ж, знос основних засобів у кілька разів перевищує їх оновлення. Рівень механізації виробництва всіх видів сільськогосподарської продукції є незадовільним.

Таблиця 2

Зміни фізичного стану основних засобів підприємств регіону за 2009-2010 р.р.

Показник	Вартість основних засобів, млн. грн.		Ступінь оновлення основних засобів, %		Ступінь зносу основних засобів, %	
	2009	2010	2009	2010	2009	2010
Регіон/роки	2009	2010	2009	2010	2009	2010
Чернігівська область	53025,0	56950,0	3,1	2,3	52,4	57,4
Ніжинський район	292,0	299,0	0,7	1,7	52,8	53,2
Ніжин	2273,0	3678,0	1,8	0,7	57,6	73,8

**за даними статистичного збірника «Чернігівщина в цифрах у 2011 році»*

Концепція підтримки паритету цін і доходності сільськогосподарського виробництва забезпечується такими факторами як:

- сприяння формуванню організованого ринку та його інфраструктури;
- підтримки активної діяльності на ринку виробників та їх об'єднань;
- присутність на ринку держави у якості його суб'єкта;
- наявність державно-регуляторної політики, спрямованої на стабілізацію цін на ринку, збалансування попиту та пропозиції.

В Україні такої підтримки потребує й галузь сільськогосподарського машинобудування. Багаторічна практика державної підтримки створення і виробництва



технічних засобів для агропромислового виробництва та його переоснащення показала, що недофінансування заходів, які спрямовані на розвиток вітчизняного машинобудування для аграрного виробництва не дає можливості налагодити виробництво якісної, надійної, конкурентоспроможної вітчизняної техніки.

Все це сприяє проникненню на ринок техніки машин і обладнання, що виробляються закордонними виробниками, і ставить тракторне і сільськогосподарське машинобудування України перед загрозою його існування взагалі, зменшення обсягів аграрного виробництва і втрати продовольчої незалежності країни.

Українським машинобудівним підприємствам важко конкурувати з іноземними, оскільки дорожня кредитних ресурсів не дає можливості розвиватися високими темпами, що приводить до нестачі коштів для інноваційних розробок і технічного переобладнання заводів.

Європейські виробники отримують значну державну підтримку: кредити під 3-4% річних, існують також пільги при експорті техніки, діє автоматичне повернення ПДВ, діють державні програми з повернення коштів за придбану техніку в розмірі 50% від її вартості. машинобудівні підприємства отримують кошти на технічне переобладнання, розвиток наукових інститутів. Українські виробники сільськогосподарської техніки цього позбавлені. Програми, затверджені державою для машинобудівної галузі, не діють. Обираючи іноземну техніку, сільгоспвиробники витрачають великі кошти, а в подальшому витратять ще й на запчастини до неї, що приведе до зменшення їх доходів та може вплинути на продовольчу безпеку держави. Продукція українських виробників сільгосптехніки (НВП «Херсонський машинобудівний завод», ТОВ НВП «Білоцерківмаз») останнім часом цікавить також іноземних споживачів, її експортують у Чехію, Румунію, Росію, Молдову.

Для виробництва якісної техніки на заводах слід провести технологічне переобладнання, а для цього потрібні інвестиції. Науковці підраховали: щоб випускати 500 комбайнів на рік, а згодом наростити їх виробництво до 1,5 тисяч, потрібно 375-400 млн. гривень. А на перший рік, щоб розпочати випуск перших 100 комбайнів, потрібно 170 млн. грн.[5,с.7]

У 2011 році обсяги виробництва основної сільгосптехніки дещо зросли. Серед основних груп сільськогосподарської техніки найбільший обсяг виробництва у 2011 р. зареєстровано у групі зубових борон – 11020 шт., розпушувачів та культиваторів – 7079 шт., а також тракторів – 6058 шт., та сівалок – 4885 шт. Основними вітчизняними виробниками тракторів являються такі компанії, як ВАТ «ХТЗ», ВО «Південмаш» (м. Дніпропетровськ), ТОВ «Укравтозапчастина» та ТД «МТЗ-Беларус-Україна». ТД «МТЗ-Беларус-Україна» являється одним з найбільших виробників тракторів в Україні. Основним виробником зернозбиральних комбайнів в Україні є компанія «Херсонський машинобудівний завод».

Таким чином, постійне зростання потреби у сільськогосподарській техніці, одночасне вибуття застарілої техніки з експлуатації у більших розмірах вимагає зростання вітчизняного виробництва техніки для аграрного виробництва. Тому першочерговим завданням держави має бути значна підтримка сільськогосподарських виробників техніки, інвестування в цю галузь та підтримка лізингових компаній, що надають техніку вітчизняного виробництва. Виробництво, реалізація і сервіс - це невід'ємні складові функціонування в конкурентному середовищі провідних машинобудівних фірм світу.

Список літератури:

1. Білоусько Я.К. Державна підтримка техніко-технологічного переоснащення аграрного виробництва / Я.К. Білоусько, В.Л. Товстопят. – К.: ННЦ ІАЕ, 2008. – 56 с.



**Матеріали Міжнародної науково-практичної конференції
«Сучасні тенденції соціально-економічного розвитку агропромислового
виробництва України в контексті інтеграції у світову економіку»**

2. Величко О.В. Ресурсно-технічне забезпечення ефективної виробничої діяльності сільськогосподарських підприємств / Величко О.В. // Інноваційна економіка. – 2012. – № 4. – С. 66-69.
3. Грицишин М.І. Концептуальні питання відтворення матеріально-технічної бази аграрного сектору економіки України / М.І. Грицишин, В.В. Адамчук // Вісник аграрної науки. – 2007. – № 4. – С. 49 – 53.
4. Добіжа Н.В. Відтворення матеріально-технічної бази – основа зростання сільськогосподарського виробництва / Н.В. Добіжа // Економіка АПК.-2008.- № 4.- С.78-83.
5. Огородник Л. Сільгоспмашинобудування в Україні / Л. Огородник, В. Шаленко // Аграрний тиждень. – 2012. -№ 30 (242). - с.6-7.
6. Петров В.М. Формування ринку імпортої вживаної сільськогосподарської техніки / В.М. Петров // Економіка АПК. – 2004. – № 4. – С. 117 – 120.
7. Підлісецький Г.М. Економічні проблеми технічного забезпечення сільського господарства / Г.М. Підлісецький, В.Л. Товстопят // Економіка України. – 2008. – № 11. – С. 81–87.
8. Чернігівщина в цифрах у 2011 році // Статистичний збірник / Головне управління статистики у Чернігівській області. - 2012. - 178с.

**ТЕНДЕНЦИИ РАЗВИТИЯ РЫНКА СРЕДСТВ ПРОИЗВОДСТВА
ДЛЯ АГРАРНОГО СЕКТОРА**

***Н.В. Потопальская, старший преподаватель кафедры аграрной экономики
ОП НУБиП Украины «Нежинский агротехнический институт»***

Рассмотрены проблемы технического обеспечения сельскохозяйственного производства и рынка средств производства в Украине

Ключевые слова: сельскохозяйственная техника, производство и реализация техники, рынок средств производства, диспаритет цен, государственная поддержка.

**PROGRESS OF MARKET OF CAPITAL GOODS TRENDS
FOR AGRARIAN TO SECTOR**

***N.V. Potopalska, the Senior teacher of chair of agrarian economy
SS of NULES of Ukraine «Nizhyn agrotechnical institute»***

The problems of hardware of agricultural production and market of capital goods are considered in Ukraine

Keywords: agricultural technique, production and realization of technique, market of capital, disparitet prices goods, state support

УДК 338.2

**ШЛЯХИ ВДОСКОНАЛЕННЯ ВИКОРИСТАННЯ ФІНАНСОВИХ РЕСУРСІВ
ПІДПРИЄМСТВ**

***Т.В. Романенко, асистент кафедри бухгалтерського обліку, аналізу та аудиту
ВП НУБіП України «Ніжинський агротехнічний інститут»***

У даній статті проаналізовано процес формування структури фінансових ресурсів області, визначені додаткові джерела інтенсивного розвитку економіки для забезпечення високого життєвого рівня населення.



Ключові слова: фінансові ресурси, капітал, статутний капітал, резервний капітал.

Постановка проблеми та аналіз психолого-педагогічних досліджень

Перехід України до ринкової економіки, надання її регіонам та підприємствам економічної самостійності вимагають, створення зовсім нової фінансової системи, що базувалася б на принципах територіального самоврядування, самофінансування та самозабезпечення.

Мета та завдання дослідження

Мета даної статті полягає у розробці і складанні звітнього балансу фінансових ресурсів та їх витрат для одержання цілісної картини руху коштів в процесі реалізації планів соціально-економічного розвитку.

Для досягнення мети проведений аналіз процесів, що відбуваються у виробничій та фінансовій діяльності галузей народного господарства.

Виклад основного матеріалу та результати дослідження

Проведений аналіз процесів дозволить оцінити рівень ефективності фінансових ресурсів. Впоратися з цим завданням, не просто — не лише через відсутність статистики регіональних фінансів, але й через недостатність теоретичних розробок, які б давали методологію комплексного аналізу фінансових ресурсів на рівні області.

Складність завдання полягає ще й у тому, що немає досить чіткого визначення самого поняття «фінансових ресурсів». Під фінансовими ресурсами в економічній літературі прийнято вважати власний, позиковий і залучений грошовий капітал, який використовується підприємствами для формування власних активів і здійснення виробничо-господарської діяльності.

Головною метою функціонування фінансів є забезпечення підприємства необхідними фінансовими ресурсами для зростання товарообігу. Кругообіг основних засобів повинен створити умови для розширеного відтворення основних фондів, а кругообіг оборотного капіталу повинен забезпечити підприємство відповідним рівнем прибутку.

Фінансові ресурси виступають основою для створення необхідних для нормальної господарської діяльності грошових фондів: статутного капіталу, резервного капіталу, фонду накопичення та споживання, фонду оплати праці, амортизаційного фонду [2].

Фінансові ресурси регіону в умовах економічної самостійності являють собою сукупність доходів, створених у процесі діяльності всіх підприємств і господарських організацій, розташованих на його території, а також коштів від населення, що формуються в порядку перерозподілу фонду заробітної плати, та залучених з сторони асигнувань. Склад і структура фінансових ресурсів у межах країни й окремо взятого її регіону визначаються політикою держави, економічними законами об'єктивного характеру, а також їх внутрішнім саморухом та суб'єктивними діями державної влади й органів управління. В економічній дійсності суб'єктивність дій держави у цій сфері дістає відображення у формуванні фінансового механізму. Створення такого механізму для економічно незалежного регіону (області) вимагає формування ефективної податкової та збалансованої бюджетної, кредитної і фінансової системи господарських ланок економіки, системи фінансів установ і організацій невиробничої сфери. Лише законодавчо закріплений кожний елемент фінансової системи може забезпечити економічну незалежність кожного регіону, стримати вплив коштів з регіону і сприяти його скороченню.



**Матеріали Міжнародної науково-практичної конференції
«Сучасні тенденції соціально-економічного розвитку агропромислового
виробництва України в контексті інтеграції у світову економіку»**

У цьому зв'язку виникає необхідність докладно проаналізувати процес формування фінансових ресурсів області, визначити додаткові джерела інтенсивного розвитку її економіки і забезпечення на цій основі високого життєвого рівня її населення.

Основний обсяг фінансових ресурсів, як правило, створюється у сфері матеріального виробництва. Лише невелику їх частку складають асигнування, що надходять з фонду оплати праці в порядку їх перерозподілу через обов'язкові (податкові) і добровільні платежі населення. Провідне місце у структурі фінансових ресурсів посідає прибуток. Він стає не тільки основним джерелом формування децентралізованих фондів економічного стимулювання колективів підприємств і господарських організацій, але й виступає мірилом ефективності суспільного виробництва.

На відміну від прибутку — кінцевого вартісного показника роботи підприємств, податок з обороту (далі — податок на додану вартість) є централізованим джерелом доходу держави. Він не залежить від результатів фінансової діяльності трудових колективів. Його величину визначають ставка оподаткування і кількість виробленої продукції. Тому його частка у державному бюджеті та у бюджеті області повинна зростати, головним чином, за рахунок розширення виробництва товарів народного споживання.

Одним з важливих джерел поповнення місцевих фінансових ресурсів є амортизація, що являє собою грошову форму відшкодування вартості засобів праці в міру їх спрацювання. Це значна частина власних коштів підприємства, що направляються на фінансування капітальних вкладень.

Структура фінансових ресурсів, як правило, залежить від рівня концентрації виробничих об'єктів на певній території. Як наслідок бюджетної системи країни загальною є закономірність, у відповідності з якою менш значущий в ієрархічному поділі регіон має більшу частку фінансових ресурсів, що надходять у вигляді податків з населення.

При бюджетному устрої держави фінансові ресурси регіону не відповідають фінансовим ресурсам органу самоврядування. І щоб в умовах діючої бюджетної системи підійти до кількісного визначення останніх, а також вишукати додаткові можливості для збалансування витрат і доходів при переході до самофінансування, тобто забезпечити органу територіального самоврядування стійку фінансову базу, необхідно розглянути напрями використання фінансових ресурсів регіону.

Усі фінансові ресурси регіону можна поділити на такі частини: ресурси, що створюються і використовуються на місці, вилучаються за межі території, та ті, що надходять з сторони. Основна роль належить нагромадженням, що створюються на місці. Саме вони формують більшу частину грошових ресурсів населення, підприємств та місцевого бюджету.

Розширення фінансової самостійності промислових підприємств та організацій, реорганізація системи оплати праці, істотне підвищення страхового тарифу і ставки амортизаційних відрахувань, запровадження системи прискореної амортизації активної частини основних фондів — все це може призвести до підвищення питомої ваги цільових коштів у фінансових ресурсах регіонів. Тому при їх аналізі і пошуку додаткових джерел надходжень до місцевих бюджетів цій групі доходів необхідно приділити особливу увагу.



Природно-кліматичні умови Чернігівської області менш сприятливі для виробництва конкурентноспроможної сільськогосподарської продукції, на відміну від лісостепу. Низька економічна ефективність виробництва позначається на розвитку сільських територій, знижує рівень життя населення, що призводить до його природного скорочення та міграції молоді. Реалізація проекту врегулювання суспільних відносин, пов'язаних із наданням земель державної і комунальної власності в оренду на умовах проведення торгів надасть змогу отримати додаткові надходження до бюджету, що дозволить збільшити виробництво сільськогосподарської продукції. Фінансово-економічне оздоровлення економіки підприємств має проводитись за рахунок реструктуризації та перепрофілювання частини підприємств на виробництво конкурентноспроможної продукції та продукції технічного призначення, оновлення виробництва, впровадження ефективних ресурсозберігаючих та екологічно безпечних технологій.

Проаналізувавши стан інвестиційної діяльності Чернігівського регіону, можна стверджувати, що в останні роки темпи росту інвестиційної діяльності знизилися. Відставання Чернігівської області від середньоукраїнських показників за темпами нарощування обсягів капітальних інвестицій, не дає підстав для висновків про належний рівень ефективності інвестиційної діяльності у регіоні. Наявний рівень задоволення потреб в оновленні та модернізації основних засобів переважної більшості сфер і галузей господарського комплексу Чернігівської області не спроможний забезпечити його сталий розвиток та відставання Чернігівщини від провідних регіонів України за рівнем та темпами економічного зростання. Відносно низькі темпи інвестиційного розвитку призводять до поглиблення економічних диспропорцій та нарощування відставання регіону у державному масштабі майже за всіма основними макроекономічними параметрами і показниками.

За умов нестачі внутрішніх джерел поповнення фінансових ресурсів регіону виникає необхідність залучення зовнішніх, провідне місце серед яких належить коштам іноземних інвесторів. Надходження іноземних інвестицій забезпечує доступ до сучасних технологій та передового управлінського досвіду, сприяє насиченню внутрішнього ринку якісними товарами і послугами, розширює експортні можливості країни.

Важливим є і те, що залучення іноземних інвестицій є сприятливою передумовою для створення нових робочих місць та підвищення життєвого рівня населення.

Серед країн СНД тільки Росія відрізняється найвищою інвестиційною активністю в Чернігівському регіоні. Решта країн-інвесторів характеризується епізодичними вкладенням коштів. Залучення іноземних інвестицій та співпраця з іноземними інвесторами є одним із головних аспектів, що визначає напрями, пріоритети та специфіку регіональної економічної політики [1].

Висновки та перспективи подальших розвідок

Характеризуючи економічну самодостатність місцевих громад, вагомою складовою регіональної політики є формування ефективної системи фінансового забезпечення самостійності регіонів. Для вирішення більшості завдань регіонального розвитку потрібна відповідна фінансова база.

Основним завданням є удосконалення нормативно-правової база щодо регіонального розвитку, у тому числі і малих міст та передбачення у державному бюджеті субвенції на їх соціально-економічний розвиток.

Список літератури:

1. Інвестиції зовнішньоекономічної діяльності: Статистичний збірник [під ред. Т.В. Гречанюк]. - Ч.:Чернігів, 2010. - 43 с.



**Матеріали Міжнародної науково-практичної конференції
«Сучасні тенденції соціально-економічного розвитку агропромислового
виробництва України в контексті інтеграції у світову економіку»**

2. Марченко А.А. Аналіз джерел формування фінансових ресурсів // Фінанси України. – 2002. - № 9. – с. 102 – 109.
3. Шевчук Н. Капітал підприємства: формування та ефективність функціонування // Ринок цінних паперів України. – 2004. - № 5-6. – с. 39 – 43.
4. <http://ns.cg.gov.ua>
5. <http://chernigivstat.gov.ua>

**ПУТИ СОВЕРШЕНСТВОВАНИЯ ИСПОЛЬЗОВАНИЯ ФИНАНСОВЫХ
РЕСУРСОВ ПРЕДПРИЯТИЙ**

***Т.В. Романенко, ассистент кафедры бухгалтерского учета, анализа и аудита
ОП НУБиП Украины «Нежинский агротехнический институт»***

В данной статье проанализирован процесс формирования структуры финансовых ресурсов области, определены дополнительные источники интенсивного развития экономики для обеспечения высокого жизненного уровня населения.

Ключевые слова: финансовые ресурсы, капитал, уставный капитал, резервный капитал.

WAYS TO IMPROVE THE USE OF FINANCIAL RESOURCES

***T. V. Romanenko assistant accounting, analysis and audit
SS National University of Life and Environmental Sciences of Ukraine
«Nizhyn Agrotechnical Institute»***

The process of forming of structure of financial resources of area is analysed in this article, the additional sources of intensive development of economy are certain for providing of high standard of life of population.

Key words: financial resources, capital, charter capital, operating surplus.

УДК 631.115

**СОВРЕМЕННОЕ СОСТОЯНИЕ И ПЕРСПЕКТИВЫ РАЗВИТИЯ
КРЕСТЬЯНСКИХ (ФЕРМЕРСКИХ) ХОЗЯЙСТВ РЕСПУБЛИКИ БЕЛАРУСЬ**

***Т.Б. Рошка, кандидат с.-х. наук, доцент
П.А. Басевич, магистр Бизнес администрирования***

Учреждение образования «Полесский государственный университет»

Преобразование производственных отношений в сельском хозяйстве Беларуси на современном этапе способствует развитию разнообразных форм собственности и хозяйствования. Устранение различного рода ограничений позволяет не только более полно использовать потенциальные возможности деятельности ныне существующих крупнотоварных сельскохозяйственных организаций, но и расширить сектор крестьянских (фермерских) хозяйств.

Ключевые слова: формы хозяйствования, крестьянское (фермерское) хозяйство, специализация фермерских хозяйств, эффективность землепользования, государственная поддержка.

Во многих странах мирового сообщества основой развития сельского хозяйства является мелкотоварное производство, которое представлено различными формами крестьянских хозяйств и предприятий малого типа. В экономически развитых странах фермерство - одна из широко распространенных и признанных форм функционирования аграрного сектора. Необходимо подчеркнуть, что в мировой практике фермерское хозяйство рассматривается как индивидуально-семейное или корпоративное сельскохо-



займатися підприємством, що здійснює виробництво продукції на власному або орендованому земельному ділянці.

В розвинутих країнах світу фермерство базується переважно на сімейно-трудовому принципі організації і характеризується високим рівнем державної підтримки, що забезпечує умови для стійкого розвитку малих форм господарювання в аграрній сфері. В розвинутих фермерських господарствах економічно розвинутих країн спостерігається стійка тенденція углублення спеціалізації і концентрації виробництва, укрупнення розмірів господарств на основі інтенсифікації і передового досвіду.

Двадцятирічний досвід розвитку фермерського сектора в країнах з перехідною економікою підтверджує достатньо високі темпи зростання виробництва сільськогосподарської продукції в зв'язі з укрупненням і оптимізацією кількості фермерських господарств. Разом з тим, в республіках колишнього СРСР склалися свої організаційно-правові особливості і економічні умови розвитку фермерських господарств. Так, в Україні фермерство є однією з ефективних форм господарювання на селі. За даними Госкомстата України, в землекористуванні фермерського сектора знаходиться більше 3 млн. га сільгосподарських угідь, або 7,5 % від їх загальної площі. Щорічний приріст реалізації виробленої продукції в фермерських господарствах, починаючи з 2005 р., досягає 30-35 %. При цьому рівень сукупної рентабельності на 10-15 відсоткових пунктів перевищує цей показник в великотоварних сільськогосподарських підприємствах [3].

З розвитком ринкових відносин в Білорусі в сільському господарстві країни склалися умови для розвитку підприємств різних форм власності і господарювання. Новою формою ведення аграрного виробництва в країні вважаються селянські (фермерські) господарства, основою для їх формування став прийнятий в 1991 році Закон «Про селянське (фермерське) господарство» [1]. Метри, здійснені державою по розвитку і підтримці фермерства в першій половині 90-х років, мали суттєвий вплив на темпи його розвитку. За період становлення і розвитку фермерства, починаючи з 1991 року, в республіці було створено 6803 фермерських господарства. З них по ряду об'єктивних і суб'єктивних причин к поточному часу близько 64% припинили господарську діяльність. Аналіз підтверджує, що скорочення кількості селянських (фермерських) господарств обумовлено недосконалістю організаційно-правової бази, відсутністю у фермерів необхідних фінансових засобів для розвитку, низьким плодючістю виділяюваних для ведення господарства земель, диспаритетом цін на продукцію різних галузей, недостатнім обсягом державної підтримки фермерських господарств, низьким рівнем професійної підготовки більшості фермерів [4].

В поточний час в Білорусі функціонує 2,8 тисяч фермерських господарств, в землекористуванні яких знаходиться більше 157,5 тис. га земельних угідь, в тому числі сільськогосподарських земель – 138 тис. га, що становить тільки 1,77 % від загальної площі земель сільськогосподарського призначення, середній розмір земельного ділянки фермерського господарства дорівнює 63,8 га [6].

Незважаючи на невеликий частковий вагу сектора фермерських господарств в загальному сільськогосподарському виробництві країни, їх частка в виробництві картоплі зросла к 2012 року в 5 разів порівняно з 1995 роком, в 15 разів збільшився обсяг виробництва овочів в фермерських господарствах (таблиця 1). Спостерігається тенденція зростання виробництва і реалізації м'яса худоби і птиці, виробництва молока в фермерському секторі залишається на одному рівні в усі роки дослідження.



**Матеріали Міжнародної науково-практичної конференції
«Сучасні тенденції соціально-економічного розвитку агропромислового
виробництва України в контексті інтеграції у світову економіку»**

Таблиця 1

**Доля фермерських господарств в сільськогосподарському виробництві Білорусі,
% от організацій, ведущих сільське господарство**

Удельный вес фермерских хозяйств	Годы						
	1995	2000	2005	2009	2010	2011	2012
- в площади сельхозугодий	0,68	1,71	1,74	1,40	1,48	1,64	1,77
- в стоимости продукции сельского хозяйства	0,76	1,01	1,16	1,21	1,57	1,86	1,90
- в производстве зерновых и зернобобовых культур	1,08	1,06	1,50	1,38	1,43	1,33	1,46
- в производстве картофеля	3,42	5,54	11,65	13,72	15,0	16,57	17,76
- в производстве овощей	2,62	10,88	21,37	27,88	32,11	37,98	39,50
- в производстве молока	0,26	0,22	0,63	0,27	0,25	0,23	0,22
- в производстве скота и птицы	0,32	0,23	0,55	0,49	0,53	0,54	0,53

Ключевым элементом эффективного развития фермерских хозяйств является специализация. Практика показывает, что крестьянские (фермерские) хозяйства могут быть как многоотраслевыми, производящими несколько видов товарной продукции, так и узкоспециализированными. В предприятиях с несколькими товарными отраслями, возможно более эффективно применять на протяжении года имеющиеся производственные и трудовые ресурсы, лучше использовать побочную продукцию, при этом снижается риск деятельности в секторе фермерских хозяйств.

Как показали исследования по направлениям хозяйственной деятельности, почти 50 % фермерских хозяйств Беларуси специализируются

преимущественно на производстве продукции растениеводства, около 20 % – животноводства, остальные ведут смешанное производство (рис. 1).

На рисунке отражена структура фермерских хозяйств Республики Беларусь по основным видам деятельности в разрезе отдельных регионов. Наибольшее число хозяйств, функционируемых в отрасли растениеводства, располагается в Брестской области – 70,0%, наименьшая доля таких хозяйств имеется в Витебской области – 30,5%. В то же время в структуре фермерских хозяйств Витебской области самый высокий удельный вес (50,6%) занимают хозяйства, производящие несколько видов товарной продукции (смешанное производство) [5].

Рассматривая динамику урожайности сельскохозяйственных культур (таблица 2), необходимо отметить, что в последние годы сбор урожая с 1 га овощей в фермерских хозяйствах был на 27-36% выше, чем в крупнотоварных сельскохозяйственных организациях, сахарной свеклы – на 3.5%.

СЕКЦІЯ 2
«Інновації в економіці та менеджменті:
аналіз проблем і стратегія розвитку»»



Рис. 1. Структура фермерских хозяйств Республики Беларусь по видам деятельности (по состоянию 1 января 2013 г.)

Таблица 2

Динамика урожайности сельскохозяйственных культур и выхода продукции в фермерских хозяйствах РБ

Виды культур	Годы					
	2000	2005	2009	2010	2011	2012
Урожайность, ц/га						
Зерновые и зернобобовые	15,9	22,9	30,7	26,9	28,6	31,4
- % к сельхозорганизациям	81,5	82,3	92,5	92,9	90,3	92,5
Картофель	139	129	157	189	213	214
- % к сельхозорганизациям	107,8	88,4	98,7	100,0	93,2	98,7
Овощи	145	165	265	247	291	297
- % к сельхозорганизациям	102,1	112,2	133,1	127,3	127,2	136,4
Сахарная свекла	293	316	456	381	459	478
- % к сельхозорганизациям	74,7	102,8	101,3	99,2	103,6	103,4
Выход продукции на 1 балло-гектар плодородия пашни, кг						
Зерновые и зернобобовые	63	91	122	124	126	127
- % к сельхозорганизациям	101,6	102,6	115,2	115,8	114,6	115,0
Картофель	552	512	623	730	758	764
- % к сельхозорганизациям	134,3	110,1	123,0	124,6	116,1	121,0
Овощи	575	655	1052	1002	1020	1064
- % к сельхозорганизациям	127,2	139,9	165,9	158,7	158,5	158,9
Сахарная свекла	869	1290	1810	1524	1806	1832
- % к сельхозорганизациям	86,3	118,8	126,2	114,6	119,7	116,2

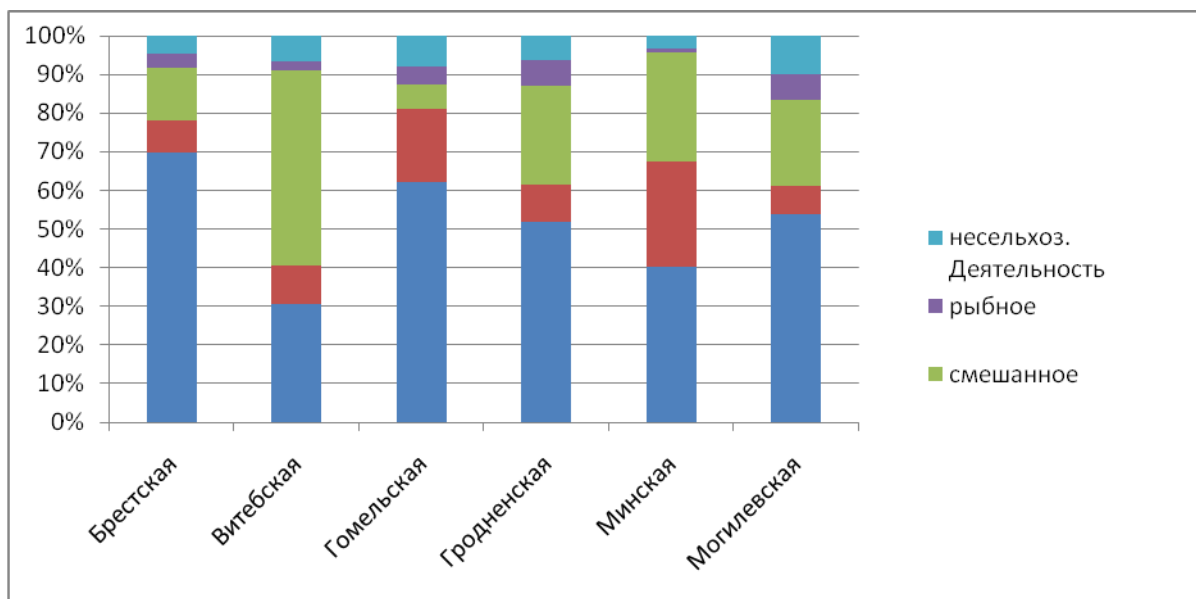
Продуктивность зерновых и картофеля оказалась несколько ниже на землях фермеров, очевидно, потому что небольшие площади землепользования не позволяют



**Матеріали Міжнародної науково-практичної конференції
«Сучасні тенденції соціально-економічного розвитку агропромислового
виробництва України в контексті інтеграції у світову економіку»**

внедрять современные агротехнические приемы возделывания этих культур с использованием высокопроизводительных машин и агрегатов.

Анализ динамики выхода продукции на 1 балло-гектар плодородия пахотных земель, принадлежащих фермерам, показывает, что за 12 лет этот показатель возрос в 1,5-2 раза. Кроме этого, оценивая деятельность фермерских хозяйств по этому показателю, можно констатировать, что в сравнении с другими сельскохозяйственными организациями, в фермерском секторе более эффективно используются земельные ресурсы. И это несмотря на то, выделенные фермерам земли, как правило, имеют невысокий балл плодородия почвы.

Для оценки результативности работы фермерских хозяйств выполнен анализ основных показателей их экономической эффективности в динамике последних 5-ти лет (табл. 3).

Таблица 3

**Основные показатели эффективности производственной деятельности
крестьянских (фермерских) хозяйств Республики Беларусь, за 2008 – 2012 гг.**

Показатели	Годы					2012 от 2008 ±
	2008	2009	2010	2011	2012	
Число зарегистрированных крестьянских (фермерских) хозяйств, ед.	2 049	2 279	2 442	2 715	2 821	772
Выручка от реализации продукции, млрд.руб.	335,2	393,4	515,1	939,8	1 552	1216,8
- в расчете на одно крестьянское (фермерское) хозяйство, млн. руб.	134,6	172,6	210,9	346,2	550,2	415,6
Чистая прибыль, млрд. руб.	51,0	52,2	89,8	191,8	285,0	234,0
Рентабельность продаж, %	15,2	13,3	17,4	20,4	18,4	+3,2пп

Результат проведенного анализа свидетельствует о тенденции роста прибыльности производства в секторе фермерских хозяйств. В 2012 году в сравнении с 2008 годом в 3,5 раза увеличился объем выручки за реализованную продукцию, существенно возросла и чистая прибыль, темп роста этого показателя за 5 лет достиг 350 %. В итоге можно констатировать тенденцию повышения рентабельности товарной продукции, производимой в фермерских хозяйствах.

Актуальным вопросом дальнейшего развития фермерства в аграрном секторе страны является государственная поддержка фермерских хозяйств с целью обеспечения равных условий хозяйствования с другими производителями сельскохозяйственной продукции. На основании принятого в 2011 году Правительством Республики Беларусь постановления «О некоторых вопросах деятельности крестьянских (фермерских) хозяйств» предоставляется целевая безвозвратная финансовая поддержка из республиканского бюджета на укрепление материально-технической базы фермерских хозяйств, первичное обустройство и разработку проектов отвода земельных участков. В период посевной и уборочной кампаний фермерским хозяйствам выделяются финансовые средства и предоставляются льготные кредиты [2]. Фермерские хозяйства



являются участниками республиканских отраслевых программ в области сельского хозяйства

В общем за два последних года фермерским хозяйствам из различных источников предоставлено 221,3 млрд. рублей, в том числе в 2012 году – 132,4 млрд. руб. Целевая безвозвратная финансовая поддержка из республиканского бюджета на укрепление материально-технической базы и первичное обустройство оказана 302 фермерским хозяйствам на сумму 2,9 млрд. руб. Из общего объема финансовых средств, предоставляемых фермерскому сектору, 28% составляют долгосрочные кредиты на приобретение техники и краткосрочные на льготных условиях – на проведение посевной и уборочной кампаний [6].

Одним из факторов, сдерживающих развитие крестьянских фермерских хозяйств в республике, является недостаточно отработанный механизм оказываемой финансовой и материальной государственной поддержки. В первую очередь это касается системы распределения централизованных финансовых и материальных ресурсов, где не отработан алгоритм маневрирования финансовыми средствами, выделяемыми из республиканского бюджета, в результате чего эти средства распыляются по объектам или направляются распорядителями на выполнение неприоритетных мероприятий.

В ближайшей перспективе необходимо предусмотреть в системе государственной поддержки крестьянских фермерских хозяйств усовершенствование механизма возвратного и безвозвратного финансирования. Бюджетное финансирование на возвратной основе в форме бюджетных ссуд и займов будет способствовать созданию новых рабочих мест, развитию нетрадиционных отраслей и производств, обеспечению темпов роста объемов производства и реализации продукции в секторе крестьянских (фермерских) хозяйств.

В итоге можно заключить, что в Беларуси на этапе перехода к рыночным отношениям в условиях социально-ориентированной экономики наряду с функционированием крупных высокотоварных сельскохозяйственных организаций, создание крестьянских (фермерских) хозяйств будет способствовать повышению эффективности использования сельскохозяйственных земель.

Список литературы:

1. О крестьянском (фермерском) хозяйстве: Закон Республики Беларусь, 19 июля 2005 г. // Наш фермер. – 2006. - № 18-19. - С.4-5.
2. О некоторых мерах государственной поддержки малого предпринимательства: Указ Президента Респ. Беларусь, 21 мая 2009 г., № 255 // Нац. реестр правовых актов Респ. Беларусь. - 2009. - № 131. - 1/10713
3. О фермерском хозяйстве: Закон Украины, 19 июня 2003 г., № 973-IV // Законодательство стран СНГ [Электронный ресурс] / ООО «СоюзПравоИнформ». – Минск, 2010.
4. Будкевич, Е. Тенденции и закономерности функционирования мелкотоварных форм частного производства в аграрном секторе Беларуси / Е. Будкевич, Н. Лобашевич // Аграрная экономика. - 2010. - № 7. - с. 19-26.
5. Сельское хозяйство Республики Беларусь: статистический сборник / Министерство статистики и анализа Республики Беларусь. Минск, 2013. - 295 с.
6. Сайт Министерства сельского хозяйства и продовольствия Республики Беларусь
Режим доступа: <http://www.mshp.minsk.by/> Дата доступа: 25.01.2014г.

MODERN STATE AND PROSPECTS OF DEVELOPMENT OF FARMS OF THE REPUBLIC OF BELARUS

T.B. Rosca, candidate S. agricultural sciences, associate professor



**Матеріали Міжнародної науково-практичної конференції
«Сучасні тенденції соціально-економічного розвитку агропромислового
виробництва України в контексті інтеграції у світову економіку»**

*P.A Bacevich, master of Business administration Educational establishment «the
Polesky state University*

Transformation of production relations in agriculture of Belarus promotes the development of various forms of ownership and management. The removal of various kinds of restrictions not only allows a fuller use of the potential capabilities of existing large agricultural organizations, but also to expand the sector farms.

Key words: forms of farming and peasant (farmer) economy, specialization of farms, land-use efficiency, state support.

УДК 631.164.23:338

**ІНВЕСТИЦІЙНА ПРИВАБЛИВІСТЬ АГРАРНОГО СЕКТОРУ УКРАЇНИ:
ШЛЯХИ ПОКРАЩЕННЯ**

*В.А. Сердюк, студент 1 курсу факультету економіки та менеджменту
Науковий керівник – Г.М. Македон, асистент кафедри аграрної економіки
ВП НУБіП України «Ніжинський агротехнічний інститут»*

У статті досліджено комплекс питань теоретичного й практичного характеру, які пов'язані з інвестиційним забезпеченням АПК. Розглянуто основні особливості інвестиційного забезпечення. Обґрунтовано економічне регулювання агропромислового виробництва.

Ключові слова: інвестиція, інвестиційна діяльність, інвестиційне забезпечення.

Постановка проблеми. Інвестиції є невід'ємною складовою ринкових відносин, основна цільова спрямованість яких полягає у стійкому, поступовому та регульованому розвитку суспільного виробництва. Недооцінка ролі інвестиційної діяльності або навіть звуження її функцій неминуче призведе до диспропорції економічного розвитку та загострення суперечностей суспільного розвитку.

Аналіз останніх досліджень і публікацій. Наукові проблеми вивчення інвестиційної привабливості та залучення інвестицій в агропромисловий комплекс досліджувало багато вітчизняних учених: Б.В.Буркинський, В.М.Геєць, Б.М.Данилишин, Л. В. Дейнеко, М.Я.Дем'яненко, М.І.Долішній, В.В. Ковальов, І.І.Лукінов, Л.О.Мармуль, П. Т. Саблук, В.І. Топіха, В.В.Юрчишин та багато інших. Проте тривалий процес реформування АПК вимагає подальшого глибокого дослідження аспектів оцінки інвестиційної привабливості аграрної галузі.

Мета досліджень – аналіз оцінки інвестиційної привабливості аграрного сектору. На основі цього передбачається розробити пропозиції та рекомендації для вирішення проблемних питань даного дослідження.

Виклад основного матеріалу. За даними Держстату у I кварталі 2013 року в економіку України іноземними інвесторами вкладено 1559,7 млн.дол.США прямих іноземних інвестицій (акціонерного капіталу), що становить 176,2 відсотка до відповідного періоду 2012 року.

В той час як на підприємствах промисловості зосереджено 30,8 % загального обсягу прямих інвестицій в Україну, у фінансових установах – 29,1 %, то в сільському господарстві – 1,4% (685,3 млн. доларів США).

До десятки основних країн-інвесторів, на які припадає понад 82% загального обсягу прямих інвестицій, входять: Кіпр (17692,2 млн.дол.США), Німеччина (6124,0



млн.дол.США), Нідерланди (5260,8 млн.дол.США), Російська Федерація (3814,8 млн.дол.США), Австрія (3420,4 млн.дол.США), Велика Британія (2609,0 млн.дол.США), Віргінські Острови (Брит.) (2253,7 млн.дол.США), Франція (1761,1 млн.дол.США), Швеція (1700,0 млн.дол.США) та Швейцарія (1160,6 млн.дол.США). [3]

Сільськогосподарський сектор пропонує привабливі можливості для інвестицій, так як в ньому середньорічна дохідність капіталу з усіх ключових галузей України найвища, і в період з 2002 по 2007 рік перевищувала 25%; однак, великі інвестиції так і не були зроблені. Головна причина в тому, що інвестиційний клімат в Україні вважається досить ризикованим, умови ведення бізнесу в країні гірше, ніж в порівнянних країнах Східної Європи та інших країнах з доходом нижче середнього рівня. Політичні ризики та їх наслідки для стабільності політики та нормативної бази, оподаткування і корупція – основні стримуючі фактори для бізнесу та інвестицій в Україні.

Доступ до фінансування залишається серйозною проблемою для агробізнесу. 75% компаній заявляють про недостатній доступ до фінансів, як основну перешкоду для подальшого розширення і інвестування.



Рис 1. Розподіл прямих інвестицій за основними видами економічної діяльності

Основними джерелами фінансування підприємств агробізнесу залишаються особисті заощадження (13%) і внутрішнє самофінансування у формі нерозподіленого прибутку (60%). Зовнішнє фінансування за допомогою банківських кредитів (28%) і фінансування трейдерами / постачальниками (5%) в рідких випадках виявляється прийнятним рішенням для агробізнесу.

Кредитори в Україні орієнтовані на великі підприємства агробізнесу. З 2007 року більше 15 сільськогосподарських і продовольчих компаній отримали котирування на міжнародних фондових ринках у Варшаві, Лондоні, Франкфурті та Парижі. Це свідчить про фінансові потреби висококапіталомісткого сектору в умовах високої вартості капіталу на внутрішньому ринку. Холдинги використовують різні методи, включаючи первинне розміщення акцій, приватне розміщення і навіть випуск євробондів, для залучення міжнародного капіталу. Подібний перекис у фінансуванні обмежує зростання сільського господарства і харчової промисловості, особливо для малих і середніх сільськогосподарських підприємств і самих дрібних домогосподарств. Це не дозволяє їм робити інвестиції в модернізацію фермерського обладнання та підвищувати ефективність і прибутковість. слабке фінансове становище змушує їх приймати фінансування



**Матеріали Міжнародної науково-практичної конференції
«Сучасні тенденції соціально-економічного розвитку агропромислового
виробництва України в контексті інтеграції у світову економіку»**

сезонного та оборотного капіталу з будь-якого доступного джерела, і відразу ж продавати зібраний врожай, коли пропозиція велика, а ціни, як правило, низькі. [2]

Урядова програма часткового дотування виплат відсотків по аграрним кредитами – один з основних напрямів державної підтримки сектора. Вона була введена в 2001 році. Законодавством визначено, що така компенсація повинна бути не менше 1,5 ставки рефінансування НБУ в національній валюті і не менше 10%, якщо кредит виданий в іноземній валюті. Сільськогосподарські підприємства можуть отримати компенсацію за короткостроковими кредитами для покриття виробничих витрат (наприклад, закупівлі палива, кормів, запасних частин, добрив, хімікатів для боротьби зі шкідниками, страхових платежів і т.д.), а також за довгостроковими кредитами, отриманими в національній або іноземній валюті. У 2009 році спеціальним законом 23 оптові ринки сільськогосподарської продукції отримали право на компенсацію відсоткової ставки, а також на інші види підтримки. На практиці виробники отримують лише часткову вигоду від таких дотацій і фактичні цифри визначити складно.

Отже, постала необхідність створення принципово нових організаційних структур для успішного функціонування економічного механізму державної інвестиційної політики. Важливу роль відіграє вдосконалення правового, організаційного та економічного механізму управління інвестиційними процесами. Натомість в Україні існують обтяжливі регуляторні процедури, зокрема: складність адміністрування податків, кількість та складність отримання дозволів, технічне регулювання (сертифікація та стандартизація), що в свою чергу створює перелік демотивуючих факторів. [1]

Наступним чинником, який безперечно є основою формування будь-якої моделі економічного стимулювання інноваційно-інвестиційної діяльності, є людина. Необхідним є відхід від усталених поглядів на людський фактор і сприйняття його як основного багатства підприємства, що створює необхідність переосмислення методів та підходів, щодо системи стимулювання. Слід переосмислити роль людського фактора у межах виробничих функцій і відповідно до нових вимог ринкових відносин сформулювати демократичний підхід до управління трудовими ресурсами, який передбачає застосування політики втручання працюючого в процес управління господарством, що створює прозорість відносин та посилює почуття відповідальності. Зворотною стороною такого підходу є існування високих вимог стосовно кваліфікації та професійних вимог, які пред'являє працівникові науково-технічний прогрес і це в свою чергу створює проблему соціальної цінності праці.

Висновки та перспективи подальших досліджень. Головним завданням, яке стоїть перед Україною поліпшення та стабілізація інвестиційного клімату та створення відповідного дієвого механізму економічного стимулювання. З цією метою необхідно задіяти такі чинники:

- лібералізація й дерегуляція діяльності підприємств аграрної сфери, для чого необхідно створити діючу схему виявлення й швидкого усунення бар'єрів для створення, ведення бізнесу в даній сфері. До схеми входить комплекс заходів щодо зниження ступеня втручання з боку держави в бізнес, надання підприємцям можливості діяти вільно і отримувати прибуток в умовах конкуренції;

- стабільність і передбачуваність правового поля. З цією метою необхідно узгодити існуючі, розробити й ухвалити нові закони, які встановлюють єдині правила гри для підприємств усіх форм власності. Насамперед, таку роботу слід провести щодо цивільного, трудового, податкового й комерційного права, законодавства про захист прав



у сфері інтелектуальної власності, патентів, політики передачі технологій та прямих іноземних інвестицій;

- змінити стереотипи поведінки та адаптуватися до нових вимог ринкової економіки.

Список літератури:

1. Пеструха С.В. Наукові підходи до побудови системи стимулювання інвестування економіки України / С.В.Пеструха, М.М. Колотуша // Актуальні проблеми економіки, - 2008. - №10(65). - С.39-48.

2. Радченко В.А. Роль інвестицій в підвищенні ефективності сільськогосподарського виробництва / В.А. Радченко // Економіка АПК. - 2006. - № 1. - С.106-109.

3. Статистичний збірник «Регіони України» 2012 рік Ч.1/ За ред. О.Г. Осауленка. - К: Державний комітет статистики України, 2013. - 367с.

**ИНВЕСТИЦИОННАЯ ПРИВЛЕКАТЕЛЬНОСТЬ АГРАРНОГО СЕКТОРА
УКРАИНЫ: ПУТИ УЛУЧШЕНИЯ**

*В.А. Сердюк, студент 1 курса факультета экономики и менеджмента
Научный руководитель – Г.Н. Македон, ассистент кафедры аграрной
экономики*

ОП НУБиП Украины «Нежинский агротехнический институт»

В статье исследован комплекс вопросов теоретического и практического характера, связанные с инвестиционным обеспечением АПК. Рассмотрены основные особенности инвестиционного обеспечения. Обоснованно экономическое регулирование агропромышленного производства.

Ключевые слова: инвестиции, инвестиционная деятельность, инвестиционное обеспечение.

**INVESTMENT ATTRACTIVENESS AGRICULTURAL SECTOR OF UKRAINE
BY IMPROVING**

*Vyacheslav A. Serduk, 1-st year student of the faculty of economics and management
Supervisor – Halyna M. Makedon, assistant department of agricultural economics
SS of NULES of Ukraine «Nizhyn Agrotechnical Institute»*

The article investigates the complex issues of theoretical and practical, are associated with investment software APC. The basic features of an investment security. The economic regulation of agricultural production.

Keywords: investment, investment, investment security.

УДК 336:657.422.4

ФІНАНСОВІ ІНСТРУМЕНТИ: ВИДИ ТА КЛАСИФІКАЦІЯ

*Сиротюк Г.В. к.е.н., доцент, Петришин Л.П. к.е.н., доцент
Львівський національний аграрний університет*

У статті висвітлено основні класифікаційні ознаки фінансових інструментів у взаємозв'язку з показниками фінансової звітності. Проведено аналіз категорій фінансових інструментів. Досліджено питання оцінки та відображення у фінансовій звітності операцій з фінансовими інструментами. Доповнено класифікацію похідних фінансових інструментів для потреб бухгалтерського обліку і контролю.

Ключові слова: фінансові інструменти, фінансовий ринок, класифікація, похідні фінансові інструменти, деривативи.

Постановка проблеми. Ринок фінансових інструментів досить різноманітний у міжнародній практиці. Значна частина доходів закордонних підприємств отримується саме



**Матеріали Міжнародної науково-практичної конференції
«Сучасні тенденції соціально-економічного розвитку агропромислового
виробництва України в контексті інтеграції у світову економіку»**

за рахунок їх використання. Для вітчизняної практики поняття фінансових інструментів є новим, а їх ринок не досить розвинений. Не поширеними є й операції з фінансовими інструментами. Це накладає негативний відбиток на ділову активність суб'єктів ринку, знижує швидкість обертання фінансових потоків. Для правильного відображення фінансових інструментів у фінансовому обліку і звітності існує необхідність дослідження питань, пов'язаних з їх класифікаційними ознаками, видами та оцінкою.

Аналіз останніх досліджень і публікацій. Основні засади розробки фінансових інструментів і особливості їх застосування досліджуються зарубіжними вченими і потребують осмислення та адаптації зарубіжного досвіду до реалій в Україні. Серед вчених-економістів за кордоном питання фінансових інструментів досліджували Ф. Блек, Л. Галітц, В. Бансала, Р. Колб та інші автори. В Україні дослідженням фінансових ринків та розробкою необхідних заходів щодо становлення ринку фінансових інструментів займаються О. Береславська, І. Бланк, Б. Луців, В. Ходатківська, Л. Примостка, О. Сохацька та інші.

В наукових працях проводиться аналіз впливу зовнішніх чинників на характеристики фінансових інструментів (часові характеристики та характеристики доходності), оцінюється фінансовий інструментарій за різновидами інструментів. Проте, потребують більш досконалого дослідження питання оцінки загального стану обігу фінансових інструментів, їх класифікації для потреб бухгалтерського обліку і контролю.

Мета дослідження. Метою статті є висвітлення класифікаційних ознак та видів фінансових інструментів задля усунення невизначеності в бухгалтерському обліку.

Виклад основного матеріалу. На фінансовому ринку України фінансові інструменти не знайшли широкого впровадження. Однією з основних причин є відсутність у нашій державі досконалого законодавства, яке регулювало б операції з фінансовими інструментами, що спонукає до впровадження змін у законодавстві країни, враховуючи міжнародні стандарти.

Основні методологічні засади формування в бухгалтерському обліку інформації про фінансові інструменти викладені в Міжнародних стандартах бухгалтерського обліку 32 «Фінансові інструменти: подання» та 39 «Фінансові інструменти: визнання та оцінка». Проте, у них не визначено формату інформації, яку потрібно розкривати та її місце у фінансових звітах. Інформація про визнані фінансові інструменти подається окремим рядком в основній частині балансу, а про невизнані – у Примітках або додаткових таблицях, які не є складовою фінансових звітів і являють собою коментар до них.

В Україні, базуючись на міжнародних стандартах, було розроблено та затверджено П(С)БО 13 «Фінансові інструменти». Однак складність і не зрозумілість даного стандарту призвело до повного його ігнорування у практичній діяльності підприємств. Фінансові інструменти не знаходять відображення у статтях фінансової звітності, що викликано проблемою їх класифікації та оцінки.

Відмінністю МСБО від П(С)БО 13 є те, що в них похідні фінансові інструменти не виокремлюють, вони входять до складу фінансових активів підприємства. Згідно §11 МСБО 32 до фінансових активів належать: грошові кошти; пайові інструменти інших компаній, що утримуються на балансі компанії; договори, що дають право на отримання грошових коштів чи інших фінансових активів від іншої компанії та на обмін фінансових активів чи фінансових зобов'язань з іншою компанією на потенційно вигідних для цієї компанії умовах; договір, виконати який компанія повинна наданням іншій стороні власних пайових інструментів і який при цьому є непохідним інструментом, за яким у



компанії може виникнути обов'язок отримати змінну кількість власних пайових інструментів [6].

На рис. 1 наведемо класифікаційні категорії фінансових інструментів, для яких Міжнародні стандарти фінансової звітності встановлюють правила оцінки в обліку.

Підприємству доцільно визнавати фінансовий актив або зобов'язання у Звіті про фінансові результати тільки тоді, коли вона стає стороною договірних положень інструменту. При початковому визнанні фінансові активи і зобов'язання оцінюються за справедливою вартістю.

Вітчизняні П(С)БО не розкривають вимог щодо відображення у фінансовій звітності операцій з фінансовими інструментами. Більш того, фінансові інструменти відносяться до групи «Контрактні зобов'язання», облік яких, відповідно до Інструкції «Про затвердження Плану рахунків бухгалтерського обліку активів, капіталу, зобов'язань і господарських операцій підприємств і організацій», ведеться на рахунку класу 0 «Позабалансові рахунки», а саме 03 «Контрактні зобов'язання» із відкриттям аналітичних рахунків за їх видами. При цьому поза балансом відображається лише вартість контракту, а будь-які зміни цієї вартості впливають на розмір доходів та витрат суб'єкта господарювання.



Рис. 1. Категорії фінансових інструментів

Варто відмітити, що у П(С)БО 13 «Фінансові інструменти» зазначається, що збільшення або зменшення балансової вартості фінансових інструментів, які не є об'єктом хеджування та оцінюються за справедливою вартістю, визнається іншими доходами або іншими витратами, що свідчить про їх відображення у Звіті про фінансові результати підприємства [5].

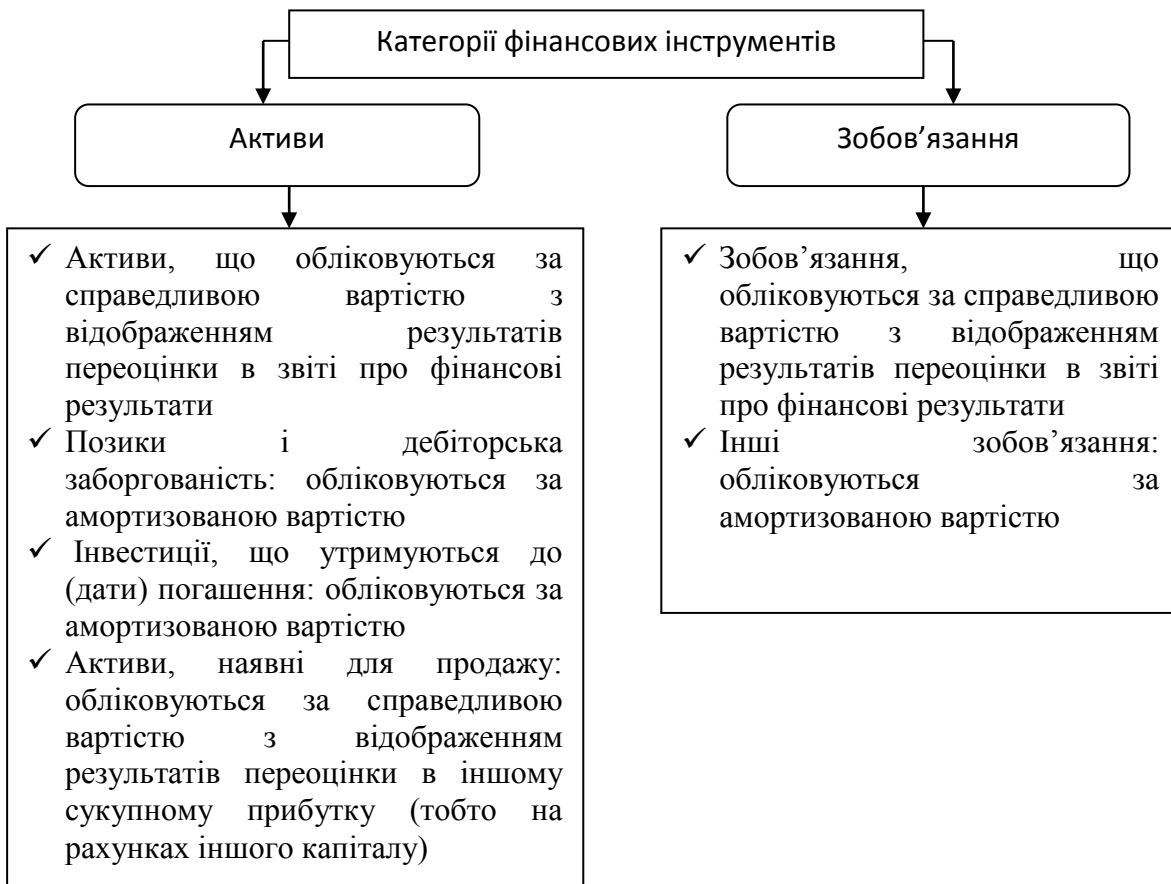

**Матеріали Міжнародної науково-практичної конференції
«Сучасні тенденції соціально-економічного розвитку агропромислового
виробництва України в контексті інтеграції у світову економіку»**

Постійна інноваційна діяльність на фінансовому ринку призводить до появи форм і видів фінансових інструментів. Якщо розглядати категорію «фінансовий інструмент» з точки зору функціонування власне фінансового ринку, то слід відмітити певні особливості щодо її тлумачення та класифікації. Так, за визначенням вітчизняних науковців В. Ходаківської та О. Данілова, фінансові інструменти - це різноманітні фінансові документи, які обертаються на ринку, мають грошову вартість і за допомогою яких здійснюються операції на фінансовому ринку [9].

У п. 45 МСБО 39 «Фінансові інструменти: визнання та оцінка» надається класифікація фінансових активів залежно від мети кінцевого призначення, зокрема вони класифікуються на чотири категорії з відображенням у балансі [7]: фінансові активи за справедливою вартістю з відображенням переоцінки як прибутку або збитку; інвестиції, утримувані до їх погашення; позика та дебіторська заборгованість; фінансові активи, доступні для продажу.

Розглянемо класифікаційні ознаки та види фінансових інструментів, що їм відповідають і є, на нашу думку, найважливішими (рис. 2).





Рис. 2. Класифікація фінансових інструментів

Погоджуємось з пропозицією Власенка М.О. використовувати ще одну класифікаційну категорію «за формою, в якій існують фінансові інструменти» [1, с. 54].

За окремими сегментами фінансового ринку розрізняють такі інструменти, що їх обслуговують:

- інструменти грошового ринку та ринку позикових капіталів, до яких належать гроші, грошові сурогати, розрахункові документи, цінні папери;
- інструменти ринку цінних паперів – різноманітні цінні папери, що обертаються на цьому ринку;
- інструменти валютного ринку серед яких вирізняють іноземну валюту, розрахункові валютні документи, а також окремі види цінних паперів, що обслуговують цей ринок;
- інструменти страхового ринку – страхові послуги, котрі пропонуються на продаж (страхові продукти), а також розрахункові документи й окремі види цінних паперів, що обслуговують цей ринок;
- інструменти ринку золота (срібла, платини) та дорогоцінного каміння. До них належать зазначені види цінних металів та каменів, які купують з метою формування фінансових резервів і тезаврації, а також розрахункові документи й цінні папери, що обслуговують цей ринок;
- інструменти ринку нерухомості – цінні папери та документи, що засвідчують право власності на той чи інший вид нерухомості.

З 1 січня 2013 р. вступив в силу Закон України «Про внесення змін до Податкового кодексу України щодо подальшого удосконалення адміністрування податків і зборів» №5519-VI. Цими змінами до ПКУ передбачається створення нового фінансового інструменту – фінансового векселя, який на відміну від звичайних векселів є емісійним цінним папером і випускається в бездокументарній формі.

Згідно п/п 14.1.176-1 фінансовий вексель – це цінний папір, що посвідчує зобов'язання банківської установи, у тому числі центральний орган виконавчої влади, що здійснює казначейське обслуговування бюджетних коштів, які випускаються в бездокументарній формі з метою оформлення наявної заборгованості, у тому числі Державного бюджету України [4].

На фінансовому ринку України більш широкого застосування набули операції з первинними фінансовими інструментами, тоді як застосування в українській практиці похідних фінансових інструментів є інновацією. Тому докладніше зупинимось саме на похідних фінансових інструментах, які ще називають деривативами, оскільки їх вартість похідна від вартості базових інструментів, покладених в основу угоди. Вони є одними з найбільш дієвих засобів мінімізації ризиків.

Під похідними фінансовими інструментами необхідно розуміти контракти, які укладаються для перерозподілу фінансових ризиків і передбачають попередню фіксацію всіх умов проведення в майбутньому певної операції (купівлі, продажу, обміну, емісії) з інструментом, який є предметом угоди.

Щодо класифікації похідних фінансових інструментів, то вони, поділяються на біржові строкові контракти (опціони, ф'ючерси), позабіржові строкові контракти (форварди, свопи) та похідні цінні папери.

Гоффе В. В. пропонує класифікацію деривативів залежно від особливостей хеджування поділити на три великі класи: лінійні синтетичні цінні папери (кошик активів, спред); залежні від часу безумовні деривативи (лінійні або квазілінійні, нелінійні); нелінійні вимоги, залежні від обставин (опціони та іпотечні деривативи) [2, с.9].



**Матеріали Міжнародної науково-практичної конференції
«Сучасні тенденції соціально-економічного розвитку агропромислового
виробництва України в контексті інтеграції у світову економіку»**

Узагальненою і науково обґрунтованою, на наш погляд, є класифікація похідних фінансових інструментів для потреб бухгалтерського обліку та контролю запропонована Здреником В.С., який поділяє похідні фінансові інструменти: за базовим активом, за властивостями та за місцем укладання угоди [3, с. 7].

Розглянуті класифікації похідних фінансових інструментів не можна назвати вичерпними оскільки вони не враховують всіх класифікаційних ознак, особливо це стосується оцінки деривативів та терміну їх використання (табл. 1).

Таблиця 1

Класифікація похідних фінансових інструментів для потреб бухгалтерського обліку та контролю

№ з/п	Класифікаційна ознака	Види	Значення для бухгалтерського обліку і контролю
1	За базовим активом, покладеним в основу угоди	✓ Фондові ✓ Товарні ✓ Валютні ✓ Кредитні	Для визначення рахунків, на яких потрібно відобразити базовий актив похідного фінансового інструменту
2	За місцем здійснення операції	✓ Біржові інструменти ✓ Позабіржові інструменти	Для здійснення посиленого контролю за позабіржовими інструментами, за якими є найбільші ризики
3	За метою здійснення операції	✓ Інструменти хеджування ✓ Інструменти спекуляції ✓ Арбітражні деривативи	Для правильного облікового відображення результатів хеджування та спекуляції
4	За способом оцінки	✓ Оцінені за біржовим курсом ✓ Оцінені за біржовим курсом або на основі математичних моделей ✓ Оцінені за аналогічною угодою або на основі математичних моделей	Для правильності вибору оцінки похідного фінансового інструменту
5	За терміном виконання операцій	✓ Короткотермінові деривативи ✓ Середньотермінові деривативи ✓ Довготермінові деривативи	Для правильного відображення в обліку та звітності

Наведена нами класифікація похідних фінансових інструментів відображає усі основні моменти визнання, оцінки та обліку деривативів, що дозволить сформувати єдиний підхід до побудови методики бухгалтерського обліку та контролю деривативів.

Висновки та перспективи подальших досліджень. Отже, чинне на сьогодні П(С)БО 13 «Фінансові інструменти» щодо визнання, класифікації та оцінки фінансових інструментів відстає від їх ринку. В Україні відсутній повний спектр фінансових інструментів, притаманний розвинутих країнам: незавершено формування



повноцінної нормативно-правової бази для випуску та обігу похідних фінансових інструментів та деяких видів цінних паперів; цінні папери, що перебувають в обігу на фондовому ринку, не підкріплені належними механізмами хеджування ризиків інвесторів, що застосовуються у світовій практиці; передбачені законодавством види цінних паперів не доведені до рівня деталізації їх характеристик, передбачених міжнародними стандартами класифікації фінансових інструментів тощо.

Перспективи подальших досліджень вбачаємо у спрямуванні формулювання єдиного підходу організації і методики бухгалтерського обліку та удосконалення нормативної бази щодо фінансових інструментів. Також буде приділена увага фінансовим ризикам, які притаманні операціям з фінансовими інструментами.

Список літератури:

1. Власенко М.О. Понятійні та сутнісні характеристики світового фінансового ринку / М. О. Власенко // Бізнес-інформ. – 2013. - № 3. – С. 52-57.
2. Гоффе В. В. Ринок деривативів: зарубіжний досвід та перспективи розвитку в Україні: автореф. дис. на здобуття наук. ступеня канд. екон. наук : спец. 08.04.01 «Фінанси, грошовий обіг і кредит» / В. В. Гоффе. – К., 2005. – 23 с.
3. Здренник В.С. «Бухгалтерський облік і контроль операцій з похідними фінансовими інструментами»: Автореф. дис. на здоб. наук. ступ. к.е.н. – Житомир: Житомирський державний технологічний університет, 2010. – 20 с.
4. Про внесення змін до Податкового кодексу України щодо подальшого удосконалення адміністрування податків і зборів : Закон України від 06.12.2012 р. №5519-VI [Електронний ресурс]. – Режим доступу: <http://minrd.gov.ua>
5. Фінансові інструменти : Положення (стандарт) бухгалтерського обліку №13, затверджене наказом Міністерства фінансів України №559 від 30.11.2001 [Електронний ресурс]. – Режим доступу: <http://zakon.rada.gov.ua>
6. Фінансові інструменти: представлення інформації : Міжнародний стандарт бухгалтерського обліку №32 / Веб-сайт Мін фіну України [Електронний ресурс]. – Режим доступу: <http://www.minfin.gov.ua>
7. Фінансові інструменти: визнання та оцінка : Міжнародний стандарт бухгалтерського обліку №39 / Веб-сайт Міністерства фінансів України [Електронний ресурс]. – Режим доступу: <http://www.minfin.gov.ua>.
8. Фінансові інструменти: розкриття : Міжнародний стандарт фінансової звітності №7 / Веб-сайт Міністерства фінансів України [Електронний ресурс]. – Режим доступу: <http://www.minfin.gov.ua>
9. Ходаківська В. П. Ринок фінансових послуг : навч. посіб. / В. П. Ходаківська, О. Д. Данілов. - Ірпінь : Академія ДПС України, 2001. - 501 с.

ФИНАНСОВЫЕ ИНСТРУМЕНТЫ: ВИДЫ И КЛАССИФИКАЦИЯ

Сиротюк А.В., Петришин Л.П.

В статье отражены основные классификационные характеристики финансовых инструментов во взаимосвязи с показателями финансовой отчетности. Проведен анализ категорий финансовых инструментов. Исследованы вопросы оценки и отражения в финансовой отчетности операций с финансовыми инструментами. Дополнена классификация производных финансовых инструментов для нужд бухгалтерского учета и контроля

Ключевые слова: *финансовые инструменты, финансовый рынок, классификация, производные финансовые инструменты, деривативы.*

FINANCIAL INSTRUMENTS: TYPES AND CLASSIFICATION

Syrotyuk A., Petryshyn L.



The key features of classification of financial instruments in conjunction with those financial statements highlight in the article. The analysis of the categories of financial instruments. The issue of valuation and disclosures in the financial statements of transactions in financial instruments. Supplemented classification of derivative financial instruments for the purposes of accounting and control.

Key words: *financial instruments, financial market, classification, derivative financial instruments, derivatives.*

УДК:330.3

ІННОВАЦІЙНИЙ РОЗВИТОК ЕКОНОМІКИ УКРАЇНИ: ПРОБЛЕМИ ТА ПЕРСПЕКТИВИ

***І.С. Стінковий, студент факультету економіки та менеджменту.
Науковий керівник – Н.М. Даценко, асистент кафедри менеджменту
ВП НУБіП України «Ніжинський агротехнічний інститут»***

У статті розглянуто стан інноваційного розвитку національної економіки України. Проаналізовано рівень інноваційної активності та джерела фінансування інноваційної діяльності вітчизняних підприємств. Виявлено основні перешкоди, що гальмують перехід України до інноваційної моделі розвитку.

Ключові слова: *інноваційний розвиток, джерела фінансування, інноваційна активність, науково-технічний потенціал, нові технології, наукоємність.*

Постановка проблеми. Глобалізація, яка стала однією з визначальних характеристик сучасної світової економіки, поставить перед урядами багатьох країн проблемні питання пошуку нових форм і методів адаптації національного економічного та політико-правового середовища. Швидкі зміни факторів, які визначають конкурентоспроможність окремих фірм та цілих держав на світових ринках, динамічний розвиток глобальних відносин змушують уряди при формуванні умов економічного зростання і дедалі більш активно звертатися до проблем забезпечення національної конкурентоспроможності у глобальному масштабі.

Важливим для підвищення конкурентоспроможності вітчизняної економіки є перехід України на інноваційний розвиток. Залежність України від імпорту, надмірні масштаби якого обумовлюють вимивання в теперішній час з економіки країни величезних коштів в інтересах інвестування країн - імпортерів своєї продукції в Україну, унеможливають створення нових робочих місць, необхідних для забезпечення повної зайнятості робочої сили, та сприяння інноваційному розвитку секторів економіки України. Однак становлення країни, як високотехнологічної конкурентоспроможної держави, неможливе без впровадження новітніх технологій.

Аналіз останніх досліджень. Проблемами інноваційного розвитку національної економіки в цілому привертають увагу багатьох вітчизняних та зарубіжних дослідників. Значний вклад щодо вивчення цих процесів внесли наступні вітчизняні вчені: С.С. Арутюнян [1], В.М. Геєць [2], В.А. Гросул [3], Н.В. Данік [4], А.В. Ключник [5], Г.І. Мерніков [6], Л.І. Федулова [7] та інші. Більшість з яких вважають, що саме від активності державної політики залежить інноваційний розвиток економіки. Проте розробка заходів щодо інноваційного розвитку економіки та формування його стратегічних напрямів в контексті трансформаційних перетворень економіки залишаються актуальними.



Мета статті. Метою дослідження є обґрунтування необхідності формування стратегічних напрямів інноваційного розвитку економіки та виявлення проблем, що виникають у ході вирішення цього завдання.

Виклад основного матеріалу. Досягнення науки і технології визначають не тільки динаміку економічного зростання, але і рівень конкурентоспроможності держави у світовому співтоваристві. На жаль, Україні поки пишати нічим: її частка у світовому ринку наукомісткої продукції складає близько 0,3%, а частка інноваційної продукції - менше 5% від загального обсягу промислової продукції [5, с. 37].

Головна мета інноваційного типу розвитку полягає в отриманні максимального економічного ефекту від кожної одиниці впровадженого і перетвореного на товар винаходу та ідеї. Можна стверджувати, що в даний час в Україні державної інноваційної політики не існує. Разом з тим інтелект і знання є одним з головних резервів країни, причому єдиним відновлюваним ресурсом. Для його застосування у країні є головне - це освічені кадри та наука, але, на жаль, вони практично не використовуються, тому що немає внутрішнього попиту на інтелект і нове знання, немає інфраструктури, яка цей попит забезпечить.

Основою сучасних технологій є фундаментальна наука, яка створює інтелектуальні ресурси суспільства, основу сучасної технології.

Впровадження моделі інноваційного розвитку національної економіки (які функціонують в економічно розвинутих країнах) України суттєво ускладнює існуюча структура ВВП, бо головним джерелом валютних надходжень до державного бюджету залишаються гірничо-металургійний комплекс (32%), частково харчова та переробна галузі (25%), мінеральні продукти (10%), хімічна промисловість (8%). А власники цих виробництв до останнього часу фактично не здійснювали технологічну модернізацію промислових підприємств, оскільки й без цього мали певні конкурентні переваги на світових ринках за рахунок відносно дешевої робочої сили, сировини та енергоносіїв. У посткризовій економічній ситуації стан зовнішньоторговельного балансу української економіки лише погіршується, що підкреслює стратегічну безперспективність теперішнього місця України. Основна стратегія тих, хто контролюють ключові сектори української економіки, – збільшити свої прибутки, ігноруючи загальну деградацію національного господарського комплексу, зростаюче технологічне відставання, кризові процеси у науці та освіті [6, с. 141].

У розвинутих країнах світу показник приросту ВВП за рахунок впровадження нових технологій становить 60–90%, тоді як в Україні він складає менше одного відсотка. Хоча Україна за кількістю науковців входить до першої десятки країн світу [3, с. 77].

Таким чином, швидкість виходу України на сучасну траєкторію інноваційного розвитку залежить, насамперед, від збереження потенціалу галузевих науково-дослідних, проектно-конструкторських установ, оскільки вони відіграють головну роль в процесі матеріалізації інновацій. З Державного бюджету України фінансується ряд науково-дослідних та дослідно-конструкторських робіт, пов'язаних з національною обороною та безпекою, за космічною та Чорнобильською програмами, окремими завданнями та програмами агропромислового комплексу та промисловості. Проте витрати за цими напрямками за останні роки були значно менші, ніж за розділом «Фундаментальні дослідження та сприяння науково-технічному прогресу», що суперечить потребам матеріалізації інновацій. Наслідком цього стало зменшення масштабів інноваційної діяльності за останні 13 років, динаміку якої можна простежити в таблиці 1. Хоча з 2010 року спостерігається незначне підвищення інноваційної активності вітчизняних підприємств.

Таблиця 1



**Матеріали Міжнародної науково-практичної конференції
«Сучасні тенденції соціально-економічного розвитку агропромислового
виробництва України в контексті інтеграції у світову економіку»**

Інноваційна активність вітчизняних підприємств за роками

Рік	Питома вага підприємств, що займалися інноваціями, %	Загальна сума витрат, млн. грн.
2001	18,0	1760,1
2002	16,5	1979,4
2003	18,0	3018,3
2004	15,1	3059,8
2005	13,7	4534,6
2006	11,9	5751,6
2007	11,2	6160,0
2008	14,2	10850,9
2009	13,0	11994,2
2010	12,8	7949,9
2011	13,8	8045,5
2012	16,2	14333,9
2013	17,4	11480,6

Структуру джерел фінансування інноваційної діяльності в Україні можна відобразити за допомогою таблиці 2.

Аналіз джерел фінансування інноваційної діяльності свідчить про те, що протягом всього аналізованого періоду основним джерелом фінансування були власні кошти підприємств, обсяг яких набрав максимального значення в до кризовий 2008 рік і становив майже 8 млрд. грн. За статистичними даними, до 2013 року цей показник так і не повернувся до показника 2008 року. В той час, як світова практика свідчить, що для фінансування інвестицій в інноваційну діяльність широко застосовуються саме позикові засоби, а не власні кошти підприємств. Обсяги іноземних інвестицій у 2012 році різко скоротилися. Як наслідок, обсяги фінансування інновацій за рахунок іноземних інвестицій зменшилися в порівнянні з 2010 роком на 96,2 %. В середньому на цей вид джерел припадало близько 3 % від загальної суми. Держава у фінансуванні інноваційного розвитку протягом досліджуваного періоду була доволі пасивною, за рахунок держаних коштів фінансувалося лише 1–2 % інноваційних процесів в економіці.

Таблиця 2

Джерела фінансування інноваційної діяльності в Україні

Рік	Загальна сума витрат, млн. грн.	У тому числі за рахунок коштів, млн. грн.			
		власних	державного бюджету	іноземних інвесторів	інші джерела
2001	1757,1	1399,3	7,7	133,1	217,0
2002	1971,4	1654,0	55,8	58,5	203,1
2003	3013,8	2141,8	45,5	264,1	562,4
2004	3059,8	2148,4	93,0	130,0	688,4
2005	4534,6	3501,5	63,4	112,4	857,3
2006	5751,6	5045,4	28,1	157,9	520,2
2007	6160,0	5211,4	114,4	176,2	658,0

СЕКЦІЯ 2
«Інновації в економіці та менеджменті:
аналіз проблем і стратегія розвитку»»



2008	10850,9	7999,6	144,8	321,8	2384,7
2009	11994,2	7264,0	336,9	115,4	4277,9
2010	7949,9	5169,4	127,0	1512,9	1140,6
2011	8045,5	4775,2	87,0	2411,4	771,9
2012	14333,9	7585,6	149,2	56,9	6542,2
2013	11480,6	7335,9	224,3	994,8	2925,6

Стан інноваційної діяльності в Україні більшістю науковців визначається як кризовий і такий, що не відповідає сучасному рівню інноваційних процесів у промислово-розвинених країнах та потребам інноваційного розвитку. Стабільне скорочення реальних обсягів фінансування науково-технічного комплексу та відсутність дієвої державної науково-технічної політики не дають підстав для висновку про наявність реального підґрунтя для переходу до інноваційної моделі розвитку. Реформування науково-технічного комплексу побудовано за принципами частих змін цілей та завдань, без урахування загальновідомих факторів функціонування та розвитку науково-технічного потенціалу: активної та передбачуваної державної підтримки, формування попиту на наукові досягнення з боку реального сектора економіки, тощо.

Нормативно-правова база регулювання інноваційної діяльності в Україні є фрагментарною, суперечливою і тому недосконалою. Виконання прийнятих законів в інноваційній сфері є незадовільним. Однак є визначені підходи і кількісні орієнтири щодо здійснення структурних змін в Стратегії розвитку України на період до 2020 року, де основною метою є підвищення впливу інновацій на економічне зростання України. Все це свідчить, що структура і принципи управління інноваційним розвитком в Україні потребують докорінних змін. Ці зміни повинні бути спрямовані на вирішення основних проблем інноваційного розвитку економіки.

За останні роки не було реалізовано заходів у рамках інноваційної політики щодо поліпшення бізнес-середовища, стимулювання компаній до інновацій, розвитку різних інструментів підтримки технологічної модернізації, однак за наявності окремих поліпшень зберігається фрагментарність і нестійкість загального прогресу в даній сфері. До ключових проблем у формуванні й реалізації державної інноваційної політики в Україні належать такі [7, с. 24]:

- недостатня якість бізнес-середовища, збереження нерозвиненості умов для справедливої конкуренції на ринках, а також за одержання державної підтримки;
- збереження значних бар'єрів для поширення в економіці нових технологій, обумовлених відсутністю державної технологічної політики й неефективним галузевим регулюванням, включаючи процедури сертифікації, митне і податкове адміністрування;
- недостатність зусиль регіональної й місцевої влади щодо поліпшення умов для інноваційної діяльності;
- взаємодія бізнесу й держави у формуванні й реалізації інноваційної політики поки що не має регулярного характеру, не забезпечує збалансованого вираження інтересів різних інноваційно-активних підприємств, особливо в нових секторах, що формуються;
- недостатня ефективність інструментів державної підтримки інновацій: обмежена гнучкість, нерозвиненість механізмів розподілу ризиків між державою й бізнесом, слабка орієнтованість на стимулювання зв'язків між різними учасниками інноваційних процесів на формування й розвиток науково-виробничих та технологічних партнерств.

В економіці України домінують низько-технологічні галузі виробництва, які можна віднести до мало наукоємних галузей: добувна і паливна – 0,8–1 %; харчова, легка промисловість, агропромисловість – 1,2 %. У цілому домінує відтворення виробництва 3-го технологічного укладу (гірнична металургія, залізничний транспорт, багатотоннажна



**Матеріали Міжнародної науково-практичної конференції
«Сучасні тенденції соціально-економічного розвитку агропромислового
виробництва України в контексті інтеграції у світову економіку»**

неорганічна хімія та ін.). Відповідно майже 95 % вітчизняної продукції належить до виробництв 3-го та 4-го технологічних укладів [1, с. 255].

Низький рівень наукоємності вітчизняного виробництва визначається не тільки дефіцитом коштів та недостатністю стимулів і пільг, але й структурою економіки. За умов збереження існуючої структури економіки навіть при збільшенні ВВП на 3–5 % за рік неможливо досягти її реального розвитку, тому що за існуючої структури економіки зростання ВВП на 1 % потребує ще більшого зростання витрат для цього. З метою досягнення необхідних позитивних змін в масштабах і динаміці зростання ВВП необхідно перейти до інноваційної моделі структурної перебудови економіки.

В Україні сконцентровано великий науковий потенціал, є багато відкриттів і винаходів, напрацьовано багато інноваційних проектів в ресурсозбереженні, в біотехнології, у лазерній техніці тощо. Необхідно визначити найбільш проривні напрямки, в які, у відповідності до критичної точки фазового переходу, можна мінімально додати інвестиції у вигляді ресурсів і відбудеться перехід в нову якість - в інноваційний рентабельний бізнес, який буде формувати інфраструктуру для інших сфер діяльності [5, с. 32].

Висновки: Таким чином, можна стверджувати, що економіка України входить до стадії стагнації. В той час як традиційні чинники економічного зростання, які спиралися переважно на мобілізацію ресурсів, нагромаджених за тривалий період економічного спаду, практично вичерпано, належних зрушень в структурі економічної системи, які перевели б національну економіку в режим зростання, яке ґрунтується на інноваційному творенні нових ресурсів, поки що не відбулося. Враховуючи це, нагальною постає проблема модернізації української економіки з метою підвищення технологічного рівня експорту та якісних характеристик вітчизняної продукції, яка постачається на внутрішній ринок, що необхідно для забезпечення конкуренції з імпортованими товарами не тільки за ціновими, але й за якісними характеристиками. Саме на виконання цього стратегічного завдання має бути спрямована інноваційна політика України.

Перехід до дієвої державної політики інноваційного розвитку України є одним із першочергових завдань державного управління. Стратегія втілення цієї політики має здійснюватися на системній і послідовній основі. Всі учасники інноваційного процесу мають бути зацікавлені в поєднанні їх інтересів і зусиль у створенні і застосуванні нових знань та технологій з метою виходу на внутрішній і зовнішні ринки з високотехнологічною продукцією. У реалізації цієї взаємодії і створенні таким чином економіки, заснованої на знаннях, роль державної влади є стрижневою. Тому для забезпечення ефективного інноваційного розвитку економіки доцільно створити фонд сприяння формуванню малих підприємств у науково-інноваційній сфері; запровадити мінімальні орендні ставки для малих інноваційних фірм; встановити квоти для малих інноваційних підприємств при формуванні держзамовлень на інноваційну продукцію; створити керовану інноваційну модель розвитку країни шляхом затвердження національних пріоритетів, на основі яких необхідно започаткувати стратегічні програми розвитку, які об'єднують власні наукові розробки, власний кадровий супровід, вітчизняний виробничий сектор і бізнес. Ці програми мають ґрунтуватися на ресурсному і трудовому потенціалах України та забезпечити сталий, високотехнологічний розвиток економіки країни.



Список літератури:

1. Арутюнян С.С. Інноваційна складова нової моделі економічного розвитку України у посткризовий період / С.С. Арутюнян, Р.Р. Арутюнян // Вісник національного університету «Львівська політехніка». – 2010. – № 691. – С. 253–257
2. Геєць В.М. Суспільство, держава, економіка: феноменологія взаємодії та розвитку / В.М. Геєць // НАН України, Ін - т екон. та прогноз. – К., 2009. – 864 с.
3. Гросул В.А. Проблеми інноваційної діяльності в Україні / В.А. Гросул // Бюлетень Міжнародного Нобелівського економічного форуму. – 2010. – № 1 (3). – Т. 1. – С. 76–82.
4. Данік Н.В. Інноваційний розвиток економіки України / Н.В. Данік // Всеукраїнський науково-виробничий журнал Інноваційна економіка – 2012. – № 2 (28). – С. 36-39.
5. Федулова Л. Концептуальні модель інноваційної стратегії України / Л. Федулова // Економіка і прогнозування. – 2012. – № 1. – С. 87-100.
6. Проект «Стратегії інноваційного розвитку України на 2010–2020 роки в умовах глобалізаційних викликів» [Електронний ресурс] – Режим доступу: www.pir.dp.ua/uploads/StrategizInnovRazvitiyaUkr.doc.

ИННОВАЦИОННОЕ РАЗВИТИЕ ЭКОНОМИКИ УКРАИНЫ: ПРОБЛЕМЫ И ПЕРСПЕКТИВЫ

И.С. Стинковий, студент факультета економіки і менеджмента.

*Научный руководитель - Н.М. Даценко, ассистент кафедры менеджмента
ОП НУБиП Украины «Нежинский агротехнический институт»*

В статье рассмотрены состояние инновационного развития национальной экономики Украины. Проанализирован уровень инновационной активности и источники финансирования инновационной деятельности отечественных предприятий. Выявлены основные препятствия, тормозящие переход Украины к инновационной модели развития.

Ключевые слова: инновационное развитие, источники финансирования, инновационная активность, научно-технический потенциал, новые технологии, наукоемкость.

INNOVATIVE ECONOMIC DEVELOPMENT UKRAINE: PROBLEMS AND PROSPECTS

I.S. Stinkovyy, a student of the Faculty of Economics and Management.

*Supervisor - N.M. Datsenko assistant of chair of management
SS of NULES of Ukraine «Nizhyn Agrotechnical Institute»*

The article reviews the state of innovation development of the national economy of Ukraine. The level of innovation activity and sources of financing innovation of domestic enterprises. The basic obstacles that hinder Ukraine's transition to an innovative model of development.

Keywords: innovation development, funding, innovation activity, scientific and technical potential of new technologies, research intensity.



УДК 330.322:332

**КОНЦЕПЦІЯ ДЕРЖАВНОЇ ПОЛІТИКИ РОЗВИТКУ ІННОВАЦІЙНОГО
ПОТЕНЦІАЛУ РЕГІОНІВ НА ОСНОВІ АНТИКРИЗОВОГО УПРАВЛІННЯ**

*Ю.М. Тодоренко, студентка факультету економіки та менеджменту
Науковий керівник – Н.М. Даценко, асистент кафедри менеджменту
ВП НУБіП України «Ніжинський агротехнічний інститут»*

В статті виявлені основні проблеми державного управління в регіональних утвореннях та обґрунтована необхідність застосування антикризового управління у розвитку інноваційного потенціалу регіонів України.

Ключові слова: антикризове управління, регіон, регіональні інтереси, криза, капітал.

Постановка проблеми. Сучасна держава все частіше опиняється в глибоких системних кризах, які охоплюють всі сфери суспільного життя.

Цьому сприяє не тільки належність національної економіки до транзитивного типу, але й потужний вплив процесів інтернаціоналізації світової економіки, глобалізації світового соціокультурного простору, що загострюють латентні негаразди у державі й суспільстві, підвищуючи роль соціальних конфліктів та вказуючи на слабку урегульованість економічної сфери з боку державного управління. Фактично, державне управління стає перед проблемою, вирішення якої має стратегічне значення для розвитку держави й суспільства, тобто перед проблемою ефективного протистояння кризовим явищам, що виникають у внутрішньому середовищі, та загальним кризам, які розвиваються у зовнішньому середовищі.

Аналіз останніх досліджень та публікацій. В Україні деякі питання антикризового управління відображено в низці нормативно-правових актів, зокрема регламентовано проблеми реформування стратегічного планування і прогнозування, фінансової політики планування у бюджетному процесі. Але нормативно-правова база щодо антикризового управління з'явилась порівняно недавно і не мала практичного підґрунтя за радянських часів. Це пов'язано з радянською спадщиною країни: вважалося, що поняття «соціалізм» і «криза» не сумісні. Відповідно, не було (як здавалось) і необхідності в розвитку такої науково-практичної сфери, як антикризове управління.

Постановка завдання. Подальший розвиток в умовах політичної і соціально-економічної кризи, пов'язаної з переходом до ринкової економіки й повною перебудовою суспільної структури вимагає комплексного дослідження та впровадження концепції державного управління розвитком інноваційного потенціалу регіонів на основі антикризового управління.

Виклад основного матеріалу. На сьогодні перед державними управліннями стоїть складне завдання – вивести країну з тривалої політичної й соціально-економічної кризи з найменшими втратами. Зробити це дуже важко, оскільки, з одного боку, щоб знищити тенденції кризового розвитку, що склалися, необхідно міняти сам зміст і цільову орієнтацію реформ, з іншого – будь-який «різкий рух» у цьому напрямку може призвести до чергової, або навіть до серії криз – адже значні перетворення у будь-якій із сфер життєдіяльності суспільства (політичній, соціальній або економічній) ведуть до структурних змін у ньому. Тому кожен крок представники влади повинні здійснювати продумано й обережно.

Дослідження проблем державного управління в регіональних утвореннях можна здійснювати за трьома напрямками:



1. Участь регіональних органів влади у фінансовому оздоровленні підприємств, діяльність яких має важливе економічне значення для розвитку регіону.

2. Участь державних органів влади в управлінні державними підприємствами.

3. Антикризове управління регіоном як єдиним господарюючим комплексом.

Метою створення концепції державної політики розвитку інноваційного потенціалу на основі антикризового управління є відродження в регіонах стабільного економічного зростання держави на основі інновацій, яка має вирішувати такі завдання:

1. Дослідження ринку підприємств регіону та їх виробничого потенціалу з метою виявлення перспективних напрямів стимулювання виробництва на основі інновацій;

2. Пошук джерел фінансування розвитку промисловості регіону;

3. Соціальний захист населення регіону.

Однією з головних проблем державного антикризового управління є відсутність платоспроможного попиту на товари підприємств регіону. Головним правилом державного управління розвитком інноваційного потенціалу на основі антикризового управління має бути таке: стимулювати тільки те виробництво, на яке є попит. На регіональному рівні реалізація цього правила передбачає проведення комплексного дослідження потреб ринку підприємств регіону, їх виробничого й інвестиційно-інноваційного потенціалу. [1].

Для подолання інвестиційної кризи необхідно розробити та реалізувати концепцію та механізм активізації інвестиційної діяльності, які увібрали в себе всі прогресивні форми та методи регулювання інвестиційної діяльності в промислово розвинутих країнах, а також позитивні сторони управління інвестиціями планової економіки.

Важливу роль в державній політиці розвитку інноваційного потенціалу регіонів на основі антикризового управління відіграє соціальна політика, а саме усунування соціального напруження у суспільстві, що виникає під час кризи. Внаслідок кризи відбувається декваліфікація, професійна переорієнтація працівників через неможливість працювати за фахом. У результаті держава втрачає як трудовий потенціал, так і гроші, вкладені в минулому в освіту та професійну підготовку своїх громадян [2].

Висновки. Стрижневим блоком в державній політиці розвитку інноваційного потенціалу регіонів на основі антикризового управління має бути розвиток інноваційного потенціалу регіонів України. Розвиток інноваційного потенціалу необхідно здійснювати за допомогою регіональної інноваційної політики, яка здійснюється, виходячи з таких принципів: визнання соціальної значущості інноваційної діяльності; гласність вибору пріоритетних напрямів інноваційної діяльності; інтеграція науково-освітньої, науково-технічної, інноваційної й інвестиційної діяльності; концентрація ресурсів, що виділяються на інноваційну діяльність, на пріоритетних напрямках соціально-економічного розвитку регіону; стимулювання науково-технічної й інноваційної діяльності через систему податкових та інших пільг; інтенсифікація розвитку інноваційного потенціалу науково-освітньої сфери регіону.

Список літератури

1. Інноваційна діяльність в Україні / [Гуржій А.М., Ю.В. Каракай, З.О. Петренко та ін.]. - К.: УкрІНТЕІ, 2010. - 250с.

2. Інноваційна стратегія у соціально-економічному розвитку регіону / Б.В.Буркинський, Є.В. Лазарева; НАН України. Інститут проблем ринку та економіко-екологічних досліджень. - О.: ІПРЕЕД НАН України, 2007. - 140 с.

3. Регіональна політика: методологія, методи, практика / Відп. ред. акад. НАН України М.І. Долішній; НАН України. Ін-т регіон. досліджень. – Львів, 2011. – 700 с.



**КОНЦЕПЦИЯ ГОСУДАРСТВЕННОЙ ПОЛИТИКИ РАЗВИТИЯ
ИННОВАЦИОННОГО ПОТЕНЦИАЛА РЕГИОНОВ НА ОСНОВЕ
АНТИКРИЗИСНОГО УПРАВЛЕНИЯ**

*Ю.М. Тодоренко, студентка факультета економіки і менеджмента
Научный руководитель - Н.М. Даценко, ассистент кафедры менеджмента
ОП НУБиП Украины «Нежинский агротехнический институт»*

В статье выявлены основные проблемы государственного управления в региональных образованиях и обоснована необходимость применения антикризисного управления в развитии инновационного потенциала регионов Украины.

Ключевые слова: антикризисное управление, регион, региональные интересы, кризис, капитал.

**THE CONCEPT OF STATE POLICY OF DEVELOPMENT INNOVATIVE
CAPACITY OF THE REGIONS ON THE BASIS OF ANTI-CRISIS MANAGEMENT**

*Y.M. Todorenko, a student at the Faculty of Economics and Management
Supervisor – N.M. Datsenko assistant of chair of management
SS of NULES of Ukraine «Nizhyn Agrotechnical Institute»*

In the article the basic problems of state management in the regional formations and expediency of implementation of anti-crisis management in the development of innovative potential of regions of Ukraine.

Keywords: crisis management, region, regional interests, crisis, capital.

УДК 637.5:339.138

**ТЕОРЕТИЧНІ ПІДХОДИ ДО ВИЗНАЧЕННЯ СУТНОСТІ
СЕГМЕНТУ НА НИШИ ЗАДЛЯ ФОРМУВАННЯ ЦІЛЬОВОГО
РИНКУ М'ЯСОПЕРЕРОБНИХ ПІДПРИЄМСТВ**

*М.В. Філіппов, аспірант кафедри економічної теорії та маркетингу
Луганський національний аграрний університет*

Постановка проблеми. Нині підприємства м'ясної промисловості України функціонують в умовах нестабільного, досить динамічного зовнішнього середовища: з'являються нові партнери, ускладнюються виробничі зв'язки, змінюються ціни на ресурси, знижується якість сировини, що поставляється, міняються смаки споживачів, вводяться нові законодавчі акти. Ці і інші об'єктивні умови розвитку економіки зумовлюють необхідність розробки концепції управління підприємствами цієї галузі на основі використання системи маркетингу. Оскільки від оцінки маркетингового середовища в сучасних умовах залежить підвищення конкурентоспроможності будь-якого підприємства на ринку. Швидкість і коректність такої оцінки зумовлює точність визначення фактичного і потенційного положення підприємства на ринку. В цілому оцінка маркетингового середовища забезпечує підприємству розуміння і знання чинників середовища, а також сили їх впливу. При розробці маркетингової стратегії підприємства необхідно, в першу чергу, чітко визначити круг основних споживачів продукції, тобто цільовий ринок, на який будуть спрямовані відповідні заходи. Таким чином, для успішної конкуренції на ринку м'ясних продуктів, виробникові необхідно враховувати особливості цього ринку, шляхом визначення цільових сегментів і обліку чинників, що на них впливають. Усе це, у результаті, є основою для отримання підприємством стійких ринкових позицій і своєчасним використанням сприятливих перспектив на ринку.



Аналіз останніх досліджень і публікацій. Теоретичні аспекти маркетингу розглянуті в роботах вітчизняних вчених: А.Войчак, С. Гаркавенко, О. Зозулева, А. Старостиної [2-3; 6; 12] і зарубіжних дослідників: Г. Армстронга, В. Вонга, Ф. Котлера, Ж. Ж. Ламбена та інших [1; 8; 10]. Незважаючи на значний вклад учених у вирішення цього питання, вимагають більш поглибленого дослідження питання ідентифікації цільової аудиторії на м'ясопереробних підприємствах, яка є необхідною передумовою для розробки ефективних маркетингових заходів. Відмічене зумовлює потребу у визначенні суті цільового ринку на м'ясопереробних підприємствах, а також сегментів та ринкових ніш щодо формування даного ринку.

Мета досліджень – дослідження теоретичних підходів до визначення сутності сегменту на ніші ринку задля формування цільового ринку м'ясопереробних підприємств.

Виклад основного матеріалу. Дослідження сутності цільового ринку довели, що існують різні точки зору щодо його визначення. Однак визначення цього питання є край важливим, оскільки саме на цільовий ринок спрямовує свою діяльність підприємство шляхом використання інструментів маркетинг-міксу. Таким чином, можна виділити декілька наукових підходів відносно визначення цільового ринку, а саме: цільовий ринок складається з одного або декількох сегментів, на яких концентрує свою увагу і господарську діяльність підприємство [3;12]; цільовий ринок є групою споживачів, потреби яких можна задовольнити певним товаром або товарним асортиментом [2;11]; цільовий ринок розглядається з боку схожості мотивів придбання товарів і наявності можливостей для цього [4; 13]; цільовий ринок складається з ринкових сегментів, які однотипно і прихильно реагують на товар і набір маркетингових стимулів [5]. Приведене угруповання визначень цільового ринку показує, що вони не повною мірою відбивають усі аспекти цього поняття. Виходячи з цього, під цільовим ринком автор розуміє сукупність споживачів, що виявляють цікавість і схожу потребу, мають достатній дохід і доступ до конкретної ринкової пропозиції, задовольняючи яку за допомогою комплексу маркетингової дії, підприємство зможе досягти поставлених стратегічних цілей.

В сучасних умовах особливої уваги також набуває питання пов'язане не тільки з визначенням цільового ринку, а й визначенням сегментів й з можливістю знайти вузьке місто, яке ще не зайняте чи недостатньо використовується конкурентами, тобто знайти так звану «нішу» ринку. В маркетингу поняття ринкової ніші далеко не однозначне. Сформувавшись, вона не залишається сталою, а постійно змінюється. При цьому необхідно зазначити, що поява нових трактувань відбувалася не послідовно, вони з'являлися одночасно та мають своїх послідовників і на даний час. Слід зазначити, що ринкову нішу іноді ототожнюють з сегментом, процесом пошуку ніші ринку з позиціонуванням продукту тощо. Ніша ринку, як і будь-яка ніша взагалі - це щось маленьке, принаймні непомітне на перший погляд. Згідно з американським тлумачним словником, під нішею розуміють: "...ситуацію або вид діяльності, спеціально призначені для чийсь індивідуальних здібностей і характеру". Дане визначення відображає сутність процесу пошуку і впровадження в певну нішу ринку [13,с. 194]. Ф. Котлер під нішею розуміє вузьку групу споживачів, яка виникає у результаті розподілу сегмента на підсегменти, чи це група споживачів з виразно вираженими особливостями, потреби яких задовольняються конкурентами у незначному ступені [8]. Найбільш повне тлумачення визначенню «ринкової ніші» дали Зозулев А.В. та Циганкова Т.М., під якою вони розуміють вільну від інтенсивної конкуренції відносно невелику частину ринку, до складу якої входять споживачі зі схожими специфічними потребами, які на даний час не можуть бути задоволені повною мірою існуючими продуктами і задоволення яких, можливе з більш високою нормою прибутку [6;14].

Ніша ринку характеризується наявністю наступних ознак: високоіндивідуалізовані потреби і запити споживачів, для задоволення яких потрібний певний набір



**Матеріали Міжнародної науково-практичної конференції
«Сучасні тенденції соціально-економічного розвитку агропромислового
виробництва України в контексті інтеграції у світову економіку»**

взаємодоповнюючих продуктів (виробів і послуг); невелика і стабільна потенційна місткість ринку; значне послаблення конкуренції. Ніша ринку утворюється як би "на стику" двох або більше за сегменти різних ринків. Попит тут дуже рухливий, зміни в потребах і запитах споживачів здійснюються так швидко, що потрібна дуже висока гнучкість виробництва, щоб їх своєчасно і швидко задовольняти. Масштаби і умови господарювання в ніші ринку роблять його малопривабливим не лише для великих підприємств і фірм, але і для дрібних компаній-аутсайдерів (що поки що не займаються цим бізнесом) [9].

Пошук ринкової ніші може бути результатом: цільового маркетингу - орієнтація на стійку в часі, але дуже невелику по місткості частину ринку, яку великі компанії не можуть або не хочуть освоювати повною мірою (тобто задовольняти усі запити споживачів на цьому ринку) і де прес конкуренції тривалий час ослаблений; виникнення особливої ситуації на ринку - певного збігу умов і обставин господарської діяльності (наприклад, в результаті дій державних органів влади), зухвалих появу унікальних потреб і запитів споживачів, які не можуть бути задоволені за допомогою вже пропонованих на ринку виробів і послуг; вертикального маркетингу, орієнтованого на пошук так званої вертикальної ніші ринку. Це пошук способів реалізації одного продукту разом з функціонально (за споживчими властивостями) близькими продуктами для різних груп споживачів (на декількох сегментах ринку одночасно); горизонтального маркетингу, орієнтованого на пошук так званої горизонтальної ніші ринку. Цей підхід припускає постійне розширення асортименту виробів і послуг підприємства, орієнтованих на один цільовий сегмент ринку; "кущового" ("пучкового") маркетингу - визначення ніші ринку шляхом формування кола постійних споживачів (так звана фокусна група), що об'єднані повним набором пропонованих виробів і послуг, різного функціонального (галузевого) призначення, які ці споживачі можуть отримати в одному місці (у одного дилера, виробника або постачальника).

У більшості випадків підприємства виявляють ніші на ринках «випадково». Це пов'язано з тим, що маркетологи знаходять нові ідеї шляхом уважного стеження за змінами тенденцій на ринку; керівники підприємств аналізують спеціалізовані видання, галузеві журнали, відвідують виставки, вивчають товари-аналоги, рекламну діяльність конкурентів та ін. Таким чином, розглянемо ряд підходів, що використовуються при пошуку і виявленні ринкової ніші (табл. 1).

Усі охарактеризовані методи можуть застосовуватися підприємством для виявлення ринкової ніші. Однак слід зазначити, що підприємство само визначає методи виявлення ринкової ніші виходячи з поставлених цілей, фінансових ресурсів, з аналізу ситуації на ринку. Привабливу нішу можна описати таким чином: покупці мають певний набір потреб; покупці готові заплатити високу ціну тому виробникові, який краще за інших зможе задовольнити їх потреби; підприємство, яке обслуговує нішу, має бути гнучким; унаслідок вузької спеціалізації підприємство отримує певну економію засобів; вірогідність того, що підприємства – конкуренти звернуть увагу саме на цю нішу, низка; ніша, що має достатній розмір і перспективи зростання, приносить непоганий прибуток.

Визначення сегментів ринку м'ясопереробної продукції має для підприємств стратегічне значення, оскільки визначає чинники та напрями діяльності, необхідні задля забезпечення ефективності функціонування на обраному цільовому ринку. Узагальнюючи наукові точки зору щодо сутності сегменту ринку, слід зазначити, що існує декілька підходів. Перший розуміє об'єднання споживачів за однаковими характеристиками (Ассель, Ф.І. Євдокимов, Ф. Котлер).

Таблиця 1.



Підходи до виявлення ринкових ніш (узагальнено автором)

Підхід	Методи, що використовуються
Вертикальний пошук ніші	аналіз товарів-замінників;? метод аналізу циклу; побудова карт сприйняття
Горизонтальний пошук ніші	аналіз споживчої цінності; метод виявлення ідеалу; метод виявлення проблеми; аналіз раціональних та емоціональних мотивів
Пошук ніші шляхом цільового маркетингу	метод побудови сітки сегментування; аналіз споживчого ланцюжка; методи сегментування
Пошук ніші в результаті виникнення особливої ситуації	аналіз зарубіжних ринків; аналіз та прогнозування; існуючих тенденцій; метод порівняння попиту та пропозиції
Пошук ніші шляхом концентрації	аналіз стратегічних груп в межах однієї галузі

Другий підхід вказує на однакову реакцію споживачів на товар (І.Н. Герчикова, С.С. Гарковенко). Третій – вказує на однакові споживачькі та поведінкові реакції на комплекс маркетингового впливу (Г.Л. Багієв, М.Г. Долинська, В.Я. Кардаш). Виходячи з цього під сегментом автор розуміє групу споживачів, з однаковими характеристиками, потребами, схожими реакціями на визначений набір маркетингових стимулів, які мають бажання й кошти для придбання товару.

Висновки. Результати дослідження сутності ринкової ніши та сегменту довели, що між цими поняттями існують розбіжності, а саме: сегмент має більший розмір в порівнянні з нішою; сегмент формується на основі розподілу ринку за одним чи декількома чинниками, а ніша формується в результаті розподілу споживачів по сукупності змінних; сегмент є більш сильною конкурентною перевагою ніж ніша; якщо сегмент в подальшому буде поділятися на більш менші, то вони можуть превратитися у нішу. Виходячи з цього, слід зазначити, що підприємство яке, займає окрему нішу, має найменшу конкуренцію, в той же час масштаби та умови господарювання роблять її малопривабливою для крупних підприємств. Тобто, якщо одне підприємство зайняло нішу ринку, то для іншого в ньому вже нема місця, таким чином конкурувати в даній ніші не має сенсу.

Список літератури

1. Армстронг Г. Основы маркетинга / Г. Амстронг, В. Вонг, Ф. Котлер, Д. Сондерс. - 4-е европ. изд. : пер. с англ. – М. : ООО «Д. Вильямс», 2009. – 1200 с.
2. Войчак А.В. Маркетинговий менеджмент: підручник/ А.В. Войчак–К.: КНЕУ, 1998.–268с.
3. Гаркавенко С.С. Маркетинг: підручник/ С.С. Гаркавенко – Київ: Лібра, 2002. – 712 с.
4. Голубков Е.П. Маркетинговые исследования: теория, методология и практика/ Е.П. Голубков. – М.: «Финпресс», 1998. – 416 с.
5. Дурович А.П. Маркетинг в туризме: учеб. пособие / А.П. Дурович, А.С. Копанев. – Мн.:«Экономпресс», 1998. – 400 с.
6. Зозулев А.В. Сегментирование рынка: учебн. пособие / А.В. Зозулев. – Х. : Студцентр, 2003. – 232 с.;
7. Кардаш В.Я. Маркетингова товарна політика: навч. посібник/ В.Я. Кардаш – К.: КНЕУ, 1997. – 156 с.
8. Котлер Ф. Основы маркетинга: Пер. с англ.- М. :Ростинтэр, 2004.- 704 с.
9. Кубишина Н.С. Побудова алгоритму пошуку та освоєння ринкових ніш вітчизняними підприємствами/ Н.С. Кубишина, О.Ю. Цапук// Економічний вісник НТУУ «КПІ». – 2011
- 10.Ламбен Ж.-Ж. Стратегічний маркетинг/ Ж.-Ж.Ламбен – СПб.:Наука,1996. – 589 с.



**Матеріали Міжнародної науково-практичної конференції
«Сучасні тенденції соціально-економічного розвитку агропромислового
виробництва України в контексті інтеграції у світову економіку»**

11. Романов А.Н. Оценка коммерческой деятельности предпринимательства (опыт зарубежных корпораций) / А.Н. Романов, И.Я. Лукасевич – М.: Финансы и статистика, 1993. – 96 с.
12. Старостіна А.О. Маркетинг: навч. посіб. / А.О. Старостіна, О.В. Зозульов. – К.: Знання-Прес, 2003. – 326 с.
13. Хруцкий В.Е. Современный маркетинг: настольная книга по исследованию рынка: учеб. пособие / В.Е. Хруцкий, И.В. Корнеева. – 2-е изд., перераб. и доп. – М.: Финансы и статистика, 1999. – 528 с.
14. Циганкова Т.М. Роль сегментації в створенні довгострокових конкурентних переваг фірми на зарубіжних ринках / Т.М. Циганкова // Стратегія економічного розвитку України: наук. збірник – № 6. – К.: КНЕУ, 2001. – С. 287–284.

УДК 631.1.027/339.13:635

**ІНСТИТУЦІЙНА МОДЕЛЬ МАРКЕТИНГОВОЇ СИСТЕМИ ІНФОРМАЦІЙНО-
АНАЛІТИЧНОГО ЗАБЕЗПЕЧЕННЯ УПРАВЛІННЯ РИНКОМ**

***Н.Г. Царук декан факультету економіки та менеджменту
ВП НУБіП України «Ніжинський агротехнічний інститут»***

У статті розглянуто значення аграрного державного маркетингового сервісу для інформаційно-аналітичного забезпечення управління продовольчими ринками. Запропоновано створення в Україні державної агромаркетингової служби як інституційного органу, відповідального за інформаційно-аналітичне забезпечення управління продовольчими ринками.

Ключові слова: ринок, управління, інформаційно-аналітичне забезпечення, продукція овочівництва

Необхідність застосування маркетингових технологій в системі державного управління продовольчими ринками визначається об'єктивною необхідністю поєднання ринкових та адміністративних технологій з метою забезпечення продовольчої безпеки, підвищення загального суспільного добробуту. Досвід маркетингової діяльності органів державного управління, особливо в інформаційно – аналітичній сфері регулювання ринку овочевої продукції продемонстрував високу ефективність в економічно – розвинених країнах. В них інформаційно-аналітичне забезпечення управління ринком продукції овочівництва організаційно здійснюється через державні служби аграрного маркетингу.

Аналіз наукових публікацій на тему значення аграрного державного маркетингового сервісу для інформаційно-аналітичного забезпечення управління продовольчими ринками свідчить, що в світі продовжується пошук оптимальних шляхів і методів поєднання державного впливу з ринковим саморегулюванням продовольчих ринків через діяльність аграрного маркетингового сервісу, забезпечення його високої національної ефективності.

Значення державної системи маркетингового сервісу, особливо в аграрній сфері, для інформаційно-аналітичного забезпечення державного управління ринком в Україні досі науково не опрацьовано навіть на стадії розробки наукової концепції. В «Концепції розвитку овочівництва та переробної галузі» [1] (розрахована на період до 2015 року), що схвалена розпорядженням Кабінету Міністрів України 31 жовтня 2011 року (№ 1120-р),



зроблено акцент на необхідних технологічних заходах з розвитку галузі, однак не відображено інформаційної складової розвитку та маркетингової системи як засобу розвитку.

Інституційним органом, що виконує функції інформаційно – аналітичного забезпечення управління продовольчими ринками в розвинених країнах є загальнонаціональна система аграрного маркетингу. Доведена їх висока ефективність в сфері інформаційно-аналітичного забезпечення управління продовольчими ринками. Створення такої системи в Україні є нагальною практичною проблемою, яка потребує перш за все відповідного суспільного розуміння та наукового опрацювання.

На наш погляд, інформаційно-аналітичне забезпечення управління продовольчими ринками шляхом створення в Україні державної Агрмаркетингової служби як інституційного органу, відповідального за виконання даної функції, дозволить збалансувати інтереси операторів ринку із загальносуспільними інтересами. Баланс цих інтересів математично має наступну інтерпретацію.

Прийmemo гіпотезу, згідно з якою економічна система «риннок сільськогосподарської продукції» прагне до максимізації сумарного (загальносуспільного) економічного ефекту ($\Sigma\Pi$), тобто сумарного прибутку суб'єктів ринку:

$$\max_Q \Sigma \Pi = \max_Q \left[\int_0^Q \frac{du}{dQ} dQ - \int_0^Q \frac{ds}{dQ} dQ \right], \quad (1)$$

де Q - випуск сільськогосподарської продукції; $u(Q)$ - функція валового економічного ефекту (корисності); du/dQ - приріст валового економічного ефекту (корисності) від кожної додаткової одиниці сільськогосподарської продукції; $s(Q)$ - витрати на виробництво сільськогосподарської продукції; ds/dQ - приріст витрат на виробництво додаткової одиниці сільськогосподарської продукції.

Перший елемент правої частини цього виразу характеризує валовий економічний ефект, другий - витрати на виробництво всього обсягу сільськогосподарської продукції, а вираз у цілому - сумарний економічний ефект для суб'єктів ринку сільськогосподарської продукції.

Відомо, що розширення виробництва буде доцільним лише доти, доки додаткові витрати не зрівняються з додатковим валовим економічним ефектом від споживання. Математично це положення можна довести, знайшовши максимум наведеного вище виразу (1). Якщо про диференціювати $\Sigma\Pi$ по Q і похідну прирівняти до нуля, то точкою екстремуму функції $\Sigma\Pi$ буде точка Q^* , в якій $du/dQ = ds/dQ$. Точка Q^* буде точкою максимуму функції $\Sigma\Pi$, оскільки для функцій $u(Q)$, $s(Q)$ повинні виконуватись умови:

$$\frac{d^2u}{dQ^2} < 0; \frac{d^2s}{dQ^2} > 0. \quad (2)$$

Тому, обсяг виробництва сільськогосподарської продукції, який забезпечує максимум сумарного ефекту для суспільства від функціонування ринку сільськогосподарської продукції, відповідатиме точці Q^* , у якій додатковий валовий ефект споживання продукції овочівництва дорівнює додатковим витратам на виробництво одиниці сільськогосподарської продукції.

В умовах ринкової економіки сумарний економічний ефект розподіляється між виробником продукції, її споживачем і бюджетом. Характер цього розподілу значною мірою визначає заінтересованість суб'єктів ринку сільськогосподарської продукції у досягненні суспільної ефективності, тобто у досягненні точки оптимуму виробництва сільськогосподарської продукції.

Очевидно, що виробник сільськогосподарської продукції вмотивований у



**Матеріали Міжнародної науково-практичної конференції
«Сучасні тенденції соціально-економічного розвитку агропромислового
виробництва України в контексті інтеграції у світову економіку»**

максимізації різниці між обсягом її реалізації за ціною p та витратами:

$$\max_Q \Pi_l = \max_Q \left[Q \cdot p - \int_0^Q \frac{ds}{dQ} dQ \right], \quad (3)$$

де Π_l - прибуток виробника продукції овочівництва.

Споживачеві продукції овочівництва важливо максимізувати різницю між економічним ефектом від використання сільськогосподарської продукції та ціною за неї:

$$\max_Q \Pi_c = \max_Q \left[\int_0^Q \frac{du}{dQ} dQ - Q \cdot p \right], \quad (4)$$

де Π_c - прибуток споживача сільськогосподарської продукції.

Якщо виробник сільськогосподарської продукції не є монополістом, а на ринку сільськогосподарської продукції саме така ситуація (вільна конкуренція), тобто ціна p не залежить від Q , то максимум ефекту виробника сільськогосподарської продукції (враховуючи умови (3.2)) буде досягнутий у точці, де похідна Π_l по Q дорівнюватиме нулеві: $p = ds/dQ$.

Тобто тоді, коли граничні витрати дорівнюють ціні продукції, а максимум ефекту споживача - в точці, де: $p = du/dQ$.

Максимум сумарного ефекту досягається за обсягу виробництва (Q^*), який характеризується співвідношенням: $du/dQ = ds/dQ$.

Звідси можна зробити висновок, що виробник сільськогосподарської продукції об'єктивно має бути вмотивованим у виробництві оптимального, з точки зору забезпечення загальнонаціональних інтересів обсяг сільськогосподарської продукції (Q^*), а споживач - повністю використати цю продукцію за умови встановлення цін на сільськогосподарську продукцію на рівні: $p^* = du/dQ = ds/dQ$.

Але якщо той чи інший виробник сільськогосподарської продукції контролюватиме значну частку ринку і матиме право впливати на визначення обсягів випуску продукції, то його інтереси будуть іти в протиріччя із загальнонаціональними інтересами. Математично цю суперечність можна показати таким чином. Якщо $p = f(Q)$, то

$$\frac{d\Pi_l}{dQ} = p + Q \frac{dp}{dQ} - \frac{ds}{dQ}. \quad (5)$$

Споживачі сільськогосподарської продукції не можуть впливати на її обсяги та ціну. Тобто максимум ефекту виробника сільськогосподарської продукції буде досягнутим за умови: $p = ds/dQ - Q (dp/dQ)$.

Отже, цей результат свідчить, що, за можливості контролювати значну масу сільськогосподарської продукції з боку її виробника (певної корпорації), точка його оптимуму не збігатиметься з точкою народногосподарського оптимуму.

Раціональною є гіпотеза щодо від'ємної еластичності цін і обсягу виробництва сільськогосподарської продукції (зі зростанням обсягів виробництва ціни на сільськогосподарської продукції знижуються), тобто $dp/dQ < 0$.

Виробник сільськогосподарської продукції, прагнучи до максимізації свого локального ефекту, буде здебільшого зацікавлений у заморожуванні обсягів виробництва сільськогосподарської продукції на рівні нижчому, ніж оптимальний з точки зору загальнонаціональних інтересів: $Q_S < Q^*$, і, відповідно, у завищенні цін на сільськогосподарську продукцію: $p_I > p^*$, оскільки: $Q \times dp/dQ > 0$.



За таких умов інформаційно-аналітичне забезпечення управління ринком сільськогосподарської продукції через державну агромаркетингову службу має забезпечити таку організаційну систему функціонування суб'єктів ринку продукції овочівництва, яка використовувала б індикативні методи перерозподілу доходів на ринку продукції овочівництва, забезпечила недопущення монополізму крупних операторів ринку. Аграрна маркетингова система різними засобами діє в інтересах учасників ринку овочевої продукції, сприяє їх прибутковості, забезпечує краще розуміння ними вимог щодо якості, сертифікації, умов експорту, державної підтримки та ін. Усе це можливо за належного інституційного статусу маркетингової служби.

Інформаційно-аналітичне забезпечення системою державного агромаркетингового сервісу в розвинених країнах проводиться за напрямками: інформаційна підтримка функціонування ринкової інфраструктури; постачання агромаркетингової інформації державним органам управління та зацікавленим операторам ринку (найбільш успішним прикладом організації такої роботи є Служба аграрного маркетингового сервісу (AMS) США); інформаційно – консультативна підтримка операторів ринку (перш за все виробників); проведення відповідних тренінгів з маркетингу для операторів ринку на усіх рівнях його регулювання.

Так, наприклад, в своєму стратегічному плані Служба аграрного маркетингового сервісу (AMS) США так визначає стратегічні цілі своєї діяльності на наступні п'ять років:

1. Підтримувати органи державного управління та суб'єктів продовольчих ринків у створенні ними інформаційних баз даних, які надають достовірну інформацію щодо того як сільськогосподарська продукція виробляється, переробляється, упаковується і продається

2. Забезпечити переваги для переробної промисловості та для широкої громадськості через забезпечення їх своєчасною, точною і неупередженою інформацією про стан продовольчих ринків, підтримку інновацій та створення сприятливих умов для формування державних резервів продовольства і використання продовольства на державні програми допомоги бідним.

3. Стимулювання процесів створення сільгоспвиробниками груп та об'єднань для зміцнення їх позицій на ринку через створення маркетингових програм самопомоги.

4. Моніторинг основних галузевих ринків сільськогосподарської продукції з метою дотримання вимог законодавства щодо захисту прав споживачів продовольства, операторів продовольчого ринку, національної продовольчої безпеки та інших зацікавлених сторін [2].

Активізація процесів створення в Україні загальнодержавної мережі дорадчих служб виступає також важливою передумовою формування в країні сучасної системи інформаційно – аналітичного забезпечення ринку продукції овочівництва на основі діяльності агромаркетингової служби (рис 1).

Інноваційними рішеннями в сфері світового аграрного маркетингу, які заслуговують на застосування в Україні, є створення чітких та постійних маркетингових ланцюгів в формі агропромислової інтеграції між усіма учасниками ринку овочевої продукції, створення маркетингових груп та асоціацій, стимулювання з боку держави встановленню прямих зв'язків між виробниками та споживачами овочевої продукції, контроль за якістю овочевої продукції через систему сертифікації, яка має бути в складі агромаркетингової служби.

В процесі дослідження дійшли висновку, що модель національного агромаркетингу як інституційна основа інформаційно - аналітичного забезпечення управління продовольчими ринками – це цілісне формування, створене для цілеспрямованого збору та аналітичного опрацювання інформації з усіх аспектів



**Матеріали Міжнародної науково-практичної конференції
«Сучасні тенденції соціально-економічного розвитку агропромислового
виробництва України в контексті інтеграції у світову економіку»**

функціонування продовольчих ринків з метою прийняття оптимальних управлінських рішень, щодо їх регулювання та розвитку, координації дій між державою та асоціаціями товаровиробників, окремими суб'єктами ринку з метою забезпечення національного ефекту діяльності.



Рис. 1. Процес формування в Україні сучасного ринку продукції овочівництва

Джерело: власна розробка автора

Вона повинна виступати інформаційно – аналітичним інтегратором попиту споживачів, виробничих, транспортних, торговельних можливостей, які здійснюються на основі передових наукових розробок, на відповідній законодавчій базі та за допомогою новітніх засобів інформаційних комунікацій. Відповідно дана модель, як система повинна мати функціональні системи.

Взаємозв'язок між ними, на наш погляд, виглядає наступним чином (рис. 2).

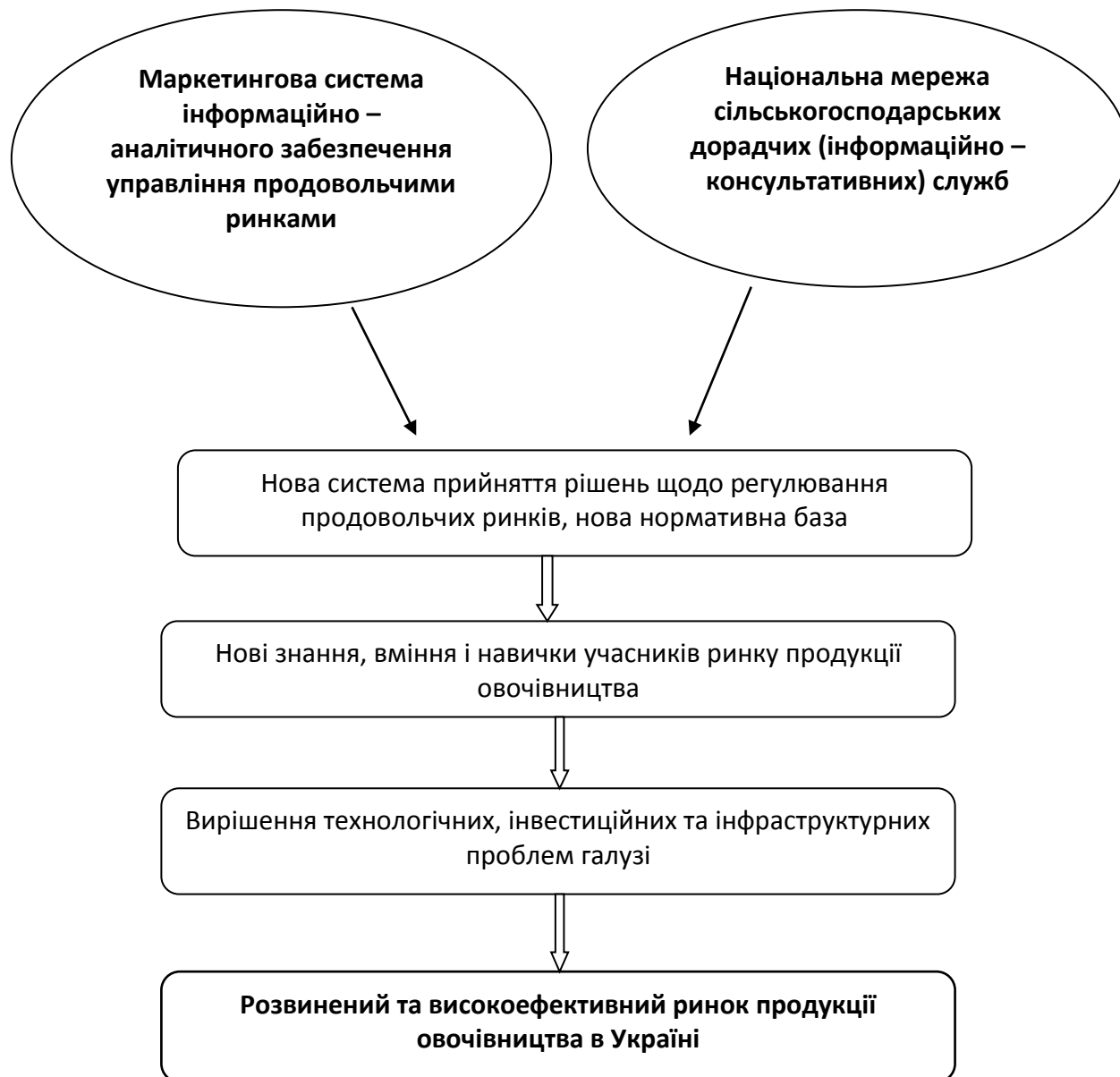

Рис. 2. Модель маркетингової системи інформаційно-аналітичного забезпечення управління ринком продукції овочівництва

Джерело: власна розробка автора

Виходячи з типу рішення, для якого потрібна інформація, що накопичується в агромаркетинговій системі інформаційно-аналітичного забезпечення управління ринком продукції овочівництва її, як систему інформації, пропонується поділяти на три підсистеми:

- оперативних рішень;
- планових рішень;
- рішень по фундаментальних дослідженнях.

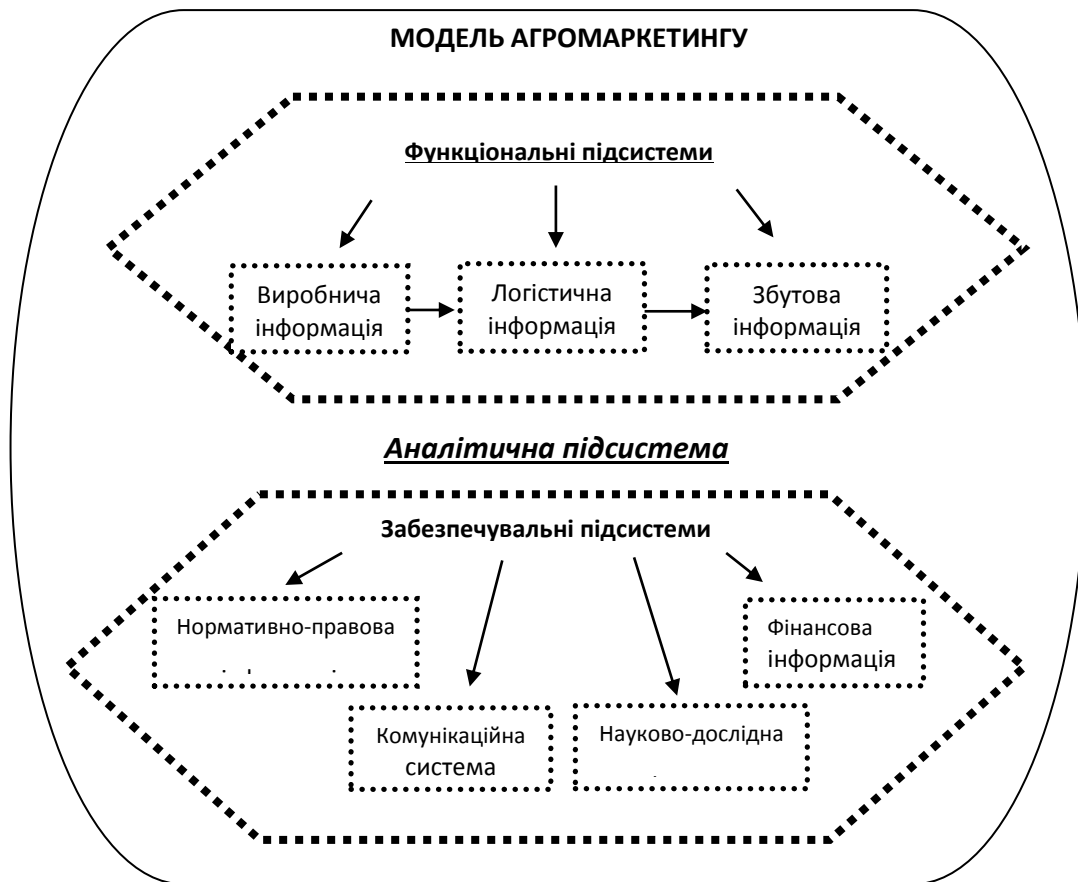
У складі системи інформації для забезпечення управління ринком продукції овочівництва можна виділити також наступні підсистеми:

- вибірково-розподільчу;
- ретроспективно-пошукову;
- незапланованої інформації. мації в пропонованій моделі маркетингової системи інформаційно-аналітичного

Виходячи з процесу обігу інфор забезпечення управління ринком продукції овочівництва нами сформовано таке бачення структури цієї інформації, як системи (рис.3).



**Матеріали Міжнародної науково-практичної конференції
«Сучасні тенденції соціально-економічного розвитку агропромислового
виробництва України в контексті інтеграції у світову економіку»**



Рис. 3. Структура системи інформації для моделі маркетингової системи інформаційно-аналітичного забезпечення управління ринком продукції овочівництва

Джерело: власна розробка автора

Процедурно процес інформаційно – аналітичної роботи маркетингової системи інформаційно-аналітичного забезпечення управління ринком продукції овочівництва пропонується організувати як ряд послідовних дій: визначення проблеми в управлінні ринком продукції овочівництва (кола питань), формування цілей інформаційно – аналітичної роботи, попередній аналіз наявної інформації, відбір джерел інформації, формування плану дослідження, збір інформації (за допомогою наведеної системи методів), аналіз зібраної інформації, підготовка аналітичних матеріалів для органів управління ринком продукції овочівництва. Наведені процедури об'єднані нами в п'ять етапів, які повинні мати циклічний характер, відповідно до циклічності процесу управління (рис. 4)

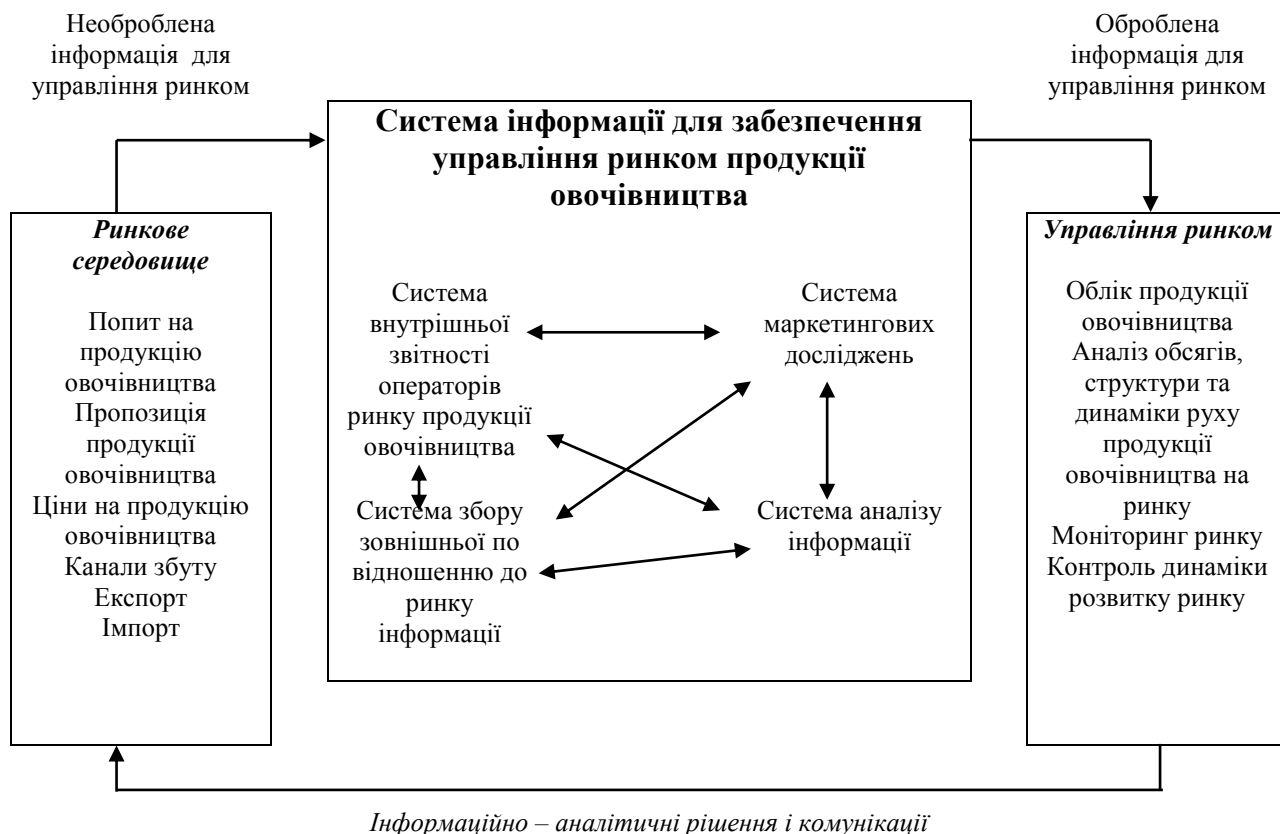

Рис. 4. Процес роботи з інформаційно – аналітичного забезпечення управління ринком продукції овочівництва

Джерело: власна розробка автора

На першому етапі працівникам маркетингової системи інформаційно-аналітичного забезпечення управління ринком продукції овочівництва необхідно точно сформулювати задачу, що стоїть перед ними, і мету роботи в певному календарному або функціональному розрізі, що розпочинається. Постановка задачі має визначатись цілями управління ринком продукції овочівництва і формуватись через спільну колективну роботу представників усіх державних та недержавних організацій, що зацікавлені в якісному управлінні ринком продукції овочівництва.

Роботи по збору інформації для інформаційно-аналітичного забезпечення управління ринком продукції овочівництва систематизовані нами по об'єктах і по цілях, що стоять перед системою управління ринком овочівництва.

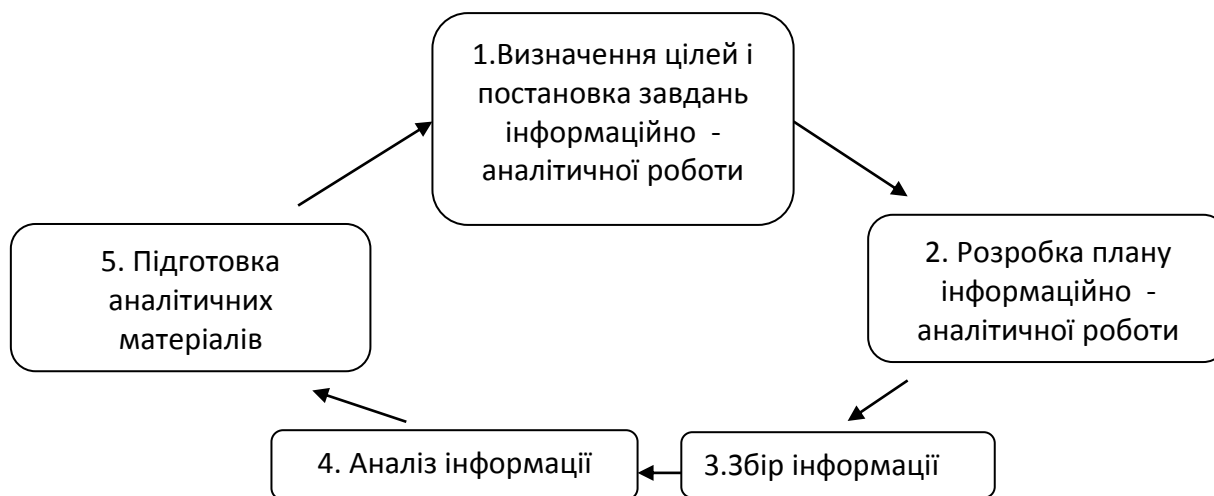
На рис. 5 наведена пропонується класифікація методів збору інформації маркетинговою системою інформаційно-аналітичного забезпечення управління ринком продукції овочівництва.

Отже, створення моделі маркетингової системи інформаційно-аналітичного забезпечення управління ринком сільськогосподарської продукції дозволить об'єднати для ефективного використання інформаційний потенціал: органів державного управління ринком продукції овочівництва, операторів ринку продукції овочівництва та їх об'єднань, науково-технічний потенціал наукових і інформаційних установ; упорядкувати кадри з інформаційно – аналітичного забезпечення управління; сформувати єдиний науково обґрунтований галузевий фонд документів на основі єдиних стандартів та методології. Це створить передумови для швидкого переходу галузі на умови стандартизації та сертифікації овочевої продукції, що діють в Європейському Союзі.

Для практичної реалізації пропонується у статті моделі маркетингової системи інформаційно-аналітичного забезпечення управління ринком сільськогосподарської продукції в Україні на основі кращих світових зразків нами визначено такі основні передумови:

– створення загальнонаціональної мережі консультативно – інформаційних (дорадчих) служб які забезпечать необхідну інформаційну підтримку процесу створення, навчання відповідного персоналу сучасних технологіям маркетингу, встановлять



**Матеріали Міжнародної науково-практичної конференції
«Сучасні тенденції соціально-економічного розвитку агропромислового
виробництва України в контексті інтеграції у світову економіку»**

необхідні для функціонування агромаркетингової системи зв'язки між учасниками продовольчих ринків та державними органами на усіх рівнях регулювання та саморегулювання ринків;

– створення необхідної нормативно – правової бази для функціонування агромаркетингової служби;

– наукове опрацювання методології функціонування служби, системи збору, аналізу та використання службою маркетингової інформації (саме в даному напрямку бачимо перспективу подальших наукових досліджень цієї тематики);

– визначення місця і ролі агромаркетингової служби в системі уже визначених пріоритетних напрямів державної продовольчої політики, її інтегрування в існуючу систему прийняття рішень на державному та на локальних рівнях управління.

Тому для функціонування пропонованого інституційного органу з інформаційно-аналітичного забезпечення управління продовольчими ринками об'єктивно необхідною є уніфікація обліку, аналізу та моніторингу інформації, що стосується управління продовольчими ринками.

Список літератури:

1. Концепція розвитку овочівництва та переробної галузі до 2015 року: схвалено розпорядженням Кабінету Міністрів України від 31 жовтня 2011 р. N 1120-р /[Електронний ресурс] – Режим доступу: <http://zakon2.rada.gov.ua/laws/show /1120-2011-p>

2. Електронний ресурс. – Режим доступу: <http://www.ams.usda.gov/>

**ИНСТИТУЦИОНАЛЬНЫЕ МОДЕЛЬ МАРКЕТИНГОВОЙ СИСТЕМЫ
ИНФОРМАЦИОННО-АНАЛИТИЧЕСКОГО ОБЕСПЕЧЕНИЯ УПРАВЛЕНИЕ
РЫНКОМ**

*Н.Г. Царук декан факультета экономики и менеджмента
ОП НУБиП Украины "Нежинский агротехнический институт"*

В статье рассмотрено значение аграрного государственного маркетингового сервиса для информационно-аналитического обеспечения управления продовольственными рынками. Предложено создание в Украине государственной агромаркетинговой службы как институционального органа, ответственного за информационно-аналитическое обеспечение управления продовольственными рынками.

Ключевые слова: рынок, управления, информационно-аналитическое обеспечение, продукция овощеводства.

**INSTITUTIONAL MODEL ENGINE MARKETYNHOVOY INFORMATION AND
ANALYTICAL OBESPECHENYYA MANAGEMENT OF THE MARKET**

*N.G.Tsaruk Dean of the Faculty of Economics and Management
SS National University of Life and Environmental Sciences of Ukraine
«Nizhyn Agrotechnical Institute»*

The article considers the importance of the agricultural marketing service for public information and analytical maintenance of the food market. An establishment in Ukraine ahromarketinhovoi public service as an institutional body responsible for the information and analytical support for the management of the food market.

Key words: market, management, information and analytycheskoe obespechenye, Products ovoshevodstva.



УДК 658.152.338.45:664

ІНВЕСТИЦІЙНИЙ КЛІМАТ В АГРАРНОМУ СЕКТОРІ УКРАЇНИ

*А.В. Чорнобай, студентка 3 курсу факультету економіки та менеджменту
Науковий керівник – Г.М. Македон, асистент кафедри аграрної економіки
ВП НУБіП України «Ніжинський агротехнічний інститут»*

Статтю присвячено формуванню інвестиційного клімату в підприємствах аграрного сектору України.

Ключові слова: *сільське господарство, інвестиції, інвестиційний клімат, продовольство, агробізнес.*

Постановка проблеми. На сьогодні для України сільське господарство – ключова галузь, яка має потужний інвестиційний потенціал. Подальший розвиток аграрного сектору економіки України визначається рівнем інвестиційних можливостей та інвестиційною привабливістю галузі.

Аналіз останніх досліджень і публікацій. Проблемам інвестування в АПК присвяченні наукові праці вчених-економістів, серед яких: І.А. Бланк, А.П. Гайдучський, О.М. Гаркуша, С.А. Гуткевич, М.І. Кісіль, В.І. Топіха, А.В. Чупіс та ін. Дослідження особливостей інвестиційного клімату та інвестиційної привабливості відображається в працях таких вчених, як В.В. Вовкодав, А.П. Гайдучський, С.А. Гуткевич, Г.І. Грицаєнко та ін. Їх дослідження охоплюють цілу низку питань, пов'язаних з ефективним залученням інвестицій та формування сприятливого інвестиційного клімату в аграрних підприємствах. Проте ряд проблем досі залишається вирішеним не повною мірою. До них насамперед відноситься питання, пов'язані з формуванням сприятливого інвестиційного клімату для інвесторів на мікрорівні рівні.

Метою дослідження є розробка рекомендацій щодо покращення інвестиційного клімату та стимулювання надходження інвестицій в економіку аграрних підприємств.

Виклад основного матеріалу. Інвестиційний клімат для агробізнесу має ряд особливостей. Найбільш проблемними, або найбільш важливими для розвитку вітчизняного аграрного сектору напрями є:

- Інвестиції в післязбиральну обробку та зберігання сільгосппродукції;
- Сучасні принципи безпеки харчової продукції;
- Реєстрацію сільськогосподарських виробничих ресурсів;
- Ефективність використання ресурсів та енергоефективність.

Нижче наведено кілька прикладів неефективної державної політики в цих сферах.

1. Підвищення конкурентоспроможності та продуктивності аграрного виробництва є однією з головних цілей аграрної політики України. Разом з тим, нестача капіталу є однією з головних перешкод для досягнення цієї мети. Українські сільгоспвиробники лише на 48-66% забезпечені сільгосптехнікою для своєчасного проведення польових робіт; близько 80% техніки застаріло і потребує негайної заміни. Такий стан справ породжує значний попит на сучасну сільгосптехніку та обладнання, і статистика чітко фіксує постійне зростання закупівель сільгосптехніки і устаткування. Однак, та ж статистика свідчить про те, що українські сільгоспвиробники віддають перевагу імпортній, а не вітчизняній сільгосптехніці та устаткуванню.

2. Україна використовує застарілу, негнучку і надмірно складну систему контролю безпеки та якості харчової продукції. Така система не гармонізована з міжнародними практиками, не відповідає вимогам СОТ і не визнається переважною більшістю країн світу. Відповідно, ми не можемо експортувати свою продукцію на величезний і платоспроможний ринок Європейського союзу. Але найголовніше – діюча система не забезпечує ефективного контролю безпеки та якості харчової продукції для населення



**Матеріали Міжнародної науково-практичної конференції
«Сучасні тенденції соціально-економічного розвитку агропромислового
виробництва України в контексті інтеграції у світову економіку»**

України. Така негнучка, застаріла і надмірно складна система призводить до значних витрат з боку бізнесу. Згідно з оцінками ІФС, витрати на дотримання вимог системи для типового експортно-орієнтованого ланцюжка поставок молокопродуктів в Україні склали 2,24 млн. дол США в 2010 році. Екстраполюючи ці витрати на весь молочний комплекс, в сукупності це виходить 38-49 млн. дол США витрат, що еквівалентно приблизно 9% обсягу експорту молочної продукції України в 2010 році. Це суттєво підриває експортний потенціал продукції АПК України, а також конкурентоспроможність сектора. Досвід країн з розвинутою економікою свідчить про те, що адекватного рівня безпеки харчових продуктів можна досягти і без обмежуючих, негнучких і адміністративно обтяжливих процесів.

3. До недавнього часу всі зовнішньоекономічні контракти на експорт сільськогосподарської продукції повинні були обов'язково реєструватися на Аграрній біржі України. Без відповідного документа сільгосппродукцію не можна було експортувати. Загалом, витрати на реєстрацію зовнішньоекономічного контракту на Аграрній біржі становили в середньому 0,15-0,2% від вартості контракту. За оцінками ІФС, сукупні витрати експортерів на ці дві процедури склали близько 90 млн. грн. в 2011 році. При цьому функція Аграрної біржі та зареєстрованих на ній брокерів зводилася лише до посвідчення вже існуючих контрактів, без будь-яких зворотних зобов'язань щодо гарантування виконання контрактів, поставок тощо.

4. В Україні, на відміну від інших країн, існує обов'язкова сертифікація зерна та обов'язкова сертифікація зернових складів. Бізнес вже давно вимагає скасування цих обтяжливих та непотрібних з точки зору безпеки процедур, які збільшують собівартість виробництва зерна в Україні, але, на жаль, результатів поки що немає.

5. Згідно з Законом України «Про захист рослин», кожна партія засобів захисту рослин (ЗЗР) – зазвичай це 10-20 тон – підлягає обов'язковому тестуванню на відповідність певним якісним показникам. Імпортери ЗЗР підраховували, що, враховуючи кількість наявних лабораторій, які можуть виконувати необхідне тестування, і загальний обсяг щорічного імпорту ЗЗР, цим лабораторіям потрібно було б тестувати річний обсяг імпорту протягом 7 років, 24 години на добу, без вихідних і свят. Зрозуміло, що тестування перетворюється на формальну процедуру. Таким чином, знову бачимо абсолютно абсурдне додаткове навантаження на бізнес. [2]

6. У листопаді 2012 року було внесено зміни до деяких законів України щодо відновлювальної енергетики. Ці зміни дозволили застосовувати «зелений тариф» до електроенергії, виробленої з відходів тваринництва - на наш погляд, це може стати додатковим джерелом прибутку для сільгоспвиробників. Тим не менш, встановлено вимогу щодо питомої ваги сировини, матеріалів, основних засобів, робіт та послуг українського походження у вартості будівництва відповідного об'єкта електроенергетики, що виробляє електричну енергію з біомаси, на рівні 50%.

Економіка України за своєю структурою наближається до структури західних економік, де переважну частку в структурі ВВП займає сфера послуг. На момент розвалу СРСР сфера послуг у структурі ВВП займала лише 26% і зросла до майже 75% у 2012 році. Разом з тим, частка сільського господарства впала з 22% у 1991 році до 8% ВВП в 2012 році. Тим не менш, можна помітити, що темпи інвестування в сільське господарство (співвідношення інвестицій в основний капітал до секторальної доданої вартості) значно перевищують темпи інвестування в промисловість і сферу послуг. [1]



Продуктивність капіталу в сільському господарстві (секторальна додана вартість на одиницю вартості основних засобів) значно перевищує продуктивність капіталу в промисловості та сфері послуг. При цьому цей розрив зростає і далі, що є чітким сигналом для інвестування в сільське господарство. Кореляція динаміки продуктивності капіталу в сільському господарстві по відношенню до інших секторів з індексом світових цін на продовольство, який розраховується FAO, свідчить про певну залежність нашого сільського господарства від загальносвітового попиту на продовольство.

Зовсім інша ситуація з продуктивністю роботи в сільському господарстві. Як бачимо, вона менше продуктивності роботи в інших секторах економіки. Це свідчить про певні глибинні проблеми і з якістю робочої сили в сільському господарстві, тобто з рівнем професійної підготовки, і з рівнем аграрної освіти та науки в Україні, і з відсутністю належного забезпечення сектору сучасними засобами виробництва. [3]

Висновки та перспективи подальших досліджень. Тим не менш, на тлі істотної ризикованості ведення агробізнесу спостерігаємо інтенсифікацію інвестиційної привабливості сектора. І, враховуючи зростання населення планети і в основному позитивні очікування щодо динаміки цін на сільськогосподарську продукцію, слід очікувати і подальшого покращення інвестиційної привабливості аграрного сектору України.

Список літератури:

1. Боліновська Н. Я. Інвестиційна діяльність в умовах ринкової трансформації економіки України / Н. Я. Боліновська // За матеріалами Всеукраїнської науково-практичної конференції „Сучасні тенденції і проблеми розвитку інвестиційно-будівельного комплексу». - Тернопіль, 2007. – С. 108 - 110.

2. Власюк Ю.О. Державне регулювання інвестиційної діяльності / Ю.О. Власюк // Вісник ХНАУ ім. В.В. Докучаєва / Сер. «Економіка АПК і природокористування», 2007. – № 8. – С.79-83.

3. Маловичко А.С. Проблеми оцінки інвестиційної привабливості підприємств / А.С. Маловичко // Економіка і регіон. Науковий журнал. – Полтава: ПНТУ, 2006. - №4. – С. 126-129.

ИНВЕСТИЦИОННЫЙ КЛИМАТ В аграрном секторе УКРАИНЫ

*А.В. Чернобай, студентка 3 курса факультета экономики и менеджмента
Научный руководитель - Г.Н. Македон, ассистент кафедры аграрной
экономики*

ОП НУБиП Украины «Нежинский агротехнический институт»

Статья посвящена формированию инвестиционного климата на предприятиях аграрного сектора Украины.

Ключевые слова: сельское хозяйство, инвестиции, инвестиционный климат, спрос, продовольствие, агробизнес.

INVESTMENT CLIMATE IN AGRICULTURAL SECTOR OF UKRAINE

*Anna V. Chornobay, 3-rd year student of the faculty of economics and management
Supervisor – Halyna M. Makedon, assistant department of agricultural economics
SS of NULES of Ukraine «Nizhyn Agrotechnical Institute»*

This article is devoted to the formation of the investment climate in Ukraine's agricultural sector enterprises.

Keywords: agriculture, investment, investment climate, demand, food, agribusiness.



УДК 639.3:636.03

МОДЕЛИРОВАНИЕ ПРОЦЕССОВ В АПК С ПОМОЩЬЮ ПРИЛОЖЕНИЯ EXCEL

В. В. Шумак, к.б.н, доцент

УО «Полесский государственный университет», Республика Беларусь

В статье изучались возможности моделирования производственных процессов в АПК. На основании всестороннего анализа определены потенциальные возможности применения приложения Excel, реализуя которые можно добиться повышения эффективности сельскохозяйственного производства.

Ключевые слова: информация, рост, коэффициент массонакопления, сельскохозяйственное производство

Постановка проблемы. Развитие экономики требует использования компьютерных программ, которые позволяют расширить возможности обработки достаточно большого количества информации. Накопленные и обработанные массивы данных служат основанием для принятия эффективных решений. Приложение Excel позволяет обрабатывать большое количество данных в табличной форме, в нем заложен потенциал практически не используемый на современном этапе.

Разработка любого процесса опирается на компетентность лиц выполняющих исследовательскую работу. Постановка экономического анализа выделенной проблемы в организации или течении производственного процесса связана с глубокими знаниями специалистов своих отраслей. Идет формирование качественного анализа изучаемой структуры и отдельных ее элементов. Моделирование бизнес-процессов обусловлено выявлением и выражением устойчивых взаимосвязей в математически грамотных зависимостях. Объединение нескольких зависимостей в пределах даже одной изучаемой проблемы позволяет разработать целый алгоритм расчетов при относительно стабильных значениях вводимых исходных данных. Общие свойства модели укладываются в алгоритм решений при закладывании самых разных исходных данных. Решением могут выступать только те значения, которые основываются на достоверных показателях.

Анализ последних достижений и публикаций. Для того чтобы отследить и своевременно учесть возможные изменения в ходе реализации процесса сельскохозяйственного производства необходимо проводить постоянный мониторинг ситуации. Все больше нового программного обеспечения используется в процессе производства сельскохозяйственной продукции, но специалистов по обслуживанию программ, способных к анализу полученных данных, к сожалению не хватает. Не всегда удается грамотно эксплуатировать уже приобретенное программное обеспечение.

При наличии формул из области гуманитарных или естественных наук можно составить алгоритм для проведения расчетов в приложении Excel. Если формул нет, то вводится определенная повторяющаяся система простых математических действий. Так изучение процессов при разработке любого бизнес-плана дает подробную картину возможных исходов при наличии достоверных данных. Данные закладываются в строгой последовательности, обусловленной потребностью создания легко воспроизводимого алгоритма расчетов для исследователя. Единицы измерения исследуемых показателей должны строго учитываться. Нельзя соизмерять показатели в разных системах единиц. Достоверность и правильность проведенных расчетов обуславливается также элементарной аккуратностью при введении формул и исходных данных. Исследователь процессов и явлений должен иметь также интуитивный подход, к оценке возможного



результата, базирующийся на высокой квалификации специалиста и грамотного пользователя.

Тестирование разработанных моделей может проводиться на апробации расчетов по заранее известным исходам при использовании хорошо знакомых данных. Получение показателей в шесть или в девять знаков после запятой не позволяет сомневаться в верности выбранного алгоритма. Многие процессы могут быть описаны и получить совсем другую интерпретацию при их детальном рассмотрении. В учете расходуемых средств на организацию деятельности тысячные и миллионные доли будут способствовать налаживанию учета и контроля, а также способствовать выявлению слабых мест и возможных потерь в ходе производственного процесса. Неучтенные ранее возможности рационализации в расходовании средств позволят экономить значительные объемы ресурсов. Исследования проводились в рамках НИР "Разработать новые технологии выращивания прудовой рыбы, обеспечивающие снижение ее себестоимости и улучшение потребительских качеств" по программе ГНТП "Агрокомплекс – устойчивое развитие" номер госрегистрации 20112904, Республика Беларусь. Результаты представлены в заключительном отчете 2013 года.

Целью исследований является изучение особенностей сельскохозяйственного производства посредством широкого использования приложения Excel, которое может отображать динамическое изменение ситуации в табличной и графической форме.

Изложение основного материала. Внедрение приложения Excel в повседневную деятельность станет гораздо быстрее тогда, когда предприятия получат подтверждение в детализации и наглядности планируемых производственных и бизнес-процессов, в конкретном положительном экономическом эффекте.

Изучение роста животных, начиная от развития зародыша, дифференцировки органов и до взрослого организма проводил И.И. Шмальгаузен [7]. Особое место занимают аспекты работы Н.А. Плохинского [3], который начал изучать рост животных еще в 30-ых годах XX века и продолжал в течение долгих лет.

Изучение и анализ возможностей применения математического аппарата в биологии и особенностей роста живых организмов проводилось Дж. Смитом [5], Р. Бивертоном и С. Холтом [1], П. Трояном [6]. Живой организм рассматривался как объект исследования на разных этапах онтогенеза.

Модель массонакопления основывается на изучении изменения штучной массы живого организма при создании благоприятных условий выращивания товарной продукции. При этом, что возможные отклонения от максимального значения особенно важны на первых этапах жизненного цикла [9]. Проводится расчет коэффициента массонакопления K_m путем извлечения корня T -ой степени из отношения конечной массы или массы M_T по истечении времени T , к начальной массе изучаемого периода M_0 по формуле 1:

$$K_m = (M_T/M_0)^{1/T}, \quad (1)$$

Тогда, определение массы животного M_t в любой период времени t , при том условии, что $1 \leq t \leq T$, будет проводиться по следующей формуле 2:

$$M_t = M_0(K_m)^t, \quad (2)$$

Проанализировали темпы роста карпа в прудах СПУ «Изобелино», РУП «Институт рыбного хозяйства», Республика Беларусь, по материалам 2011 года. Все изучаемые семьи принадлежали к одной породе зеркального карпа. Очевидно, в каждом



**Матеріали Міжнародної науково-практичної конференції
«Сучасні тенденції соціально-економічного розвитку агропромислового
виробництва України в контексті інтеграції у світову економіку»**

из прудов, в которых содержалась рыба, были какие-то свои отклонения от комфортных значений параметров выращивания, при одинаковых температурных условиях, атмосферном давлении, влажности воздуха, осадков и других.

Проведя расчеты по максимальным значениям **Км**, рассчитанным по формуле 1 и собранным в таблицу 1, оценили потенциальные возможности роста данной породы карпа при четком соблюдении технологии выращивания и обеспечении комфортных условий. Максимально возможная масса сеголетка карпа за исследованный период по 30.08. могла превысить 80 г. Максимальная среднештучная масса сеголетка зеркального карпа зафиксирована во время облова в октябре 2011 года в 42 г.

1. Моделирование роста сеголетка карпа во 2 зоне рыбоводства по данным СПУ «Изобелино», 2011 г.

Значения	июль						август					
	1		2		3		1		2		3	
	Км	Вес, г	Км	Вес, г	Км	Вес, г	Км	Вес, г	Км	Вес, г	Км	Вес, г
мах	1,19		1,08	22,0	1,05	39,2	1,02	52,1	1,02	67,6	1,01	
	33	9,40	91	7	93	8	86	2	64	7	92	81,86
	1,16		1,02		1,01		1,00		1,00		1,00	
мин	41	3,50	25	4,37	05	4,86	92	5,33	92	5,84	92	6,41

Минимально возможная среднештучная масса сеголетка племенного карпа за исследованный период по 30.08.2011 г. могла превысить только 6 г. Но в этом случае в каждом из выростных прудов обстановка была бы далека от соблюдения технологии и применения технологических приемов по интенсификации рыбоводства [2].

Графическое изображение роста рыбы в проведенных расчетах с помощью приложения Excel позволяет интерпретировать широко проводившиеся ранее изучения циклоидной чешуи. На рисунке 1 изображен рост щуки в течение 12 месяцев, т. е. до возраста годовика.



Рисунок 1 – Рост годовика щуки в ВКН «Жабер», Республика Беларусь



Примечание: данные по приросту массы рассчитаны по коэффициентам массонакопления за 3 недельный период с 10.04. 2010 г до 20.03.2011 г, до штучной массы до 239 г.

Данный метод расчета позволяет рассчитать ожидаемую массу организма. Сохранение постоянного достаточно высокого физиологического уровня обмена веществ у младших возрастных групп обеспечивает значительные коэффициенты массонакопления. Так, у крупного рогатого скота абсолютный прирост может сохраняться на одном каком-то уровне в течение длительного периода времени. В качестве исходных данных для разработки структурных элементов взяли отдельные технологические периоды, которые впоследствии объединяются в крупные модели. Например, разработка модели товарного выращивания крупного рогатого скота захватывает период в 430 суток. Дали детализацию по каждому суткам, рассчитали планируемые привесы, количество необходимого корма, текущие расходы на обеспечение ухода и содержание животного. Если такую программу роста дополнять реальными данными по росту и содержанию конкретного животного можно наладить индивидуальный учет и контроль.

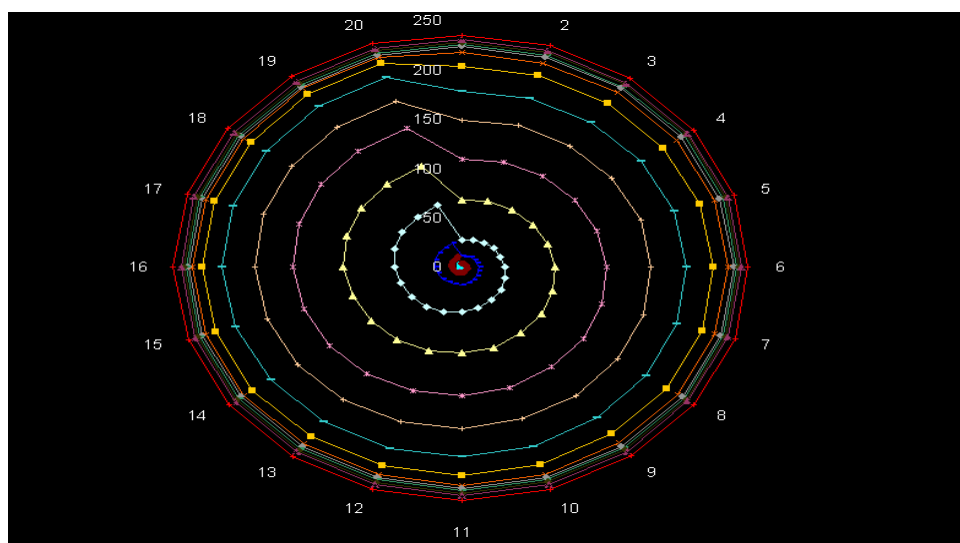
Результаты роста живой массы крупного рогатого скота в соответствии с данной методикой в кратком виде представлены в таблице 2.

2. Прирост 1 головы крупного рогатого скота

Технологический период выращивания	Продолжительность периода, дней	Коэффициент массонакопления	Прирост одной головы КРС, кг		Масса одной головы КРС, кг	
			на начало периода	на конец периода	на начало периода	на конец периода
1 фаза выращивания	110	1,006768	0,600	1,260	50,000	148,200
2 фаза выращивания	320	1,006768	1,260	1,000	148,200	506,000

Для обеспечения роста животных им создаются комфортные условия содержания. Изучение потребностей, нормативных показателей способствует планированию, организации и подготовке к каждому этапу выращивания заранее. Предупреждение возникновения проблемных ситуаций будет оговорено в плане прогнозных мероприятий и не исполнение, какого либо пункта, скорее приведет к непредвиденным потерям, чем к экономии средств и ресурсов. Первый этап товарного выращивания продолжается в течение 110 суток с достижением средней массы одного животного около 148 кг.

Процесс перехода телят от молочного питания к растительным кормам сопряжен с глубокими функциональными и морфологическими изменениями пищеварительного аппарата, обуславливающими физиологическую перестройку от моногастрического к полигастрическому пищеварению [1].

За первым самым ответственным этапом наступает следующий – этап товарного выращивания продолжительностью 320 суток с достижением массы животного 500 кг.

При этом, что отмечался рост животных, коэффициенты массонакопления имели тенденцию к снижению. По данным 2012-2013 гг. КУПП «Маньковичи» (Брестской области) в течение 320 суток отмечали постепенное снижение с максимального значения 1,006768 до 1,000722. Для того, чтобы выстроить ряд значений коэффициентов массонакопления была разработана формула расчета показателя – понижающего коэффициента значений K_n , позволяющая откорректировать результаты, полученные опытным путем.



$$K_n = (K_{\max}/K_{\min})^{1/320}, \quad (3)$$

где, K_{\max} – максимальный коэффициент массонакопления, K_{\min} – минимальный коэффициент массонакопления для 320 суток.

Понижающий коэффициент был рассчитан по формуле 3 и составлял 0,999278. Он был использован для расчета следующих показателей коэффициента массонакопления, начинали с 1 суток K_{\min} , что соответствовало максимальному значению, определяли для 2 суток $K_{M(n+1)}$, и так далее, заканчивая 320 сутками (по формуле 4).

$$K_{M(n+1)} = K_{\min} \times K_n, \quad (4)$$

В товарном животноводстве необходимо вводить новые способы учета необходимых и затрачиваемых ресурсов для содержания животных. Применяя данную методику расчета и моделирования роста можно организовать дифференцированный уход и индивидуальное кормление животных, что будет сопровождаться достаточно высокими результатами по росту. Повышается уровень внимания обслуживающего персонала к каждому из животных. Что будет способствовать заметному снижению затрат и расширению возможностей использования средств механизации и автоматизации.

Проводя исследования по теме НИР «Разработка бизнес-плана развития ООО «Карсын» определяли себестоимость выращивания одной головы. Причем, себестоимость выращивания и содержания одного барана на 10-15% выше, чем себестоимость выращивания и содержания одной овцы.

В качестве недостатка можно отметить финансовые вложения в средства сбора, накопления и контроля информации по каждому из животных. Для его реализации необходимо создание развитой инфраструктуры регулирования микроклимата.

Выводы и перспективы дальнейших исследований. Теоретические знания, полученные по месту учебы и практические навыки, приобретенные на работе, глубокое знание бизнес-процессов позволят вывести управление предприятием на новый уровень. Учесть процессы формирования и реализации государственной экономической и социальной политики поможет своевременное изучение нормативно-законодательной базы.

Одной из основных проблем в АПК является текучесть кадров и ограниченное количество специалистов – уверенных пользователей современного программного обеспечения. Так, например, при изучении особенностей роста сельскохозяйственных животных с учетом развития процесса выращивания по технологическим периодам возможно при использовании обычного компьютера моделировать ситуацию по минимальным отрезкам времени. Описывая ситуацию по конкретной группе животных на весь технологический период, получаем возможность планирования проведения мероприятий и расходования средств на другом информационном уровне. Интенсификация сельского хозяйства основывается на разработке и внедрении новых технических приемов и технологий. Применение передовой техники, внесение органических и минеральных удобрений с целью повышения продуктивности земель сельскохозяйственного назначения, внедрение в производственную деятельность новых пород и объектов выращивания, селекционно-племенная работа и другие направления требуют новых подходов.



Все специалисты изучали информационные технологии, но в итоге, для решения проблемы обучения работы с приложением Excel на профессиональном уровне можно организовывать курсы для молодых специалистов и специалистов со стажем работы на базе факультетов повышения квалификации существующих вузов. Профиль обучения закладывать в зависимости от группы набора. Так, например, для бизнес - планирования можно приглашать специалистов технологических центров, технопарков, бизнес - лабораторий. Занятия должны проводить специалисты в смежных областях знаний экономисты – хорошо владеющие навыками работы в Excel, программисты способные составить и решить экономическую задачу. При формировании групп для повышения квалификации из специалистов АПК преподаватели должны иметь прекрасную подготовку по технологии сельскохозяйственного производства и владеть основами моделирования процессов, а также, специалисты способные составить и решить производственно-экономическую задачу. И так далее, для каждой отрасли экономики можно учитывать ее особенности и возможности формирования и решения производственных задач или задач разработки и оказания услуг.

Список литературы:

1. Бивертон, Р., Холт, С. Динамика численности промысловых рыб.// Сокр. пер. с англ./ Под. ред. А.В. Засосова. – М.: Пищ. пром-ть, 1969. – 248 с.
2. Мина, М.В., Клевезаль, Г.А. Рост животных: анализ на уровне организма// М.: Наука, 1976. – 292 с.
3. Плохинский, Н.А. Биометрия./М.: Изд-во МГУ, 1970. – с. 367.
4. Приемы повышения продуктивности молодняка крупного рогатого скота: моногр./ В. Ф. Радчиков [и др.] – Жодино: РУП «Научно-практический центр Национальной академии наук Беларуси по животноводству», 2010. – 244 с.
5. Смит, Дж. Математические идеи в биологии. //М.: Мир, 1970. – 180 с.
6. Троян П. Экологическая биоклиматология// Пер. с пол./ Предисл., заключение, коммент. и общ. ред. А.Г. Креславского. – М.: Высш. шк., 1988. – 207 с.
7. Шмальгаузен И.И. Определение основных понятий и методика исследования роста. // Рост животных. - М.-Л.: Биомедгиз. 1935. - С. 10-16.
8. Шумак, В.В. Потенциал роста сеголетка племенного карпа/Актуальные проблемы гуманитарных и естественных наук. М., №12(59), 2013. Ч.1.- С. 61 – 66.
9. Shumak, V. Efficiency of process of cultivation - the assessment of risk of loss of weight of fish/ Annals of Economics Research Foundation European Institute of Sustainable Development/ International Conference Materials «Problems of regional and local development diversity of rural areas in Europe»// West Pomeranian University of Technology. Szczecin. 2013. – pp. 277-281.

МОДЕЛЮВАННЯ ПРОЦЕСІВ В АПК ЗА ДОПОМОГОЮ ПРОГРАМИ EXCEL

В. В. Шумак, к.б.н, доцент

УО «Поліський державний університет», Республіка Білорусь

У статті вивчалися можливості моделювання виробничих процесів в АПК. На підставі всебічного аналізу визначено потенційні можливості застосування додатка Excel, реалізуючи які можна домогтися підвищення ефективності сільськогосподарського виробництва.

Ключові слова: інформація, зростання, коефіцієнт масонакоплення, сільськогосподарське виробництво.

MODELING OF PROCESSES IN AGRO INDUSTRIAL COMPLEX IN EXCEL

V.V.Shumak

Polesky state University, Republic of Belarus



**Матеріали Міжнародної науково-практичної конференції
«Сучасні тенденції соціально-економічного розвитку агропромислового
виробництва України в контексті інтеграції у світову економіку»**

The article explored possibilities for simulation of production processes in agriculture. On the basis of comprehensive analysis identified the potential of Excel, realizing which is expected to increase the efficiency of agricultural production.

Key words: *information, growth, accumulation ratio of the weight, agricultural production.*

УДК 346.6:351.83

**ПРАВОВЕ РЕГУЛЮВАННЯ НАГЛЯДУ ТА КОНТРОЛЮ У СФЕРІ
ДЕРЖАВНИХ ЗАКУПІВЕЛЬ**

**О.М. Шукін, директор Департаменту забезпечення діяльності Міністра
Міністерство енергетики та вугільної промисловості України**

Дана стаття аналізує поняття нагляду та контролю Детально розглядається сучасний стан та перспективи моніторингу в Україні як особливої форма нагляду. Продемонстровано види контролю у сфері державних закупівель.

Ключові слова: *нагляд, публічний контроль, державні закупівлі, моніторинг.*

Постановка проблеми. Держава не може нормально функціонувати й розвиватися без чітко організованої системи контролю за виробництвом, розподілом і перерозподілом суспільного продукту та іншими сферами суспільного життя в державі. До того ж необхідно забезпечувати контроль за ефективністю витрачання державних коштів, що особливої актуальності набирає у сучасних умовах.

На сьогодні загальновідомим є той факт, що стабільність у сфері державних закупівель, забезпечення раціонального та ефективного використання державних коштів залежить від налагодженого механізму державного нагляду та контролю.

Аналіз останніх публікацій та досліджень. Дослідження будь-яких аспектів нагляду та контролю об'єктивно пов'язано з певним розумінням їх понять.

Поняття нагляду та контролю мають загально-правову природу та використовуються в різних галузях права. Позитивно, що певна кількість державно-управлінських відносин регулюється конституційним, адміністративним, фінансовим та іншими галузями права. Цим пояснюється відсутність єдиного підходу до даних понять, проблеми контрольно-наглядових відносин ведуться постійно, вони висвітлені в роботах В. Авер'янова, О. Андрійко, О. Бандурки, Ю. Битяка, А. Васильєва, В. Гаращука, І. Голосніченка, С. Ківалова, Л. Ковалю, В. Копейчикова, П. Рабіновича, А. Селіванова, О. Фрицького, Ю. Шемшученка та інших провідних вчених.

Виклад основного матеріалу. Аналізуючи походження термінів «контроль» і «нагляд», можна зазначити, що слово «контроль» є іншомовного походження, що, можливо, з'явилося в українській мові як калька з німецької мови ще в XVIII ст., а «нагляд» має українську етимологію [1, с.314].

Сьогодні в Україні існує багато вузькоспеціальних визначень терміну «контроль», який розуміється як аналітична функція управління, суть якої – спостереження за ходом певних процесів, порівняння величини контрольного параметру із заданою парадигмою, виявлення відхилень від програми [2, с.108]. Зокрема, згаданий термін «контроль» трактується як елемент управління економічними об'єктами і процесами, що складається з нагляду за ними для перевірки їх відповідності стану, передбаченому законами, юридичними нормативними актами, а також програмами, планами, договорами, проектами, угодами [3, с.829].



Словник іншомовних слів визначає контроль (від франц. controle) як перевірку або спостереження з метою перевірки. Французьке controle, у свою чергу, утворилося від латинського contra-префікс, що означає протидію, протилежність тому, що означає друга частина слова. Друга частина слова –role означає «міра впливу, значення, ступінь участі в чомусь», - одне з тлумачень слова «роль» виконання якоїсь дії. У даному разі слово «контроль», окрім значення перевірки, нагляду з метою перевірки, у своєму змісті має значення протидії чомусь небажаному [4]. Отже, термін «контроль» слід розглядати як перевірку, наприклад: перевірка діяльності кого-небудь або чого-небудь; а також спостереження за ким-небудь або чим-небудь з метою перевірки [5,с.1341] для протидії чомусь небажаному, для виявлення, попередження та припинення протиправної поведінки.

Під час тлумачення терміну «контроль» іноді відбувається уточнення типу перевірки, наприклад: перевірка діяльності кого-небудь або чого-небудь; спостереження за ким-небудь або чим-небудь з метою перевірки [6, с.1341]. Крім того, існують джерела, в яких контроль визначається також за допомогою слова «нагляд», тлумачити контроль як спостереження або нагляд з метою перевірки [7, с.359; 8, с.1450], та вказуючи на те, що пильний контроль є синонімічним нагляду [9, с.119].

Водночас, ототожнення термінів «контроль» і «нагляд» відбувається також у науковій юридичній літературі, наприклад, може йтися про забезпечення систематичного та постійного нагляду за діяльністю державних органів та посадових осіб, а термін «контроль» подається в дужках як синонім терміну «нагляд», може йтися про суб'єкти, які здійснюють нагляд і контроль одночасно, а також може згадуватися контрольно-наглядова діяльність [10, с.48-49]. Таким чином, юристи-науковці вживають поняття «контроль» і «нагляд» як ідентичні.

В. Авер'янов [11, с. 346] розрізняє поняття «контроль» та «нагляд», «родовим поняттям, на його думку, є «контроль», а «нагляд» - похідним від нього. Нагляд розглядає як окремий вид контролю, певну його форму, застосування якої у разі виявлення порушень супроводжується заходами впливу державно-владного характеру».

О. Андрійко [12, с. 120], підтримуючи думку В. Авер'янова, зазначає: «Нагляд слід розглядати як різновид контролю, завдання якого має свої характерні риси, що дозволяють виділити його як вид контролю».

Контроль містить у собі нагляд за законністю і доцільністю діяльності, її оцінку з позицій правових, наукових соціально-політичних, організаційно-технічних, зазначає Д. Бахрах [13, с. 40]. Проте в багатьох випадках заради забезпечення свободи громадян, виконання обов'язків підприємствами та організаціями контрольні повноваження суб'єктів влади обмежуються – їм надається можливість здійснювати лише нагляд. А коли між тими, хто перевіряє, і тими, кого перевіряють, відсутня організаційна підпорядкованість, зведення контролю до нагляду потрібне для запобігання втручання в оперативну діяльність суб'єктів влади, які не відповідають за її наслідки. Аналогічне тлумачення змісту термінів «контроль» та «нагляд» можна знайти в роботі А. Коренева [14, с. 253].

В. Колпаков, О. Кузьменко зазначають, що сутність контролю полягає в тому, що суб'єкт контролю здійснює облік і перевірку того, як контрольований об'єкт виконує покладені на нього завдання і реалізує свої функції. Нагляд – це здійснення спеціально уповноваженими органами цільового спостереження за станом законності, фіксації його порушень і вжиття заходів щодо притягнення порушників до відповідальності[15, с. 524].

Варто зазначити, що в юридичних, економічних, філософських джерелах питанням контролю приділялася значна увага. Окремі автори, розглядаючи це явище, підходили до



**Матеріали Міжнародної науково-практичної конференції
«Сучасні тенденції соціально-економічного розвитку агропромислового
виробництва України в контексті інтеграції у світову економіку»**

його вивчення з різних позицій, базуючись на власному розумінні даного питання. Тому, і в літературі існують різні точки зору такого явища, як контроль та нагляд.

Відповідно, суспільство не обходиться без загальних функцій управління. Саме до числа таких функцій належить і контроль як елемент властивий будь-якій системі, що розвивається за об'єктивними законами соціального розвитку. Такий висновок підтверджується і аналізом норм Конституції України, що закріплюють право контролю в якості елемента, В. К. Колпаков компетенції різних державних органів, незалежно від їхнього призначення та завдань.

Державний контроль базується на чітких конституційних засадах, функціонує на основі встановлених норм права і завжди тягне за собою певні юридичні наслідки. Це говорить про те, що в основі його виникнення та в процесі здійснення проявляється правова субстанція, вона характеризується рядом ознак. Насамперед, державний контроль здійснюється уповноваженими органами влади і одержує своє закріплення нормами, що визначають функції і правомочність контролюючих органів. Держава наділяє їх у здійсненні конкретних дій і закріплює ці повноваження у відповідних нормативно-правових актах.

Результати державного контролю завжди мають своє оформлення в офіційних документах, що відображають проведенні дії, опис виявлених фактів і юридичні наслідки. Реалізуючи свою владну функцію, контролюючий орган за результатами контролю приймає конкретні рішення. Воно може носити рекомендацій або обов'язків характер, але спрямований на приведення тих чи інших суспільних відносин у відповідність з чинними правовими приписами.

Нарешті, для правової природи контролю характерна його детальна процедурна регламентація, а саме, визначення органу, що здійснює контроль, його функцій, форм і методів, що застосовуються при контролі та забезпечення прийняття рішень. Забезпечення ефективності контролю має чітку правову регламентацію та налагоджений і закріплений механізм здійснення контрольної діяльності, що закріплюється загальними або спеціальними нормами.

Контроль є одним з ефективних інструментів забезпечення реалізації правових приписів держави. Він також являє собою одну з функцій державного регулювання і управління та один з основних засобів забезпечення дієвості законодавства, його реалізації всіма суб'єктами відповідних суспільних відносин. На особливу роль державного контролю в організації суспільного життя звернула увагу Н. Р. Малишева, яка зазначила, що «саме механізми контрольної діяльності між нормами права і їх впровадженням у життя, а також порушення законодавства, вживши відповідних заходів регулювання» [16, с.5]

Сьогодні в адміністративно-правовій науці В. Б. Авер'янов[17], О. Ф. Андрійко[18], В. С. Шестак[19], А. А. Джагарян[20], А. М. Тарасов[21] аксіомою вважають твердження, що різновидом соціального контролю є державний контроль як особливий вид державної діяльності, спрямований на забезпечення подальшого розвитку суспільства; основною його метою є підвищення ефективності державного управління у цілому шляхом аналізу, перевірки та спрямування діяльності суб'єктів управління відповідно до поставлених завдань і приписів; це особлива функція, яку держава здійснює з метою перевірки дотримання виконання поставлених завдань, прийняття рішень та їх правомірності,

На думку О. Сушинського [22, с.12], державний контроль – вид діяльності держави, що полягає в здійсненні нею відповідними засобами та способами специфічного



контрольно-владного впливу на стан суспільних відносин. Метою контрольно-владного впливу держави є «відновлення», «формування» і «спрямування» суспільних процесів відповідно до легітимних критеріїв щодо ефективності державного управління, зокрема здійснення державної влади. А це означає, що метою контролю є вирішення питань як щодо «ефективності», так і щодо «законності» діянь суб'єктів суспільних відносин. Ця мета досягається через вираження змісту державного контролю, який (зміст) щодо діянь відповідних суб'єктів включає планування, спостереження, аналіз, перевірку, розслідування, прийняття відповідних рішень і їх реалізацію. Державний нагляд та контроль базується на чітких конституційних засадах, функціонує на основі встановлених норм права і завжди тягне за собою певні юридичні наслідки. Це говорить про те, що в основі їх виникнення і в процесі здійснення проявляється правова субстанція нагляду та контролю.

У переважній більшості випадків автори класифікують контроль за таким критерієм як суб'єкт його здійснення. Наприклад, І. П. Голосніченко, та Я. Ю. Кондратьєв за таким критерієм виділяють три види контролю: який здійснюють органи державної влади та управління, судові органи та громадськість [23, с. 166-174]; В. М. Гаращук — п'ять: контроль з боку органів законодавчої влади; громадський контроль; контроль з боку представницьких органів місцевого самоврядування; судовий контроль; контроль з боку спеціалізованих контролюючих органів [24, с. 247-268]; С. Г. Стеценко — два: державний контроль та громадський контроль [25, с. 198, 209]; О. П. Рябченко — шість: контрольна діяльність Верховної Ради України, Президента України, Кабінету Міністрів України; громадський контроль; судовий контроль; нагляд прокуратури; контроль органів місцевого самоврядування; внутрішньовідомчий контроль [26, с. 230-250].

В. К. Колпаков та О. В. Кузьменко відзначають, що найчастіше пропонуються такі класифікації контролю: а) залежно від суб'єкта (що здійснює контроль) в системі державного управління; б) залежно від належності суб'єкта до державних або громадських структур; в) залежно від адміністративно-правової компетенції суб'єкта; г) залежно від спрямованості контролю; ґ) залежно від призначення контролю [27, с. 525-526].

На сьогодні все більшого поширення набуває ще такий вид діяльності, як «моніторинг». Дискусія навколо термінів «контроль» і «нагляд» має вже давню історію і відповідно достатньо повно досліджена на рівні дисертаційних і монографічних досліджень. Натомість цього не можна сказати про термін «моніторинг».

Особливою формою нагляду називають моніторинг, який можна визначити як спостереження з метою попередження. Цей термін запозичений з англійської мови («to monitor» – спостерігати). Він означає організацію процесу регулярного спостереження та отримання даних для оцінки стану певного об'єкта [28, с.591], явища або процесу та виявлення відповідності бажаним результатам [29, с.652]. Моніторинг дозволяє фіксувати тенденції розвитку певних явищ та включає комплекс заходів, спрямованих не тільки на спостереження та оцінювання, але й на прогнозування. Відповідно до цього, моніторинг, який здійснюють засоби масової інформації, може трактуватись як систематичний збір інформації з метою спостереження та прогнозування.

Суть проведення моніторингу передбачає обов'язкове виконання двох елементів: спостереження та попередження. Результати моніторингу мають бути рекомендаційними. Знання, отримані в результаті його проведення, повинні використовуватися для прийняття рішень, спрямованих на потрібні зміни.

Моніторинг може бути спрямованим на суспільство загалом, коли його метою є формування громадської думки. Моніторинг також спрямовується на окремі верстви населення або невеликі групи спеціалістів певної галузі. Важливими в цьому аспекті є інформаційна відкритість проведення моніторингу та оприлюднення його результатів. У



**Матеріали Міжнародної науково-практичної конференції
«Сучасні тенденції соціально-економічного розвитку агропромислового
виробництва України в контексті інтеграції у світову економіку»**

переважній кількості випадків відкритість є бажаною, хоча часто проведення моніторингу та його результати повинні бути конфіденційним. Під час проведення моніторингу переважно використовуються методи спостереження та аналізу [30, с.118].

Можна виділити кілька типів моніторингу. Наприклад, існує динамічний моніторинг, метою якого є отримання інформації щодо динаміки розвитку якогось об'єкта або явища та виявлення стійких тенденцій для попередження небажаних результатів. Фоновий моніторинг влаштовується для виявлення проблем до моменту їх виникнення, а проблемний моніторинг застосовується для вивчення відомих закономірностей, процесів та проблем і використовується для дослідження однієї важливої проблеми. Моніторинг може бути обмеженим та необмеженим у часі, наприклад, проведення проблемного моніторингу завершується тоді, коли проблема розв'язана. Таким чином, моніторинг можна визначити як систематичний нагляд, спрямований на проведення певних виправлень у майбутньому [31, с.84].

Одним із різновидів публічного (суспільного) контролю, що здійснює незалежна Україна, є контроль у сфері державних закупівель.

Досліджуючи праці вчених Ю. О. Голуб зробила висновок, що на сучасному етапі розвитку науки відсутнє трактування поняття «контроль державних закупівель», що викликає неоднозначність у трактуванні даного поняття. Така ситуація викликана порівняно нещодавнім виділенням контролю над закупівельною діяльністю в окремий напрямок роботи контролюючих органів. На думку, Ю. О. Голуб контроль державних закупівель - це систематичне спостереження за розпорядником державних коштів у процесі придбання ним товарів, робіт, послуг належної якості, у необхідній кількості, у потрібний час, за прийнятною ціною, у відповідного постачальника за державні кошти з метою забезпечення добросовісної конкуренції серед учасників, відкритості та прозорості на всіх стадіях закупівлі, а також об'єктивної та неупередженої оцінки конкурсних пропозицій[32].

Мета контролю у сфері державних закупівель буде полягати у своєчасному виявленні відхилень від прийнятих стандартів, порушень принципів законності, ефективності, доцільності й економічності управління фінансовими ресурсами, що дасть змогу підвищити рівень відповідальності уповноважених осіб, отримати відшкодування збитків та попередити повторення порушення у майбутньому, зауважує В. П. Міняйло[33, с.125].

На думку О. В. Котелевко, контроль державних закупівель - це систематичне спостереження за розпорядником державних коштів у процесі придбання ним товарів, робіт, послуг належної якості, у необхідній кількості, у потрібний час, за прийнятною ціною, у відповідного постачальника за державні кошти з метою забезпечення добросовісної конкуренції серед учасників, відкритості та прозорості на всіх стадіях закупівлі, а також об'єктивної та неупередженої оцінки конкурсних пропозицій. Контроль державних закупівель у сучасних умовах відіграє важливу роль, обумовлену наявністю великої кількості порушень та зловживань у сфері державних закупівель [34].

Правові, економічні та соціальні основи організації здійснення контролю у сфері державних закупівель визначені Конституцією України [35], Законом України «Про здійснення державних закупівель»[36], Порядком здійснення моніторингу державних закупівель[37], Законом України «Про Антимонопольний комітет України»[38], Положенням про Державну фінансову інспекцію України[39], «Про затвердження



Порядку проведення перевірок державних закупівель органами державної контрольно-ревізійної служби»[40].

Питанням здійснення контролю у сфері державних закупівель у Законі України «Про здійснення державних закупівель» [41] присвячений розділ другий, проте, складається всього з трьох статей 7-9. Стаття 7 визначає Державне регулювання та контроль у сфері закупівель. Наступна стаття передбачає здійснення державного контролю у сфері закупівель та ст. 9 здійснення громадського контролю у сфері закупівель.

Відповідно до статей 7, 39-11 Закону України «Про здійснення державних закупівель»[42] та оптимізації системи центральних органів виконавчої влади відповідно до Указу Президента України «Про оптимізацію системи центральних органів виконавчої влади»[43], «Питання оптимізації системи центральних органів виконавчої влади»[44], суб'єктами державного нагляду (контролю) у сфері державних закупівель є:

- Верховна Рада України;
- Кабінет Міністрів України;
- Уповноважений центральний орган виконавчої влади, що реалізує державну політику у сфері державних закупівель, ним є Міністерство економічного розвитку і торгівлі України;
- центральний орган виконавчої влади, що реалізує державну політику у сфері казначейського обслуговування бюджетних коштів, ним є Державна казначейська служба України;
- Рахункова палата України;
- Антимонопольний комітет України;
- Центральний орган виконавчої влади, що реалізує державну політику у сфері державного фінансового контролю, ним є Державна фінансова інспекція України (Держфінінспекція України);
- центральний орган виконавчої влади, що реалізує державну політику у сфері статистики, ним є Державна служба статистики України.

Кабінет Міністрів України здійснює контроль за дотриманням законодавства про захист економічної конкуренції у сфері закупівель, зокрема в разі спотворення результатів торгів (тендерів) [45].

Рахункова палата України, а саме, в особі Спеціальної контрольної комісії з питань державних закупівель при Рахунковій палаті:

- аналізує проблеми у сфері державних закупівель та повідомляє про результати Верховну Раду України, Кабінет Міністрів України, Міністерство економічного розвитку і торгівлі України;
- надає пропозицій Міністерству економічного розвитку і торгівлі України щодо забезпечення дієвого контролю у сфері закупівель;
- надає незалежні висновки щодо роботи Міністерству економічного розвитку і торгівлі України у сфері закупівель та направляє їх до Верховної Ради України, Кабінету Міністрів України та у разі необхідності - до правоохоронних органів;
- розглядає скарги з приводу порушень замовником процедури закупівлі або прийнятих рішень, чи бездіяльності та ухвалює відповідні рішення щодо них у випадках та в порядку, передбаченому законодавством[46].

Відповідно до статті 39-11 Закону України «Про здійснення державних закупівель» [47] Міністерство економічного розвитку і торгівлі України (далі - Мінекономрозвитку), як уповноважений орган, здійснює державний нагляд (контроль) за діяльністю операторів електронних майданчиків з метою виявлення та запобігання



**Матеріали Міжнародної науково-практичної конференції
«Сучасні тенденції соціально-економічного розвитку агропромислового
виробництва України в контексті інтеграції у світову економіку»**

порушенням вимог законодавства у сфері державних закупівель та забезпечення інтересів замовників і учасників закупівель за процедурою електронного реверсивного аукціону.

Державний нагляд (контроль) здійснюється щодо:

- додержання операторами електронних майданчиків вимог регламенту електронного майданчика;

- дотримання операторами електронних майданчиків вимог, встановлених рішеннями Уповноваженого органу, з питань складання та подання обов'язкової звітності за результатами діяльності з організації та проведення електронних реверсивних аукціонів[48].

Заходами державного нагляду (контролю) є перевірки, що проводяться за письмовим рішенням керівника Мінекономрозвитку чи його заступника.

Підставами для здійснення Мінекономрозвитку заходів державного нагляду (контролю) є:

а) звернення фізичних та юридичних осіб щодо необґрунтованої відмови операторів електронних майданчиків від організації та проведення електронного реверсивного аукціону;

б) виявлення та підтвердження недостовірності даних, наведених у документах обов'язкової звітності, поданих операторами електронних майданчиків;

в) неподання в установлений строк операторами електронних майданчиків обов'язкової звітності без поважних причин, а також письмових пояснень про причини, що перешкождали поданню таких документів;

г) перевірка виконання операторами електронних майданчиків приписів, розпоряджень або інших розпорядчих документів щодо усунення порушень вимог законодавства, виданих Уповноваженим органом за результатами попередніх перевірок[49].

Мінекономрозвитку затвердив наказ «Про Порядок здійснення моніторингу державних закупівель» (далі - Порядок)[50], який визначає процедуру здійснення Мінекономрозвитку моніторингу державних закупівель.

Метою здійснення моніторингу державних закупівель є забезпечення додержання замовниками законодавства у сфері державних закупівель та ефективного і раціонального використання державних коштів, максимальної їх економії при здійсненні державних закупівель.

Моніторинг державної закупівлі може здійснюватись у будь-який час незалежно від строків проведення процедур закупівель, укладення та виконання договору, який передбачає придбання товарів, робіт чи послуг за державні кошти, та щодо будь-якого періоду, починаючи з планування і закінчуючи виконанням зобов'язань за договором, укладеним за результатами відповідної процедури закупівлі.

Мінекономрозвитку має право здійснювати два види моніторингу державної закупівлі: за обґрунтованим зверненням замовника; за власною ініціативою.

Залежно від виду та періоду, у який здійснюється моніторинг державної закупівлі, Мінекономрозвитку перевіряє:

1) наявність підстав для застосування визначеної замовником процедури закупівлі;

2) відповідність документів замовника вимогам законодавства у сфері державних закупівель;



3) відповідність порядку проведення процедур закупівель вимогам законодавства у сфері державних закупівель;

4) правомірність укладення договору без застосування норм законодавства у сфері державних закупівель;

5) відповідність законодавству у сфері державних закупівель інших рішень, дій (бездіяльності) замовника, пов'язаних із здійсненням відповідної закупівлі та виконанням договору про закупівлю[51].

Висновок, наданий Мінекономрозвитку за результатами здійснення моніторингу державної закупівлі за зверненням замовника, має рекомендаційний характер і може бути самостійно врахований замовником під час проведення відповідної процедури закупівлі.

Рішення щодо здійснення моніторингу державної закупівлі за ініціативою Мінекономрозвитку оформляється листом-повідомленням про здійснення моніторингу державної закупівлі (далі - лист-повідомлення) та розміщується на сайті Мінекономрозвитку з подальшим його надсиланням поштовим або факсимільним зв'язком замовнику, Державній казначейській службі (обслуговуючому банку) протягом двох робочих днів з дня його підписання[52].

Здійснення моніторингу державної закупівлі за ініціативою Мінекономрозвитку оформляється висновком, копія висновку протягом двох робочих днів з дня його підписання надсилається Державній казначейській службі (обслуговуючому банку), а в разі необхідності разом з іншими матеріалами про виявлені порушення (у разі їх наявності) - до інших контролюючих та правоохоронних органів, органу оскарження.

За результатами проведеного моніторингу у першому півріччі 2012 року, Мінекономрозвитку підготовлено та надіслано 322 листа-повідомлення щодо прийняття рішення про здійснення моніторингу державних закупівель та 290 висновків за результатами здійсненого моніторингу, а саме:

1) повідомлення щодо прийняття рішення про здійснення моніторингу державних закупівель – 322, з них 16 за зверненням правоохоронних органів, у тому числі:

- за власною ініціативою – 248;
- за зверненням замовника – 74;

2) висновки за результатами здійсненого моніторингу – 290, з них 16 за зверненням правоохоронних органів, у тому числі:

2.1. за власною ініціативою – 218, у тому числі:

- виявлено порушень вимог законодавства у сфері державних закупівель – 157;
- відповідають вимогам законодавства у сфері державних закупівель – 61;

2.2. за зверненням замовника – 72, у тому числі:

- виявлено порушень вимог законодавства у сфері державних закупівель – 5;
- відповідають вимогам законодавства у сфері державних закупівель – 59;
- залишено без розгляду – 8[53].

Отже, Мінекономрозвитку при проведенні моніторингу державних закупівель обов'язково виконує два елементи: спостерігає за сферою державних закупівель та попереджає порушення вимог законодавства у сфері державних закупівель.

Результати моніторингу Мінекономрозвитку мають рекомендаційний характер. Знання, отримані в результаті його проведення, використовуються для прийняття рішень, спрямованих на потрібні зміни законодавства у сфері державних закупівель.

Важливими в цьому аспекті є інформаційна відкритість проведення моніторингу Мінекономрозвитку та оприлюднення висновків за результатами моніторингу закупівель на веб-сайті Мінекономрозвитку для загального доступу, що, в свою чергу, дає



**Матеріали Міжнародної науково-практичної конференції
«Сучасні тенденції соціально-економічного розвитку агропромислового
виробництва України в контексті інтеграції у світову економіку»**

можливість користувачам ознайомлюватись з ними та враховувати виявлені порушення при здійсненні власних процедур закупівель.

Під час здійснення моніторингу закупівлі за ініціативою Мінекономрозвитку аналізується ефективність такої закупівлі, а також перевіряється наявність впливу порушень (у разі їх виявлення) на об'єктивність, правомірність визначення переможця процедури закупівлі та встановлюється наявність обґрунтованої підстави вважати, що закупівля, здійснена з такими порушеннями та/або відповідно до умов пропозиції, визнаної замовником найбільш економічно вигідною, завдана(або можуть бути завдані) збитки державі.

Не можна не погодитись із зауваженням О. Ю. Фіц, що навіть правильно реалізований процес закупівель може призвести до неефективного витрачання державних коштів. Моніторинг ефективного і раціонального використання державних коштів, максимальної їх економії при здійсненні державних закупівель займає другорядну роль ніж моніторинг з дотримання правових норм при здійсненні державних закупівель [54, с.91]. Моніторинг дотримання норм та правил (або моніторинг відповідності) часто має на меті створення умов для корекції поточних процедур. Такий контроль може зайти настільки далеко, що вимагатиме, щоб замовники отримували попередній дозвіл для прийняття певних рішень. У таких випадках існує ризик того, що контроль стає нав'язливим та без необхідності уповільнює процес закупівель.

Приклади свідчать, що моніторинг може слугувати різним цілям, бути заснованим на різних методах і бути різної інтенсивності. Важлива відмінність має бути встановлена між моніторингом дотримання правових норм та моніторингом фактичних результатів здійснених процедур закупівель. Найскладнішою частиною моніторингу є визначення чіткої мети та встановлення відповідних показників і, можливо, цілей [55].

У багатьох державах-членах ЄС аспект співвідношення ціни і якості в сфері державних закупівель становить особливий інтерес для аудиторських установ з точки зору поліпшення оптимального використання наявних коштів у державному секторі. Це є характерною особливістю старших членів ЄС, де моніторинг сприяє вдосконаленню практики, що застосовується, а процедури направлені на максимальне дотримання ступеня співвідношення ціни і якості.

Будь-який контроль за дотриманням принципу співвідношення ціни і якості повинен передбачати дещо більше, аніж контроль за дотриманням правових норм під час здійснення окремих процедур закупівель[56, с.217].

Діяльність Мінекономрозвитку з моніторингу розділена між Відділом моніторингу та Відділом аналізу. Відділ моніторингу на сьогодні проводить значну частину діяльності в сфері моніторингу на основі вимог Наказу «Про здійснення моніторингу державних закупівель»[57]. Відділ аналізу щоквартально готує звіт (огляд) щодо державних закупівель для Уряду та Рахункової палати. У такому огляді міститься інформація щодо законодавчих ініціатив у цій сфері. Проте, акцент робиться на поданні різних кількісних показників закупівельної діяльності, що підрозділяється залежно від процедури закупівель, але без подальшого розподілу за секторами чи вартістю контрактів. Дані, наведені у Звіті, беруться із щоквартальних статистичних оглядів і мають суто описовий характер у тому сенсі, що не надається жодних висновків щодо продуктивності закупівель. Що стосується аналогічного зобов'язання надавати інформацію у Віснику державних закупівель, не існує жодних санкцій, щоб схилити замовників звітувати для

СЕКЦІЯ 2
«Інновації в економіці та менеджменті:
аналіз проблем і стратегія розвитку»»



цілей статистики. Тому основа для статистики може не завжди бути повною, зауважує О. Ю. Фіц [58, с. 96-97].

Центральний орган виконавчої влади, що реалізує державну політику у сфері казначейського обслуговування бюджетних коштів відповідно до п.4 ст. 7 Закону України «Про здійснення державних закупівель» перевіряє у замовника:

- правильність оформлення форм документів, встановленим законодавством вимогам (за їх наявності);

- правильність заповнення документів відповідно до затверджених інструкцій (за їх наявності);

- правильність організації та проведення процедури електронного реверсивного аукціону розміщених на веб-порталі Уповноваженого органу та на веб-сайті оператора електронного майданчика [полож].

Казначейський контроль - це система заходів (діяльність) органів Державної казначейської служби України, спрямована на забезпечення законності та раціональності управління публічними фінансовими ресурсами та запобігання порушенням фінансової дисципліни. Особливість об'єкта та мети зазначеної діяльності органів казначейства дозволяє виділити казначейський контроль як особливий вид фінансового контролю, зазначає Л. В. Фалько [59].

Як зауважує О. В. Котелевко, органи державної казначейської служби України здійснюють попередній і поточний фінансовий контроль, який забезпечує законність здійснення платежів за договорами на закупівлю товарів, робіт та послуг і запобігає можливим майбутнім фінансовим порушенням. За вказаними особливостями такий контроль державних закупівель має ознаки казначейського контролю як особливого виду фінансового контролю [60].

У разі виявлення порушень вимог законодавства у сфері закупівель повідомляє про такі випадки Уповноважений центральний орган виконавчої влади, що реалізує державну політику у сфері державних закупівель та Антимонопольний комітет України як орган оскарження.

Таблиця 1

Кількість попереджень, наданих Державною казначейською службою України у зв'язку з порушенням законодавства у сфері державних закупівель

Область	Кількість попереджень	Сума зазначена у договорі, тис. грн.
АР Крим	1	425,5
Вінницька	3	768,5
Волинська	1	342,9
Дніпропетровська	32	19 801,9
Донецька	59	17 178,2
Житомирська	0	0
Закарпатська	0	0
Запорізька	3	1 316,8
Івано-Франківська	1	661,5
Київська	19	12 591,0
Кіровоградська	2	193,7
Луганська	1	190,6
Львівська	0	0
Миколаївська	0	0
Одеська	10	5 270,8



**Матеріали Міжнародної науково-практичної конференції
«Сучасні тенденції соціально-економічного розвитку агропромислового
виробництва України в контексті інтеграції у світову економіку»**

Полтавська	5	2 118,0
Рівненська	3	243,1
Сумська	0	0
Тернопільська	1	146,9
Харківська	8	2 628,5
Херсонська	16	124,9
Хмельницька	0	0
Черкаська	1	229,3
Чернівецька	0	0
Чернігівська	3	1 343,2
м. Київ	13	39 435,2
м. Севастополь	4	706,9
Разом	186	105 717,4

Наприклад, протягом першого півріччя 2012 року на виконання Закону України «Про здійснення державних закупівель» [61] Державною казначейською службою України було наданих попереджень у зв'язку з порушенням законодавства у сфері державних закупівель у розрізі територіальних органів Державної казначейської служби України (Таблиця 1).

Інші органи, Антимонопольний комітет України, Рахункова палата, центральний орган виконавчої влади, що реалізує державну політику у сфері державного фінансового контролю, центральний орган виконавчої влади, що реалізує державну політику у сфері статистики, здійснюють контроль у сфері державних закупівель у межах своїх повноважень, визначених Конституцією та законами України, відповідно до п.5 ст. 7 Закону України «Про здійснення державних закупівель» [62].

Антимонопольний комітет України згідно п.3 ст.7 Закону України «Про здійснення державних закупівель» визнаний органом оскарження з метою неупередженого та ефективного захисту прав та законних інтересів осіб, пов'язаних із участю у процедурах державної закупівлі. На нього покладено створення постійно діючої адміністративної колегії з розгляду скарг про порушення законодавства у сфері державних закупівель [63].

Порядок діяльності постійно діючої адміністративної колегії з розгляду скарг про порушення законодавства у сфері державних закупівель встановлений ст.14 Закону України «Про Антимонопольний комітет України» [64], рішення постійно діючої адміністративної колегії з розгляду скарг про порушення законодавства у сфері державних закупівель приймаються від імені Антимонопольного комітету України.

Постійно діюча адміністративна колегія з розгляду скарг про порушення законодавства у сфері державних закупівель Антимонопольного комітету України діє у складі трьох державних уповноважених Антимонопольного комітету України.

Член постійно діючої адміністративної колегії, який є пов'язаною особою з суб'єктом оскарження або замовником, не може брати участь у розгляді та прийнятті рішень щодо такої скарги і повинен бути замінений на час розгляду і прийняття рішення щодо такої скарги іншим державним уповноваженим Антимонопольного комітету України, що визначається Головою Антимонопольного комітету України.

Рішення постійно діючої адміністративної колегії з розгляду скарг про порушення законодавства у сфері державних закупівель оформляються у письмовій формі та



надсилаються не пізніше наступного робочого дня після їх прийняття Уповноваженому органу, суб'єкту оскарження, замовнику, центральному органу виконавчої влади, що реалізує державну політику у сфері казначейського обслуговування бюджетних коштів, та редакції державного офіційного друкованого видання з питань державних закупівель, а в разі здійснення закупівлі за процедурою електронного реверсивного аукціону також оператору електронного майданчика.

Рішення постійно діючої адміністративної колегії з розгляду скарг про порушення законодавства у сфері державних закупівель набирають чинності з дня їх прийняття та є обов'язковими для виконання замовниками та особами, яких вони стосуються.

Рішення постійно діючої адміністративної колегії з розгляду скарг про порушення законодавства у сфері державних закупівель підлягають обов'язковій публікації в державному офіційному друкованому виданні з питань державних закупівель, а також не пізніше наступного робочого дня після їх прийняття оприлюднюються на веб-порталі Антимонопольного комітету України.

Рішення постійно діючої адміністративної колегії з розгляду скарг про порушення законодавства у сфері державних закупівель може бути оскаржено суб'єктом оскарження чи замовником до суду протягом місячного строку з дня, коли особа дізналася про його прийняття.

За даними органу оскарження постійною діючою адміністративною колегією з розгляду скарг про порушення законодавства у сфері державних закупівель протягом першого півріччя 2012 року до Антимонопольного комітету України подано 340 скарг. (Таблиця 2)

Таблиця 2

Інформація органу оскарження щодо кількості скарг та прийнятих рішень у січні – червні 2012 року

Інформація щодо скарг	Кількість
Подано скарг	340
Прийнято скарг до розгляду	313
Відмовлено у задоволенні скарг (у тому числі, скарг, що надійшли у 2011 році)	78
Задоволено скарг (повністю та частково) (у тому числі, скарг, що надійшли у 2011 році)	144
Повернуто скарг без розгляду за рішенням Колегії (у тому числі, скарг, що надійшли у 2011 році)	34
Припинено розгляд	38

В процесі виконання функцій органу оскарження постійна діюча адміністративна колегія з розгляду скарг про порушення законодавства у сфері державних закупівель відповідно до Закону України «Про здійснення державних закупівель» виявила такі типові порушення замовниками вимог законодавства у сфері державних закупівель під час проведення ними процедур закупівель за державні кошти:

1) перша категорія порушень – складання замовниками документації конкурсних торгів з порушенням основних принципів державних закупівель, визначених Законом України «Про здійснення державних закупівель», зокрема:

- встановлення непрозорих та нечітких технічних і кваліфікаційних вимог документації конкурсних торгів;
- штучне розширення предмета закупівлі (невиправдане об'єднання товару/послуг в один лот/предмет закупівлі; нечітке, загальне визначення предмета закупівлі);
- штучне звуження предмета закупівлі (зайва деталізація предмета закупівлі);



**Матеріали Міжнародної науково-практичної конференції
«Сучасні тенденції соціально-економічного розвитку агропромислового
виробництва України в контексті інтеграції у світову економіку»**

- помилки під час складення документації конкурсних торгів (невідповідність додатків документації конкурсних торгів основним вимогам документації конкурсних торгів, невірно визначені строки подання пропозицій конкурсних торгів тощо);

2) друга категорія порушень – процедурні порушення з боку Замовника, зокрема:

- порушення порядку оприлюднення/опублікування інформації про закупівлю;
- неправомірне відхилення пропозицій конкурсних торгів учасників процедури закупівлі;

- неправомірне визначення переможця процедури закупівлі;

- допущення до оцінки пропозицій конкурсних торгів учасників процедури закупівлі, які не відповідають вимогам документації конкурсних торгів;

- укладення договорів про закупівлю з порушенням строків, визначених Законом України «Про здійснення державних закупівель» (в тому числі під час процедури оскарження)[65].

Як зазначає ч.5 ст. 7 Закону України від «Про здійснення державних закупівель»[66], Державна фінансова інспекція України здійснює контроль у сфері державних закупівель у межах своїх повноважень, визначених Конституцією України [67] та законами України.

Відповідно до п. 5 п. 6 Положення про Державну фінансову інспекцію України[68], Держфінінспекція України для виконання покладених на неї завдань має право в установленому порядку здійснювати державний фінансовий контроль, зокрема, шляхом проведення перевірки державних закупівель.

На даний час відповідний порядок врегульований наказом «Про затвердження Порядку проведення перевірок державних закупівель органами державної контрольно-ревізійної служби»[69].

Держфінінспекція України при проведенні перевірок державних закупівель керується також:

- Законом України «Про основні засади здійснення державного фінансового контролю в Україні»[70];

- Постановою Кабінету Міністрів України «Про затвердження Порядку проведення інспектування Державною фінансовою інспекцією, її територіальними органами»[71];

- Постановою Кабінету Міністрів України «Про затвердження Порядку планування контрольно-ревізійної роботи Державною фінансовою інспекцією та її територіальними органами»[72];

- Розпорядження Кабінету Міністрів України «Питання зміцнення фінансово-бюджетної дисципліни»[73].

За результатами моніторингу та позапланових перевірок державних закупівель 2012 року територіальні органи Держфінінспекції України попередили втрат на закупівлю товарів, робіт та послуг за державні кошти на суму 1,7 млрд. грн. Зокрема, за рахунок відміни конкурсних торгів – на суму 956,2 млн. грн. та шляхом розірвання укладених договорів – на суму 704,3 млн. грн.

За результатами оперативного моніторингу державних закупівель (без виходу на об'єкт контролю шляхом запиту документів) протягом I півріччя 2013 року територіальні органи Держфінінспекції України попередили зайві витрати державних коштів у сфері держзакупівель на загальну суму близько 845,6 млн. грн. Зокрема, через виявлені фінансові порушення були відмінені конкурсні торги на загальну суму 292,1 млн. грн. Укладених договорів розірвано на загальну суму 553,5 млн. грн.



Найзначніші результати роботи із попередження втрат у Держфінінспекцій в Донецькій (316,3 млн. грн., або 37,4% втрат державних коштів від загальної суми по Україні), Львівській (90,5 млн. грн., або 10,7%), Дніпропетровській (64,5 млн. грн., або 7,6%), Луганській (57,5 млн. грн., або 6,8%), Черкаській (44,7 млн. грн., або 5,3%), Кіровоградській (43,6 млн. грн., або 5,2%), Херсонській (39,5 млн. грн., або 4,7%) та Сумській (36 млн. грн., або 4,3%) областях.

Держфінінспекцією України запроваджено підхід до планування контрольно-ревізійної роботи та відбору об'єктів контролю на підставі оцінки ризиків допущення фінансових порушень, моніторингу ризикових операцій, інформації зі ЗМІ, звернень громадян та телефону довіри Держфінінспекції України [74].

Державна служба статистики України веде облік закупівель шляхом збирання інформації про заплановані закупівлі та торги, що відбулися, затверджує форм статистичної звітності у сфері закупівель та ін. [75, ст.12].

Досліджуючи статистичні звіти за 2012 рік та I півріччя 2013 року відносно діяльності Мінекономрозвитку України, Державної казначейської служби України, Постійно діючої адміністративної колегії з розгляду скарг про порушення законодавства у сфері державних закупівель Антимонопольного комітету України, Держфінінспекції України, варто звернути увагу, що контроль державних закупівель у сучасних умовах відіграє важливу роль, що обумовлено наявністю великої кількості порушень та зловживань у сфері державних закупівель.

Контроль за законністю та ефективністю витрачання державних коштів представлений різноманітними формами, які закріплені в діючому законодавстві [76].

Найбільш до сфери державних закупівель можна застосувати класифікацію контролю, визначену В.К. Колпаковим та О.В. Кузьменко [77, с.525-526].

Контролю сфері державних закупівель пропонуємо класифікувати:

1) залежно від належності суб'єкта до державних або громадських структур:

- державний контроль у сфері державних закупівель;
- громадський контроль у сфері державних закупівель.

2) залежно від суб'єкта (що здійснює контроль) в системі державного управління:

а) контроль органів державної влади:

- контроль на діяльність Верховної Ради України;
- контроль надіяльність Президента України.

Контрольну діяльність органів державної влади у сфері державних закупівель здійснює Рахункова палата України.

б) контроль органів виконавчої влади:

- Кабінету Міністрів України;
- контроль центральних органів виконавчої влади.

3) залежно від адміністративно-правової компетенції суб'єкта, а саме, позавідомчий контроль центральних органів виконавчої влади у сфері державних закупівель:

а) контроль служб, міністерств і комітетів (Державної казначейської служби України, Міністерства економічного розвитку і торгівлі України, Антимонопольного комітету України; Державної служби статистики України);

б) фінансовий контроль державних інспекцій (Державної казначейської служби України, Державної фінансової інспекції України);

в) нагляд міністерств, комітетів, інспекцій (Міністерства економічного розвитку і торгівлі України, Антимонопольного комітету України, Державної фінансової інспекції України);

4) залежно від спрямованості контролю (виділяють зовнішній контроль та внутрішній контроль);



**Матеріали Міжнародної науково-практичної конференції
«Сучасні тенденції соціально-економічного розвитку агропромислового
виробництва України в контексті інтеграції у світову економіку»**

5) залежно від призначення контролю (виділяють загальний контроль, що охоплює всі напрямки діяльності суб'єкта, що контролюється, а також цільовий контроль окремого напрямку роботи суб'єкта, що контролюється);

б) залежно від часу проведення контролю (попередній, поточний або оперативний, наступний).

Заходами державного нагляду (контролю) державних закупівель є перевірки.

Отже, на сьогодні Закон України «Про здійснення державних закупівель» не розрізняє поняття юридичних термінів «контроль» та «нагляд», неодноразово було зафіксовано використання юридичних термінів «контроль» та «нагляд» як взаємозамінних.

Зокрема, хотілося зауважити, що відмінність нагляду від контролю у сфері державних закупівель полягає в тому, що перший має більш вузьку сферу застосування.

Підсумовуючи зазначене, можна зробити висновок, що ретельний аналіз визначень контролю, нагляду, моніторингу дозволив надати власне уточнене визначення поняття державного контролю державних закупівель.

Висновки. На нашу думку, сучасним умовам найбільш відповідає визначення поняття державного контролю у сфері державних закупівель – це сукупність здійснюваних органами державної влади організаційно-правових заходів, спрямованих на замовників та учасників державних закупівель до виконання правил і дотримання норм законодавства у сфері державних закупівель, що має на меті забезпечити створення конкурентного середовища, запобігти проявам корупції, розвинути добросовісну конкуренцію та забезпечити раціональне та ефективне використання державних коштів у сфері державних закупівель.

Запропоноване визначення поняття «державний контроль у сфері державних закупівель» є більш змістовним та чітковизначає сам процес, об'єкти, суб'єкти та мету такого процесу.

Новизна такого визначення полягає у врахуваннісутніснихознак контролю як систематичного спостереженнязаоб'єктомконтролю та процедурою державнихзакупівель.

Слід зауважити, що незважаючи на вживання законодавцем понять контролю та нагляду як синонімів, основна відмінність нагляду від контролю виявляється в особливих повноваженнях (компетенції), завданнях, змісті діяльності контролюючих органів у сфері державних закупівель.

Саме компетенція (повноваження) визначають сутність нагляду та контролю у сфері державних закупівель.

Список літератури:

1. Фасмер М. Этимологический словарь русского языка / М. Фасмер ; [пер. с нем. О. Н. Трубачева]. – [4-е изд]. – М. : Астрель, 2003. – Т. 2. – 671 с.
2. Горохов В. Г. Научно-технический прогресс :Словарь / В. Г. Горохов, В. Ф. Халифов. – М. :Политиздат, 1987. – 366 с.
3. Економічна енциклопедія / [за ред. С. В. Мочерного]. – К. : Видавничий центр «Академія», 2000. – 864 с.
4. Словарь иностранных слов : [18-е изд., стер.]. - М. : Русский язык, 1989. - 624 с.
5. Бабкина А. М. Словарь современного русского литературного языка / А. М. Бабкина, Ю. С. Сорокина. – М., Л. : Издательство Академии Наук СССР. – 1956. – Т. 5. – 1918 с.



6. Бабкина А. М. Словарь современного русского литературного языка / А. М. Бабкина, Ю. С. Сорокина. – М., Л. : Издательство Академии Наук СССР. – 1956. – Т. 5. – 1918 с.
7. Лехин И. В. Словарь иностранных слов / И. В. Лехин, Ф. Н. Петров. – [5-е изд.]. – М. : Государственное издательство иностранных и национальных словарей, 1955. – 853 с.
8. Толковый словарь русского языка / [под ред. Д. Н. Ушакова]. – М. : Терра, 1996. – Т. 2. – 520 с.
9. Словник синонімів української мови / [уклад.Л. М. Полюга]. – К. :Довіра, 2001. – 477 с.
10. Теория юридического процесса / [под ред. В. М. Горшенева]. – Х. : Вища школа, 1985. – 191 с.
11. Авер'янов В. Б. Адміністративне право України. Академічний курс: Підруч.: У двох томах: Том 1. Загальна частина / Ред. колегія: В. Б. Авер'янов (голова). – К.: Видавництво «Юридична думка», 2004. – 584 с.
12. Андрійко О. Ф. Державний контроль в Україні: організаційно-правові засади / О. Ф. Андрійко. – К. : Наукова думка, 2004. – 304 с. (праці НАН України; Інститут держави і права ім. В. М. Корецького).
13. Административное право. Бахрах Д. Н., Россинский Б. В., Стариков Ю. Н. 3-е изд., пересмотр. и доп. - М.: Норма, 2008. – 816 с.
14. Коренев А. П. Административное право России. Учебник. В 3-х частях. Часть I. М.: МЮИ МВД России. Изд-во «Щит-М», 1999 – 280 с.
15. Адміністративне право України: Підручник / В. К. Колпаков, О. В. Кузьменко. – К. : Юрінком Інтер, 2003. – 544 с
16. Малишева Н.Р. Деякі теоретичні аспекти організації і здійснення екологічного контролю / Екологічний контроль: питання теорії і практики за ред. Ю.С. Шемшученко, Н.Р. Малишевою. – К.: Ін-т держави і права ім. В.М. Корецького, 1999. – С.5.
17. Державне управління: проблеми адміністративно-правової теорії і практики / за аг. Ред. В.Б. Авер'янова. – К.: Факт, 2003. – 384 с.
18. Андрійко О.Ф. Організаційно-правові проблеми державного контролю у сфері виконавчої влади: дис. д-ра юрид. наук: 12.00.07 / О.Ф. Андрійко. – К., 1999 – 378 с.
19. Шестак В.С. Державний контроль в сучасній Україні (теоретико-правові питання): монографія / В.С. Шестак. – Х.: Основа, 2003. – 208 с.
20. Рян А.А. Конституционно-правовые основы государственного контроля в России / А.А. Джагарян. – М. : Формула права, 2008. – 176 с.
21. Тарасов А.М. Государственный контроль в России/ А.М. Тарасов. – М.: Континент, 2008. – 672 с.
22. Сушинський О. І. Контроль у сфері публічної влади: теоретико-методологічні та організаційно-правові аспекти / Монографія / – Л.: ЛРІДУ УАДУ, 2002. – 468 с.
23. Адміністративна діяльність органів внутрішніх справ. Загальна частина : підручник / під заг. ред. І. П. Голосніченка, Я. Ю. Кондратьєва. – К. : Укр. акад. внутр. справ, 1995. – 177 с.
24. Гаращук В. М. Контроль і нагляд у державному управлінні / В. М. Гаращук // Адміністративне право України : підручник / [Ю. П. Битяк, В. М. Гаращук, О. В. Дьяченко та ін.] ; за ред. Ю. П. Битяка. – К. : Юрінком Інтер, 2005. – С. 247–268.
25. Стеценко С. Г. Адміністративне право України : навч. посіб. / С. Г. Стеценко. – К. : Атіка, 2008. – 624 с.



**Матеріали Міжнародної науково-практичної конференції
«Сучасні тенденції соціально-економічного розвитку агропромислового
виробництва України в контексті інтеграції у світову економіку»**

26. Адміністративна діяльність органів внутрішніх справ. Загальна частина : підручник / за заг. ред. Рябченко О. П. – Х. : Вид-во Харк. нац. ун-ту внутр. справ, 2009. – 256 с.
27. Колпаков В. К. Адміністративне право України : підручник / В. К. Колпаков, О. В. Кузьменко. – К. : Юрінком Інтер, 2003. – 544 с.
28. Снітчук М. О. Контроль в управлінській діяльності / М. О. Снітчук // Економічне зростання України : стан та чинники забезпечення : зб. наук. праць. – К. : Логос, 2003. – С. 590–616.
29. Словник іншомовних слів / [уклад. Л. О. Пустовіт]. – К. : Довіра, 2000. – 1017 с.
30. Братель С. Г. Департамент зв'язків з громадськістю МВС України як посередник між міліцією та ЗМІ / С. Г. Братель // Право України. – 2006. – № 3. – С. 116–118.
31. Гаращук В. М. Ще раз про сутність контролю та його загальне розуміння / В. М. Гаращук // Проблеми законності. – Х., 2002. – Вип. 54. – С. 83–90.
32. ГолубЮ. О. Сутність та роль контролю державних закупівель у сучасних умовах / Ю. О. Голуб // [Електронний ресурс]. - Режим доступу: http://archive.nbuv.gov.ua/portal/soc_gum/Ecoroz/2012_1/e121holu.pdf
33. В. П. Міняйло Аналіз і контроль процедур державних закупівель / В. П. Міняйло // [Електронний ресурс]. - Режим доступу: http://archive.nbuv.gov.ua/portal/natural/vnulp/menegment/2009_647/22.pdf
34. Котелевко О. В. Проблемні питання при здійсненні контрольних функцій державної казначейської служби України за державними закупівлями та шляхи вирішення / О. В. Котелевко // [Електронний ресурс]. - Режим доступу: <http://dspace.snu.edu.ua:8080/jspui/bitstream/123456789/2412/1/Kotelevko.pdf>
35. Конституція України від 28.06.1996 р. № 254к/96-ВР // Відомості Верховної Ради України. – 1996. – № 30. – Ст. 141.
36. Про здійснення державних закупівель: Закон України від 01.06.2010 р. № 2289-VI // Відомості Верховної Ради України. – 2010. - №33. - Ст.471.
37. Порядок здійснення моніторингу державних закупівель: Наказ Міністерства економічного розвитку і торгівлі України від 19.10.2011 р. № 155 // Офіційний вісник України. – 2011. - № 95. – Ст.3474.
38. Про Антимонопольний комітет України: Закон України від 26.11.1993 р. № 3659-XII // Відомості Верховної Ради України. – 1993. - №50. - Ст.472.
39. Положенням про Державну фінансову інспекцію України: Указ Президента України від 23.04.2011 р. № 499 // Офіційний вісник України. – 2011. - № 31. – Ст.1325.
40. Про затвердження Порядку проведення перевірок державних закупівель органами державної контрольно-ревізійної служби: Наказ Головного контрольно-ревізійного управління України від 26.06.2007 р. № 136 // Офіційний вісник України. – 2007. - № 52. – Ст.2154.
41. Про здійснення державних закупівель: Закон України від 01.06.2010 р. № 2289-VI // Відомості Верховної Ради України. – 2010. - №33. - Ст.471.
42. Про здійснення державних закупівель: Закон України від 01.06.2010 р. № 2289-VI // Відомості Верховної Ради України. – 2010. - №33. - Ст.471.



43. Про оптимізацію системи центральних органів виконавчої влади : Указ Президента України від 09.12.2010 р. № 1085 // Офіційний вісник України. – 2010. – № 94. – Ст. 3334.

44. Питання оптимізації системи центральних органів виконавчої влади : Указ Президента України від 06.04.2011 р. № 370/2011 // Офіційний вісник України. – 2011. – № 29. – Ст. 1219.

45. Про Кабінет Міністрів: Закон України від 07.10.2010 р. № 2591-VI // Відомості Верховної Ради України. – 2011. - №9. - Ст.58.

46. Рахункова палата України: Закон України від 11.07.1996 р. № 315/96-ВР // Відомості Верховної Ради України. – 1996. - №43. - Ст.212.

47. Про здійснення державних закупівель: Закон України від 01.06.2010 р. № 2289-VI // Відомості Верховної Ради України. – 2010. - №33. - Ст.471.

48. Положення про Міністерство економічного розвитку і торгівлі України : Указ Президента України від 31.05.2011 р. № 634/2011 // Офіційний вісник України. – 2011. - № 41. –Ст. 1666.

49. Положення про Міністерство економічного розвитку і торгівлі України : Указ Президента України від 31.05.2011 р. № 634/2011 // Офіційний вісник України. – 2011. - № 41. –Ст. 1666.

50. Порядок здійснення моніторингу державних закупівель: Наказ Міністерства економічного розвитку і торгівлі України від 19.10.2011 р. № 155 // Офіційний вісник України. – 2011. -№ 95. –Ст.3474.

51. Положення про Міністерство економічного розвитку і торгівлі України : Указ Президента України від 31.05.2011 р. № 634/2011 // Офіційний вісник України. – 2011. - № 41. –Ст. 1666.

52. Положення про Міністерство економічного розвитку і торгівлі України : Указ Президента України від 31.05.2011 р. № 634/2011 // Офіційний вісник України. – 2011. - № 41. –Ст. 1666.

53. Звіт щодо функціонування системи державних закупівель у січні - червні 2012 року. Нормативно-правове регулювання сфери державних закупівель // [Електронний ресурс]. - Режим доступу: http://www.me.gov.ua/control/uk/publish/article?art_id=193989&cat_id=129962

54. Фіц О. Ю. Моніторинг державних закупівель у країнах ЄС / О. Ю. Фіц // Держава та регіони. **Серія: Державне управління. - 2012. - № 4 (40). - С.91-98.**

55. Багиев Г.Л., Асаул А.Н. Организация предпринимательской деятельности. Учебное пособие/ Под общей ред. проф. Г.Л.Багиева. - СПб.: Изд-во СПбГУЭФ, 2001. 231 с. // [Електронний ресурс]. - Режим доступу: <http://www.aup.ru/books/m72/>

56. Ткаченко І. Б. Управління державними закупівлями: монографія/І. Б. Ткаченко. - К. : Книга, 2007. - 296 с.

57. Порядок здійснення моніторингу державних закупівель: Наказ Міністерства економічного розвитку і торгівлі України від 19.10.2011 р. № 155 // Офіційний вісник України. – 2011. -№ 95. –Ст.3474.

58. Фіц О. Ю. Моніторинг державних закупівель у країнах ЄС / О. Ю. Фіц // Держава та регіони. **Серія: Державне управління. - 2012. - № 4 (40). - С.91-98.**

59. Фалько Л. В. Обливості реалізації контрольних повноважень органів Державного казначейства України у сфері державних закупівель / Л. В. Фалько // Право і безпека - 2011. - №2(39). - [Електронний ресурс]. - Режим доступу <http://www.nbuv.gov.ua/>

60. Котелевко О. В. Проблемні питання при здійсненні контрольних функцій державної казначейської служби України за державними закупівлями та шляхи



**Матеріали Міжнародної науково-практичної конференції
«Сучасні тенденції соціально-економічного розвитку агропромислового
виробництва України в контексті інтеграції у світову економіку»**

вирішення / О. В. Котелевко // [Електронний ресурс]. - Режим доступу:
<http://dspace.snu.edu.ua:8080/jspui/bitstream/123456789/2412/1/Kotelevko.pdf>

61. Про здійснення державних закупівель: Закон України від 01.06.2010 р. № 2289-VI // Відомості Верховної Ради

України. – 2010. - №33. - Ст.471.

63. Про здійснення державних закупівель: Закон України від 01.06.2010 р. № 2289-VI // Відомості Верховної Ради України. – 2010. - №33. - Ст.471.

64. Про здійснення державних закупівель: Закон України від 01.06.2010 р. № 2289-VI // Відомості Верховної Ради України. – 2010. - №33. - Ст.471.

65. Про Антимонопольний комітет України: Закон України від 26.11.1993 р. № 3659-XII // Відомості Верховної Ради України. – 1993. - №50. - Ст.472.

66. Про здійснення державних закупівель: Закон України від 01.06.2010 р. № 2289-VI // Відомості Верховної Ради України. – 2010. - №33. - Ст.471.

67. Про здійснення державних закупівель: Закон України від 01.06.2010 р. № 2289-VI // Відомості Верховної Ради України. – 2010. - №33. - Ст.471.

68. Конституція України від 28.06.1996 р. №254к/96-ВР // Відомості Верховної Ради України.-1996.-№30.-Ст.141.

69. Положення про Державну фінансову інспекцію України: Указ Президента України від 23.04.2011 р. № 499 // Офіційний вісник України. – 2011. - № 31. – Ст.1325.

70. Порядку проведення перевірок державних закупівель органами державної контрольно-ревізійної служби: Наказ головного контрольно-ревізійного управління України від 26.06.2007 р.№ 136 // Офіційний вісник України. – 2007. - № 52. – Ст.2154.

71. Про основні засади здійснення державного фінансового контролю в Україні: Закон України від 26.01.1993 № 2939-XII // Відомості Верховної Ради України. – 1993. - №13. - Ст.110.

72. Порядок проведення інспектування Державною фінансовою інспекцією, її територіальними органами: Постанова Кабінету Міністрів України від 20.04.2006 р. № 550 // Офіційний вісник України. – 2006. - № 16. – Ст.1206.

73. Порядок планування контрольно-ревізійної роботи Державною фінансовою інспекцією та її територіальними органами: Постанова Кабінету Міністрів України від 08.08.2001 р. №955 // Офіційний вісник України. – 2001. - № 32. – Ст.1478.

74. Питання зміцнення фінансово-бюджетної дисципліни: Розпорядження Кабінету Міністрів України від 19.01.2011 р. № 148-р // Офіційний вісник України. – 2001. - № 32. – Ст.1478.

75. Держфінінспекція попередила зайві витрати у сфері державних закупівель на суму понад 845 млн. грн.. [Електронний ресурс]. - Режим доступу:http://www.kmu.gov.ua/control/uk/publish/article?art_id=246456369&cat_id=244277 212

76. Про державну статистику: Закон України від 17.09.1992 р. № 2614-XII // Відомості Верховної Ради України. – 1992. - №43. - Ст.608.

77. Бюджетний кодекс України від 08.07.2010 р. № 2456-VI // Відомості Верховної Ради України. – 2010. - № 50-51. - Ст.572.

78. Колпаков В. К. Адміністративне право України : підручник / В. К. Колпаков, О. В. Кузьменко. – К. : Юрінком Інтер, 2003. – 544 с.

**ПРАВОВОЕ РЕГУЛИРОВАНИЕ НАДЗОРА И КОНТРОЛЯ В СФЕРЕ
ГОСУДАРСТВЕННЫХ ЗАКУПОК**



*А.Н. Шукин, директор Департамента обеспечения деятельности Министра
Министерство энергетики и угольной промышленности Украины*

Данная статья анализирует понятие надзора и контроля. Подробно рассматривается современное состояние и перспективы мониторинга в Украине как особой формы надзора. Продемонстрировано виды контроля в сфере государственных закупок.

Ключевые слова: контроль, публичный контроль, государственные закупки, мониторинг.

**LEGAL REGULATION OF SUPERVISION AND CONTROL OF PUBLIC
PROCUREMENT**

*Oleksandr M. Shchukin, director of the support of the Minister
Ministry of Energy and Coal Industry of Ukraine*

This article analyzes the concept of supervision and control is considered in detail the current state and prospects of monitoring in Ukraine as a special form of supervision. Demonstrated controls on public procurement.

Keywords: surveillance, public control, public procurement and monitoring.

УДК: 339.542.2

**РОЗВИТОК ЗОВНІШНЬОТОРГОВЕЛЬНИХ ПЕРСПЕКТИВ
АГРОПРОМИСЛОВОГО КОМПЛЕКСУ УКРАЇНИ В КОНТЕКСТІ
ЄВРОІНТЕГРАЦІЇ**

*Ю.В. Ярошенко, студентка факультет економіки та менеджменту
Науковий керівник – Н.М. Даценко, асистент кафедри менеджменту
ВП НУБіП України України «Ніжинський агротехнічний інститут»*

Особливості євроінтеграційних процесів в аграрній сфері зводяться до процесу структурного наближення аграрних секторів національних економік на базі утворення спільного ринкового простору сільськогосподарського продовольства, сировини і послуг, поширення міжнародних форм господарювання, зростання компліментарності агропромислових комплексів, узгодження аграрної економічної політики та спільного регулювання господарюючих суб'єктів на основі міждержавних угод.

Ключові слова: зовнішньоторговельні перспективи, зона вільної торгівлі, експортний потенціал, продовольчий ринок, імпорт продовольчих товарів, тарифне та нетарифне регулювання.

Постановка проблеми. Дослідження перспектив входження підприємств аграрного сектору України на ринок Європейського Союзу є актуальним, оскільки очевидна необхідність подальшого розвитку і розширення присутності вітчизняних виробників агропродовольчої продукції на світових ринках. На сучасному етапі економічна ситуація в агропромисловому комплексі (АПК) України ускладнена рядом проблем, сприяти розв'язанню яких може тільки поглиблення його інтеграції в систему світогосподарських зв'язків.

Аналіз останніх досліджень. Проблематика партнерства з Євросоюзом і ряд питань теоретичного та прикладного змісту знайшли відображення в працях В. Андрійчука, О. Білоруса, В. Будкіна, В. Власова, А. Гальчинського, В. Геєця, В. Горьового, В. Губенка, С. Дем'яненка, О. Жемойди, Т. Зінчук, С. Кваші, А. Кредісова, Л. Михайлової, А. Мокія, А. Румянцева, П. Саблука, А. Філіпенка та ін.

Мета статті. Висвітлення механізмів державного управління щодо ескалації експортного потенціалу АПК України в контексті економічної інтеграції до структур ЄС та пошуку шляхів подолання негативних наслідків цього процесу на аграрний сектор



**Матеріали Міжнародної науково-практичної конференції
«Сучасні тенденції соціально-економічного розвитку агропромислового
виробництва України в контексті інтеграції у світову економіку»**

вітчизняної економіки.

Виклад основного матеріалу. Європейський Союз – це невичерпне джерело досвіду функціонування ринкової соціально орієнтованої економіки та державного регулювання економічних процесів. Очевидно, саме тут Україна може отримати знання щодо розробки й реалізації результативної антимонопольної політики та недопущення надмірної концентрації ринку окремими його учасниками.

Становлення та розвиток в Україні основ ринкової економіки, її інтеграція у світовий економічний простір призвели до зростання ролі зовнішньої торгівлі у відтворювальному процесі, посилення впливу кон'юнктури світового ринку на параметри розвитку економіки держави. Ситуацію на світовому ринку продовольства сьогодні швидко змінюють нові рушійні сили, такі як зміна клімату, високі ціни на енергоресурси, глобалізація й урбанізація. Вплив великомасштабного приватного сектору у світовій продовольчій системі та гуртово-роздрібних торговців продовольством також швидко зростає. Зміна харчової цінності, підвищення товарних цін, нові зв'язки між споживачами та виробниками мають критичне значення для бідних і уразливих у продовольчому відношенні верств населення. Тому дослідження та інтерпретація сучасних тенденцій і нових викликів на світовому продовольчому ринку важливі для забезпечення суб'єктів формування аграрної політики відповідною інформацією, мобілізації адекватних ресурсів на місцевому, регіональному та національному рівнях.

Угода про створення зони вільної торгівлі передбачає нульову ставку митних тарифів по більшості товарних груп з обох сторін. Однак, крім тарифів, значною мірою доступ до європейських ринків українським товарам обмежують нетарифні бар'єри, такі як невідповідність стандартів продукції, відмінність митної системи та процедур оцінки відповідності продукції. Додатковий бар'єр для українських товарів – преференційні правила походження товарів, які застосовує Європейський Союз.

Зниження рівня ввізного мита безпосередньо вплине на надходження до Державного бюджету – вони скоротяться на суму імпортного мита на продукцію, що ввозиться з країн Європейського Союзу. Водночас скоротиться час, потрібний для супровідних процедур, а отже, підвищиться ефективність роботи митниці.

Зменшення до нуля імпортного мита означатиме здешевлення європейської агропродовольчої продукції на внутрішньому ринку, що буде сприятливим для українських споживачів. Враховуючи, що третину імпорту з ЄС нині становлять обладнання, устаткування та транспортні засоби, здешевлення цієї промислової продукції сприятиме швидшому оновленню основних фондів сільськогосподарських підприємств, впровадженню сучасних технологій із переробки сільськогосподарської сировини, а отже, й більшій ефективності АПК України. Зростання конкуренції на українському ринку позначиться передусім на виробниках агропродовольчої продукції низької якості, яким доведеться збільшувати витрати на підвищення її якісних параметрів та розроблення ефективної маркетингової стратегії.

Найбільшу вигоду від скасування митних тарифів отримають українські експортери. Оскільки на сьогодні вітчизняні експортери сільськогосподарської продукції спеціалізуються переважно на товарах із низьким ступенем переробки, то фактор лібералізації торгівлі, який безпосередньо впливатиме на зменшення ціни експортованих товарів, позитивно впливатиме на підвищення їх конкурентоспроможності на спільному ринку ЄС.



Проте зона вільної торгівлі несе як можливості економічного зростання, так і загрози для країни, її галузей і підприємств.

Зацікавлені в подоланні тарифних і нетарифних бар'єрів українські експортери та імпортери агропродовольчої продукції, для яких можливі економічні втрати від зміни стандартів. Але ці втрати вони зможуть компенсувати зростанням прибутків через збільшення обсягів торгівлі внаслідок подолання вхідних бар'єрів та підвищення іміджу українських продовольчих товарів на європейському ринку, а також підвищення ефективності роботи української митниці.

Таблиця 1

Переваги та недоліки для вітчизняного аграрного сектора в зовнішньоекономічній діяльності у контексті вступу до ЄС

Переваги	Недоліки
- дешеві природні та людські ресурси;	- втрата частини вітчизняної сировинної бази;
- наявність земель екологічної мережі;	- зростання цін на с.-г. продукцію;
- значні незадіяні виробничі потужності переробних підприємств;	- можливість об'єднання окремих фірм країн-учасниць, що посилить панування монополій;
- вигідне геополітичне положення України.	- загострення проблем галузі в короткостроковому періоді.

На шляху до євроінтеграції нашій державі потрібно розв'язати проблеми, які з'являться внаслідок можливого зменшення надходжень до державного бюджету від експортного і імпортного мита, збільшення витрат на реформу системи стандартизації, необхідності реформи митної системи. Компетентні органи державного управління мають розробити програми підтримки українських сільськогосподарських виробників, які будуть змушені приймати нові стандарти якості харчових продуктів.

Таблиця 2

Можливості та загрози для вітчизняного аграрного сектора в зовнішньоекономічній діяльності у контексті вступу до ЄС

Можливості	Загрози
- використання країнами-учасницями переваг від економії масштабу виробництва;	- відтік ресурсів із менш розвинених в економічному відношенні країн-членів союзу до більш розвинутих з метою мінімізації витрат;
- збільшення обсягів іноземних інвестицій;	- зростання конкуренції між виробниками країн-членів ЄС;
- преференції при укладанні міжнародних угод країн-учасниць;	- загострення проблем аграрного сектора та серія банкрутств неефективних підприємств, зростання рівня безробіття.
- збільшення ємності ринку с.-г. продукції ЄС.	- обмежені можливості стандартизації вітчизняної с.-г. продукції;

Процес реформування агропромислового комплексу України можна зробити ефективнішим через залучення іноземних інвестицій до модернізації існуючих та створення нових підприємств з виробництва та переробки сільськогосподарської сировини [3]. Угода про зону вільної торгівлі сприятиме включенню українських аграрних підприємств до європейських вертикально інтегрованих маркетингових систем



**Матеріали Міжнародної науково-практичної конференції
«Сучасні тенденції соціально-економічного розвитку агропромислового
виробництва України в контексті інтеграції у світову економіку»**

із виробництва і постачання продовольчих товарів.

Пристосування до нових стандартів і правил торгівлі, що неодмінно пов'язано з поглибленням відносин із ЄС в рамках зони вільної торгівлі, потребуватиме від українських сільськогосподарських виробників збільшення витрат у короткостроковій перспективі. Однак у довгостроковій перспективі це сприятиме підвищенню конкурентоспроможності національної агропродовольчої продукції і, як наслідок, закріпленню своїх позицій на внутрішньому ринку та збільшенню експорту на світові продовольчі ринки [4]. Крім того, українські споживачі будуть мати доступ до більш якісних і дешевих продовольчих товарів. Здійснення реформ, які є наслідком укладання угоди про вільну торгівлю з ЄС, посилять довіру іноземних компаній до української економіки, що буде сприяти припливу іноземних інвестицій в Україну, в тому числі і в її агропромисловий комплекс.

Висновки. Співробітництво України з Європейським Союзом необхідне для технологічного оновлення вітчизняного сільськогосподарського виробництва, підвищенню рівня зайнятості на селі. Виробничі технології більшості українських сільськогосподарських підприємств відстають від тих, що їх використовують провідні європейські країни [5].

Пристосування до нових стандартів і правил торгівлі, що неодмінно пов'язано з поглибленням відносин із ЄС у рамках зони вільної торгівлі, потребуватиме від українських сільськогосподарських виробників збільшення витрат у короткостроковій перспективі. Однак у довгостроковій перспективі це сприятиме підвищенню конкурентоспроможності національної агропродовольчої продукції і, як наслідок, закріпленню своїх позицій на внутрішньому ринку та збільшенню експорту на світові ринки. Крім того, українські споживачі матимуть доступ до більш якісних і дешевих продовольчих товарів. Здійснення реформ, які пов'язані з угодою про вільну торгівлю з ЄС, посилять довіру іноземних компаній до української економіки, що буде сприяти припливу іноземних інвестицій в АПК України.

Список літератури:

1. *Липов В. В.* Міжнародна економіка: світова економіка та міжнародні економічні відносини / В. В. Липов. – К. : Професіонал, 2008. – С. 157–158.
2. *Заможне суспільство, конкурентоспроможна економіка, ефективна держава : Програма економічних реформ на 2010–2014 роки від 2 черв. 2010 р.* [Електронний ресурс]. – Режим доступу : <http://www.rada.gov.ua>
3. *Про затвердження Концепції науково-технічного розвитку галузей агропромислового виробництва України на період до 2015 року :* Наказ Міністерства аграрної політики України від 10 квіт. 2008 р. № 240 // Агрокомпас. – 2011. – № 6. – С. 20.
4. *Бабенко А. Г.* Державне регулювання та підвищення конкурентоспроможності аграрного сектору / А. Г. Бабенко // Економіка АПК. – 2010. – № 5. – С. 85–88.
5. *Виклики і шляхи агропродовольчого розвитку / Б. Й. Пасхавер, О. В. Шубравська, Л. В. Молдован та ін.* – К. : Ін-т економіки та прогнозування НАН України, 2012. – 432 с.

**РАЗВИТИЕ ВНЕШНЕТОРГОВЫХ ПЕРСПЕКТИВ
АГРОПРОМЫШЛЕННОГО КОМПЛЕКСА УКРАИНЫ В КОНТЕКСТЕ
ЕВРОИНТЕГРАЦИИ**

*Ю.В. Ярошенко, студентка факультет економіки и менеджмента
Научный руководитель – Н.М. Даценко, ассистент кафедры менеджмента*



ОП НУБиП Украины Украины «Нежинский агротехнический институт»

Особенности интеграционных процессов в аграрной сфере сводятся к процессу структурного приближения аграрных секторов национальных экономик на базе создания совместного рыночного пространства сельскохозяйственного продовольствия, сырья и услуг, распространение международных форм хозяйствования, возрастание комплиментарности агропромышленных комплексов, согласования аграрной экономической политики и совместного регулирования хозяйствующих субъектов на основе межгосударственных соглашений.

Ключевые слова: *внешнеторговые перспективы, зона свободной торговли, экспортный потенциал, продовольственный рынок, импорт продовольственных товаров, тарифное и нетарифное регулирование.*

**DEVELOPMENT OF EXTERNAL TRADE PERSPECTIVES OF
UKRAINE'S AGRARIAN INDUSTRY COMPLEX IN THE CONTEXT OF
EUROPEAN INTEGRATION**

Y.V. Yaroshenko, a student of Economics and Management

Supervisor – N.M. Datsenko, Assastant of the Department of Management

SS of NULES of Ukraine Ukraine «Nizhyn Agrotechnical Institute»

Features of European integration processes in agriculture are reduced in the process of structural approximation agricultural sector of the economy based on the creation of a common agricultural market space food, raw materials and services, the spread of international forms of management, increase complementarity of agriculture, agricultural policy coordination and joint regulation of business entities in the basis of international agreements.

Keywords: *external trade perspectives, free trade zone, export potential, food market, import of food, tariff and nontariff regulation.*



**Матеріали Міжнародної науково-практичної конференції
«Сучасні тенденції соціально-економічного розвитку агропромислового
виробництва України в контексті інтеграції у світову економіку»**

СЕКЦІЯ 3

ОСВІТНІ ІННОВАЦІЇ В КОНТЕКСТІ СТАЛОГО РОЗВИТКУ АГРОПРОМИСЛОВОГО ВИРОБНИЦТВА УКРАЇНИ



УДК 371.26:378.147

**ОСОБЛИВОСТІ ОЦІНЮВАННЯ КРЕДИТНО-МОДУЛЬНОЇ СИСТЕМИ
НАВЧАННЯ У ВИВЧЕННІ ГУМАНІТАРНИХ ДИСЦИПЛІН**

*А.В. Барішовець, студентка факультету економіки та менеджменту
Науковий керівник – О.С. Сидорович, кандидат історичних наук, доцент
кафедри соціально-гуманітарних дисциплін
ВП НУБіП України «Ніжинський агротехнічний інститут»*

Досліджено особливості кредитно-модульної системи оцінювання у вивченні гуманітарних дисциплін. Також виявлено доцільність впровадження даної системи до ВНЗ, враховуючи при цьому інтереси студента, його побажання. Висвітлено переваги входження України до європейського освітнього простору.

Ключові слова: *болонський процес, рейтинг, система кредитів, європейський ринок праці.*

Постановка проблеми. Входження України до європейського освітнього простору, її участь в Болонському процесі передбачає впровадження новітніх технологій навчання, націлених, перш за все, на підвищення якості підготовки фахівців, які будуть в повній мірі відповідати європейському ринку праці. Створення системи контролю та оцінки навчальних досягнень студентів є необхідною умовою роботи системи якісної підготовки спеціалістів у вищому навчальному закладі. Саме тому на теперішній момент актуальним є теоретичне вивчення та практичне застосування рейтингової технології оцінювання студентів, яка функціонує в межах кредитно-модульної системи навчання.

Аналіз останніх досліджень і публікацій. Проблема рейтингу розглядається в працях таких вітчизняних й зарубіжних авторів, як А. Алексюк, А. Фурман, В. Боднар, В. Малишенко, В. Груцяк, П. Сікорський, Н. Васил'єв, В. Гарєєв, С. Єршиков, В. Каспаров, Ю. Моїсеєв, В. Гольдшміт, Дж. Рассел, І. Чегель, І. Прокопенко та ін.

Мета дослідження: розкриття особливостей рейтингового оцінювання навчальних досягнень студентів в умовах кредитно-модульної системи навчання у вивченні гуманітарних дисциплін.

Виклад основного матеріалу. Однією з умов входження України до європейського простору вищої освіти є впровадження системи кредитів на зразок Європейської системи трансферу кредитів (ECTS). Для сучасного стану розвитку національної вищої освіти характерні модернізація і реформування, спрямовані на приєднання до Болонського процесу з метою входження в європейський освітній і науковий простір. Болонський процес - це здійснення структурного реформування вищої освіти, зміна освітніх програм, форм і методів навчання, контролю й оцінювання навчальних досягнень студента для підвищення якості освіти, спроможності випускників вищих навчальних закладів працевлаштуватися на європейському ринку праці. Болонський процес - добровільний, полісуб'єктний, по-ліваріантний, відкритий, поступовий і гнучкий. Він ґрунтується на цінностях європейської освіти і культури й не нівелює національних особливостей освітньої системи України. Його мета - прийняття зручних і зрозумілих градацій дипломів, ступенів і кваліфікацій, введення двоступеневої структури освіти (бакалавр-магістр), використання єдиної системи кредитних одиниць (ЕСТБ - Європейської кредитно-трансферної та акумулюючої системи) і додатків до дипломів, розроблення, підтримання і розвиток європейських стандартів якості освіти, усунення наявних перепон для підвищення мобільності студентів, викладачів, науковців.

Мета впровадження кредитно-модульної системи:

- досягнення відповідності стандартам європейської системи освіти, яка відштовхується від знань, умінь і навичок, що є надбанням випускника;
- затребування українських освітянських кваліфікацій європейським ринком праці;



- затвердження загальноприйнятої та порівняльної системи освітньо-кваліфікаційних ступенів;

- упровадження стандартизованого додатка до диплома, модель якого розроблено Європейською системою і який містить докладну інформацію про результати навчання випускника;

- стимулювання викладачів і студентів вищих навчальних закладів до вдосконалення системи об'єктивної оцінки якості знань;

- забезпечення прозорості системи вищої освіти та академічного професійного визнання кваліфікацій (дипломів, ступенів, посвідчень та ін.). Кредитно-модульна система як невід'ємний атрибут Болонської декларації має дві основні функції.

Перша - сприяння мобільності студентів і викладачів та спрощення переходу з одного університету до іншого.

Друга - акумулююча, чітке визначення обсягів проведеної студентом роботи з урахуванням усіх видів навчальної та наукової діяльності. Сума кредитів засвідчує, на що здатний студент, який навчається за тією чи іншою програмою.

Однак для студента - майбутнього фахівця - важливо не лише осмислити й засвоїти інформацію, а й оволодіти способами її практичного застосування і прийняття рішень. За таких умов зменшується частка прямого, ззовні заданого інформування, і розширюється застосування інтерактивних форм і методів роботи студентів під керівництвом викладача (тьютора) та повноцінної самостійної роботи в лабораторіях, читальних залах, на об'єктах майбутньої професійної діяльності, що особливо важливо для системи дистанційного навчання.

Висновки. Змістові модулі навчальних дисциплін з циклу гуманітарної та соціально-економічної підготовки, а також циклів природничо-наукової і професійної та практичної підготовки на споріднених напрямках потрібно уніфікувати в установленому порядку.

Уряд України має прийняти усвідомлене політичне рішення, яке б ґрунтувалося на потребі проведення зазначених реформ та було покладене в основу рішучої зовнішньої політики держави, спрямованої на інтеграцію вітчизняної системи вищої освіти в європейський простір.

Слід усвідомити, що вища освіта перестає бути елітарною, а все більше характеризується масовістю. В розвинутих країнах понад 50% студенти ВНЗ. Ці об'єктивні обставини привели до збільшення попиту на освітні послуги, що вимагає підвищення ефективності саме системи вищої освіти, навіть в європейських державах.

Список літератури:

1. Беляева А. П. Интегративно-модульная педагогическая система профессионального образования. - СПб-Радом, РАО, 1997. - 226с.

2. Бордовская Н. В., Реан А. А. Педагогика. -СПб: Изд-во «Питер», 2000. -304с.

3. Ващенко Г. Загальні методи навчання: Підручник для педагогів. - Видання перше. - К.: Українська Видавнича Спілка, 1997. - 441 с.

4. Віват Г. Оцінювання знань і вмінь учнів у загальноосвітній школі. // Рідна школа, - №4 - 2000

5. Гриньова М.В. Впровадження модульного принципу навчання. Рідна школа. 1993, № 7. С 50-51

6. Гуревич Р. С. Теоретичні та методичні основи організації навчання у професійно-технічних закладах: Монографія / За ред. С. У. Гончаренка. - К.: Вища шк., 1998. - 229 с.



7. Драч. Психолого-педагогічні аспекти втілення модульно-рейтингової система. Проблеми освіти. Науково-методичний збірник, випуск 22, с. 57-61.
8. Зязюн І. А. Інтелектуальний творчий розвиток особистості в умовах неперервної освіти // Неперервна професійна освіта: проблеми пошуки, перспективи. - К.: Віпол, 2000. - С. 32.
9. Клепко С. Інтеграція, редукціонізм і холізм як організація знання // Педагогіка і психологія професійної освіти. -1999. - № 1.- С. 56-62.
10. Козловська І., Собко Я. Історико-методологічні та загальнопедагогічні аспекти дидактичної інтеграції у професійній школі. - Львів: ОНМЦ ПТО, 1995.-28с.
11. Мазаракі А. А. Модернізація вищої освіти на основі інноваційних технологій // Розвиток педагогічної і психологічної наук в Україні 1992-2002. - Харків: «ОБС», 2002. - Ч. 2. -С. 17-27.
12. Національна доктрина розвитку освіти //Педагогіка і психологія професійної освіти. - 2002. - № 2. - С. 9-22.
13. Паламарчук В. 12-бальна система. // Рідна школа. - Січень 2001. С. 39-43.
14. Педагогіка и психология высшей школы: Учебное пособие. - / Отв. ред. М.В.Буланова-Топоркова. - Ростов н/Д: Феникс, 2002. - 544 с.
15. Подласый И. П. Педагогіка. - М.: Владос, 2001-Кн.1. - 576 с.
16. Семиченко В. А. Пріоритети професійної підготовки: діяльнісний чи особистісний підхід? //Неперервна професійна освіта: проблеми, пошуки, перспективи: Монографія / За ред. І. А. Зязюна. - К.: Віпол, 2000. - С. 176-203.
17. Сікорський П. До проблем переходу на 12-бальну систему оцінювання // Рідна школа, - лютий, 2001. С 3-8.
18. Собко Я. М. Інтегровані курси у професійно-технічній освіті; проблеми означення та класифікації // Наука і сучасність. - 1999. - 4.1. - С. 105-114..
19. Стефаненко П. Використання нейронних мереж у процесі дистанційного навчання у вищій школі // Педагогіка і психологія професійної освіти. -2000.-№4.-С.23-31.
20. Хуторской А. В. Современная дидактика. - СПб: Питер, 2001. - 544 с.

**ОСОБЕННОСТИ ОЦЕНКИ КРЕДИТНО - МОДУЛЬНОЙ СИСТЕМЫ
ОБУЧЕНИЯ В ИЗУЧЕНИИ ГУМАНИТАРНЫХ ДИСЦИПЛИН**

**А.В. Барышовець, студентка факультета економіки и менеджмента ,
ОП Национального университета биоресурсов и природопользования Украины
«Нежинский агротехнический институт»**

**Научный руководитель - Сидорович А.С. - кандидат исторических наук
кафедры социально - гуманитарных дисциплин**

Исследованы особенности кредитно - модульной системы оценивания в изучении гуманитарных дисциплин . Также выявлено целесообразность внедрения данной системы в вузы , учитывая при этом интересы студента , его пожелания . Освещены преимущества вхождения Украины в европейское образовательное пространство .

Ключевые слова: болонский процесс , рейтинг , система кредитов , европейский рынок труда .

FEATURES EVALUATION ECTS EDUCATION STUDY HUMANITIES

**Anna V. Baryshovets, student of I course faculty of Economics and Management
SS NULES of Ukraine «Nizhyn Agrotechnical Institute»**

**Supervisor – Alexander S. Sydorovych - Ph.D. in History of Social Sciences and the
Humanities**

*The features of credit-modular system of assessment in the study of humanities .
Determined feasibility of implementing this system in high school , taking into account the*



interests of the student, his wishes. The advantages Ukraine's entry into the European educational space.

Keywords: *science , rating, credit system , the European labor market.*

УДК 349.4

**МОДЕРНІЗАЦІЯ АГРАРНОГО ПРАВА ЯК ЮРИДИЧНОЇ БАЗИ
СОЦІАЛЬНО-ЕКОНОМІЧНОГО РОЗВИТКУ АГРОПРОМИСЛОВОГО
ВИРОБНИЦТВА**

**О.І. Грабовецький, старший викладач кафедри соціально-гуманітарних
дисциплін**

ВП НУБіПУ України «Ніжинський агротехнічний інститут»

Розглянуті шляхи удосконалення аграрного законодавства і права.

Ключові слова: *інкорпорація, консолідація, кодифікація.*

Сучасна аграрна реформа й соціальні процеси, що мають місце, ще впродовж тривалого часу впливатимуть на зміст аграрного законодавства й права. З огляду на це предмет, метод, система, принципи і джерела правового регулювання аграрних суспільних відносин мають домінуюче значення для становлення внутрішньо злагодженої і логічно послідовної галузі аграрного законодавства.

Практика здійснення аграрної й земельної реформ відчуває гостру нестачу у фахівцях, які володіють глибокими знаннями у цій сфері. Аграрна реформа в країні відбувається не тільки без розвиненої системи аграрного законодавства, але й без достатньо апробованої і вивіреної теорії аграрного права.

Аналіз останніх досліджень і публікацій. Сучасною наукою аграрного права аналізуються різні аспекти земельної та аграрної реформ в Україні. Серед авторів, які досліджують правові проблеми реформування у сфері сільськогосподарського виробництва, слід особливо відзначити В. І. Андрейцева, В. І. Семчика, Ю. С. Шемшученка, М. В. Шульгу, О. О. Погрібного, Н. І. Титову, А. М. Статівку, а також В. В. Носіка, В. І. Федоровича, П. Ф. Кулиничу, В. К. Гуревського та інших вчених.

Наука аграрного права України розробляє фундаментальні засади та стратегію аграрної реформи, її правового забезпечення. Важливими щодо цього є також наукові дослідження І.І.Каракаша, В. М. Стретовича, І. Будзиловича, А. Юрченка, Л. Новаковського, І. Бакая, А. Бейкуна, В. П. Нагребельного, В. В. Янчука, О. І. Заець, Ц. В. Бичкової, З. А. Павловича та інших учених.

Особливо треба підкреслити вагомий внесок у дослідження теоретичних проблем аграрного права в умовах здійснення аграрної та земельної реформ, проблем правового забезпечення сучасних аграрно-правових інститутів в Україні В. З. Янчука, академіка Академії правових наук України, доктора юридичних наук, професора, засновника і координатора аграрно-правової наукової діяльності в Національному університеті біоресурсів і природокористування України. Василя Зіновійовича, на жаль, сьогодні вже нема серед нас, але його підручник "Аграрне право України" назавжди залишиться першим систематизованим науковим дослідженням у цій сфері.

Аналіз наукових доробок та вивчення досвіду доводить, що здебільшого науковці дають визначення поняття джерел аграрного права, і, на жаль, менше уваги приділяють поняттю аграрного законодавства як цілісного системного утворення. Хоча поняття джерел аграрного права України теж має істотне значення для з'ясування суті аграрного законодавства, проте останнє, в його системному розумінні, є значно ширшим поняттям. Аграрне законодавство, будучи зовнішнім виразом аграрного права, продовжує



перебувати в перехідному стані, його система є нестійкою і надміру динамічною. Чинне аграрне законодавство досить об'ємне за обсягом, різноманітне за колом врегульованих відносин і нерідко надзвичайно складне для сприйняття.

Тому *метою даної роботи* є визначення характерних ознак аграрного права України, виявлення особливостей і закономірностей процесу його становлення і обґрунтування пріоритетних напрямів подальшого розвитку, з'ясування основних завдань аграрно-правової науки щодо модернізації аграрного права в сучасний період.

Виклад основного матеріалу. Сучасне аграрне законодавство України - це комплексна, інтегрована й спеціалізована галузь законодавства, що відповідає окремій галузі господарського комплексу та є системою взаємопов'язаних і взаємоузгоджених уніфікованих і диференційованих нормативно-правових актів (актів правотворчості державних органів та правотворчості аграрних суб'єктів), які, в свою чергу, є джерелом і формою вираження правових норм, тобто власне права, спрямованих на регулювання аграрних відносин, що виникають у процесі здійснення аграрними суб'єктами сільськогосподарської виробничої та іншої, пов'язаної з нею, діяльності.

Процес становлення науки аграрного права України, що почався ще в кінці 1960-х – на початку 1970-х років ХХ століття, був надзвичайно складним та своєрідним, оскільки означав формування якісно нової комплексної системної галузі знань і водночас характеризувався певним наступництвом.

Відповідаючи складності й багатовекторності сфери аграрного господарювання, сучасне аграрне право характеризується поглибленням спеціалізації і комплексності правового регулювання суспільних відносин в аграрному секторі економіки. Правовим нормам, що становлять основу аграрного права як галузі права, притаманна своєрідність предмета правового регулювання та глибока аграрна спеціалізація, яка відображає специфіку сільськогосподарського землевикористання. Зумовлене активним розвитком аграрного законодавства збільшення питомої ваги аграрно-правових норм, що якісно відрізняються за змістом від генетично пов'язаних з ними норм основних галузей права, свідчить про сформованість цілісної, самостійної комплексної галузі аграрного права України.

Нині спостерігається розширення змісту цієї галузі за рахунок збільшення кола аграрних суб'єктів. Так, Конституція України, нормативно-правові акти цивільного, господарського, земельного та аграрного законодавства створили можливості для рівноправного функціонування в системі агропромислового комплексу не лише старих аграрних формувань, а й інших форм господарювання, заснованих на державній, колективній чи приватній власності (сільськогосподарських кооперативів, фермерських господарств, приватних сільськогосподарських підприємств, аграрних господарських товариств тощо), а також для урізноманітнення соціальних відносин на селі. Тому сучасний період розвитку аграрно-правової науки передбачає необхідність активізації евристичної, прогностичної, практико-прикладної та політичної функцій, а також теоретичних методів наукового дослідження нових державно-правових явищ, потребою розробки науково обґрунтованих рекомендацій щодо подальшого розвитку аграрного законодавства в умовах земельної та аграрної реформ.

Таким чином, внаслідок розширення предмета науки аграрного права відбувається розширення її системного змісту за рахунок формування зовсім нових правових інститутів (правового статусу селянина, земельної та аграрної реформ, приватної власності на землі сільськогосподарського призначення, паювання земель, оренди земель сільськогосподарського призначення, сільськогосподарської майнової оренди, фермерського господарства, сільськогосподарської кооперації, правового забезпечення соціального розвитку села, продовження приватизації та паювання майна в



агропромислового комплексу).

Розвиток аграрного права України в умовах ринкової економіки та нових соціально-економічних умов господарювання потребує подальшої розробки його загальнотеоретичних проблем, принципів його розвитку, основних засад нових правових інститутів тощо.

Це є співзвучним зі Стратегією розвитку аграрного сектору економіки на період до 2020 року, схваленою розпорядженням Кабінету Міністрів України від 17 жовтня 2013 р. № 806-р. У механізмі реалізації Стратегії передбачено розробку відповідних проектів актів законодавства про внесення необхідних змін до законодавчих і підзаконних нормативно-правових актів.

Вдосконалення чинного аграрного законодавства має бути постійним процесом, спрямованим на поліпшення та оптимізацію правового регулювання існуючих суспільних відносин. Загалом, можна виокремити такі шляхи вдосконалення і розвитку аграрного законодавства:

- систематизація законодавства, що спрямовуватиметься на досягнення внутрішньої єдності юридичних норм та усунення колізій і прогалин (її видами є кодифікація, інкорпорація та консолідація);
- усунення суперечностей між діючими нормативно-правовими актами;
- створення системи нормативно-правових актів, яка би відповідала сучасним потребам розвитку суспільства і характеризувалася такими показниками як узгодженість, стабільність, динамізм, тощо;
- адаптація аграрного законодавства України до законодавства Європейського Союзу.

Держава, визначаючи аграрну політику, розроблюючи заходи, спрямовані на підвищення ефективності сільськогосподарського виробництва і реалізацію аграрної реформи, водночас надає важливого значення вдосконаленню регулювання аграрних відносин. Нормотворча практика знає різні засоби вдосконалення та систематизації законодавства, які притаманні і законодавству аграрному.

Інкорпорація - це такий засіб удосконалення нормативних актів, коли в них включаються всі подальші зміни та доповнення, а частини, які втратили своє значення, навпаки, вилучаються з акта. При інкорпорації форми законодавства лише упорядковуються, а зміст його залишається таким самим.

Консолідація - об'єднання нормативних актів, виданих у різний час з одного й того ж питання, але зосереджених у різних актах у новий єдиний акт зведеного характеру. Такий акт є новим за формою, але не за змістом тому, що консолідація сприяє удосконаленню лише форми законодавства, не змінюючи його по суті.

Кодифікація - всяка діяльність щодо об'єднання законодавства в укрупнені акти, кодекси. Тобто це такий спосіб систематизації законодавства, при якому упорядкування форми раніше виданого законодавства провадиться поряд з удосконаленням його змісту по суті. Таким чином, ліквідуються прогалини в законодавстві, переглядаються нормативні приписи, що застаріли або не виправдали себе, законодавство доповнюється новими положеннями.

Поряд із потребою вдосконалення законодавчого регулювання окремих сторін сільськогосподарської виробничої діяльності аграрних суб'єктів, їх правового статусу тощо, особливо важливою сьогодні є проблема кодифікації аграрного законодавства. У сучасній аграрно-правовій науці існують різні погляди на форму, зміст, суть і назву такого кодифікованого акта.



Так, обґрунтовується точка зору щодо необхідності прийняття Аграрного кодексу України. Ще В. В. Янчук визначив предмет, об'єкт правового регулювання такого акта тощо. Свого часу він запропонував структуру цього Кодексу. Але пропозиції колективу вчених з цього приводу не знайшли свого відображення в законодавстві України, що свідчить про відсутність належного зв'язку між юридичною наукою й практикою правотворчості державних органів.

Натомість Н. І. Титова висунула ідею кодифікації аграрного законодавства шляхом прийняття Основ аграрного законодавства України. Вчена визначила коло суспільних відносин, які потрібно врегулювати таким кодифікованим актом. Прийняття Основ аграрного законодавства України (а не Аграрного кодексу), на її думку, мало б велике значення як для підвищення ефективності правового регулювання суспільних відносин в аграрному секторі економіки, так і для полегшення правозастосовчої діяльності в цій сфері, відображало б принципові риси аграрного законодавства України, зокрема його комплексний, інтегрований та спеціалізований характер. Ця галузь, як зазначає Н.І.Титова, має ґрунтуватися на таких конституційних засадах, як: пріоритетність сільського господарства в системі всіх галузей народного господарства; державна підтримка сільського господарства; державно-правова охорона земель сільськогосподарського призначення; визнання сільськогосподарської праці як найпрестижнішої в суспільстві та забезпечення її стимулювання; державне забезпечення соціально-економічних умов життя і праці селянина; рівність усіх організаційних форм ведення сільського господарства, вільний їх вибір.

Як зазначають О. О. Погрібний, В. І. Семчик та В. М. Стретович, поряд із кодифікацією аграрного законодавства у системі законодавства України варто враховувати як проміжний етап до системної правотворчості (кодифікації) також можливість і доцільність інкорпорації. Учені підкреслюють також важливу роль у систематизації аграрного законодавства України консолідації нормативних актів, яка б допомогла у сучасних умовах забезпечити системність аграрного законодавства, що, у свою чергу, зробило б його більш доступним для розуміння та користування не лише працівниками сфери агропромислового комплексу, а й усіма заінтересованими особами.

Аграрний кодекс України повинен бути не кодифікованим, а зведеним комплексним нормативним актом інкорпоративного характеру, що цілком виправдано стосовно комплексної галузі аграрного законодавства. Подібну думку свого часу висловив В. В. Носік, наголосивши на необхідності надати чинності окремим кодифікаційним актам аграрного законодавства.

З.А.Павлович пропонував прийняти Закон України "Про агропромисловий комплекс". Таку позицію на основі аналізу загальних засад державного регулювання відносин у АПК підтримує і А.Бейкун. С.Ф.Домбровський бачить змогу систематизувати велику кількість аграрного законодавства шляхом прийняття Закону України "Про сільське господарство". Проте аграрні відносини є різноманітними за змістом, їх неможливо охопити одним лише законом України.

Отже, науковцями пропонуються різні варіанти проведення систематизації аграрного законодавства. При цьому основним комплексним кодифікованим актом, що регулюватиме аграрні відносини в Україні, на думку більшості вчених, має стати саме Аграрний кодекс України. Предметом правового регулювання кодексу повинні стати аграрні відносини, що становлять комплекс взаємопов'язаних майнових, підприємницьких, земельних, трудових, членських, учасницьких, управлінсько-контрольних суспільних зв'язків, які складаються у сфері виробничих, підприємницьких, споживчих відносин за участю суб'єктів аграрної підприємницької діяльності всіх форм власності, організаційно-правових форм і методів господарювання, відносин,



спрямованих на насичення продовольчого ринку продуктами харчування, продовольством та сировиною рослинного і тваринного походження.

Підсумовуючи, слід погодитися з Бугерою С.І., що реалізація потенціалу України як аграрної держави значною мірою залежить від удосконалення аграрного законодавства. При цьому доцільним є проведення його систематизації шляхом кодифікації та відповідно розробка Аграрного кодексу України, з урахуванням галузевої специфіки правового регулювання виробництва окремих видів сільськогосподарської продукції та забезпечення рівня її якості та безпеки.

Висновки. Отже, можна зробити висновок, що юридичне забезпечення розвитку всього сільськогосподарського виробництва на сучасному етапі стало можливим у результаті чіткого відособлення в системі права такої комплексної, інтегрованої і спеціалізованої галузі, як сільськогосподарське (аграрне) право, що дало можливість охопити єдиним правовим регулюванням суспільні відносини, які формуються в процесі виробничої сільськогосподарської діяльності всіх аграрних суб'єктів.

Саме комплексний підхід до регулювання суспільних відносин в аграрному секторі економіки дає змогу максимально врахувати специфіку й особливості сільськогосподарського виробництва, що сприяє всебічному та ефективному врегулюванню суспільних відносин в сільському господарстві, а в кінцевому підсумку позначається і на ефективності функціонування аграрного сектору економіки та АПК в цілому.

Прийняття Аграрного кодексу України послужить консолідації правової системи України в цілому. Аграрний кодекс як єдиний кодифікований акт дозволить уніфікувати механізм правового регулювання аграрних відносин, роздроблений різноєрархічними нормативно-правовими актами чинного аграрного законодавства, що призводить до виникнення непотрібного дублювання, суперечностей, розбіжностей, неврегульованості єдиного органічного масиву аграрних правовідносин.

Список літератури

1. Аграрне законодавство України: проблеми ефективності // [Семчик В.І., Стретович В.М., Погрібний О.О. та ін.]; за ред. В.І. Семчика. - К.: Наукова думка, 1998. - 243с.
2. Аграрне право України : Підручник / За ред. О. О. Погрібного. - К.: Істина, 2007. - 448 с.
3. Аграрне право України: Підручник / За ред. В.З. Янчука. – К., 1996.
4. Багай Н. О., Бондар Л. О., Гуревський В. К., Луначенко А. В., Пашенко О. М. Аграрне право України: Підруч. для студ. вищ. навч. закл. / О.О. Погрібний (ред.). - К. : Істина, 2009. - 448 с.
5. Бейкун А. Проблемні питання впливу кодифікації та систематизації аграрного законодавства на динамізм процесів у сфері АПК // Право України. – 1998. - №11. – С.42-46.
6. Бугера С.І. Аграрне законодавство України та шляхи його вдосконалення // Матеріали Десятої Міжнародної науково-практичної інтернет-конференції «Сучасна наука в мережі Internet» (27 лютого - 1 березня 2014 р.). – <http://int-konf.org/>
7. Домбровський С.Ф. Особливості подальшого удосконалення законодавства про фермерські господарства// Університетські наукові записки. – 2007. – №2 (22). – С. 266-272.
8. Конституція України: Прийнята на п'ятій сесії Верховної Ради України 28 червня 1996 р.// Відомості Верховної Ради України, – 1996. – № 30.
9. Носік В. Аграрне право України: окремі проблеми / В. Носік // Рад. право. -



1990. - № 7. - С. 41-44.

10. Павлович З.А. Проблеми розвитку законодавства про агропромисловий комплекс України // Аграрне законодавство України: проблеми ефективності / За ред. В.І.Семчика. – К., 1998. – С. 197-224.

11. Про схвалення Стратегії розвитку аграрного сектору економіки на період до 2020 року: Розпорядження Кабінету Міністрів України від 17.10.2013 № 806-р // Урядовий кур'єр від 21.11.2013 № 215.

12. Титова Н.І. Аграрне законодавство України // Право України. – 1995. -№1. – С.6-9.

**МОДЕРНИЗАЦІЯ АГРАРНОГО ПРАВА КАК ЮРИДИЧЕСКОЙ БАЗЫ
СОЦИАЛЬНО-ЭКОНОМИЧЕСКОГО РАЗВИТИЯ АГРОПРОМЫШЛЕННОГО
ПРОИЗВОДСТВА**

*А.И. Грабовецкий, старший преподаватель кафедры социально-гуманитарных
дисциплин*

ОП НУБиП Украины «Нежинский агротехнический институт»

Рассмотрены пути усовершенствования аграрного законодательства и права.

Ключевые слова: инкорпорация, консолидация, кодификация.

**LEGAL BASE OF SOCIO-ECONOMIC DEVELOPMENT OF AGRO-
INDUSTRIAL COMPLEX: MODERNISATION OF AGRARIAN LAW**

*Olexandr I. Hrabovets'kyi, senior teacher of Department of Humanities and Social
Sciences in Separated Subdivision*

*SS National University of Life and Environmental Sciences of Ukraine «Nizhyn
Agrotechnical Institute»*

Ways of perfecting agrarian legislation and law are considered.

Keywords: incorporation, consolidation, codification.

УДК 338.246

**РОЛЬ ІНФОРМАЦІЙНИХ СИСТЕМ І ТЕХНОЛОГІЙ В
БУХГАЛТЕРСЬКОМУ ОБЛІКУ**

*А.О. Калініченко, викладач відділення з підготовки молодших спеціалістів
Ю.Г. Петровська, викладач відділення з підготовки молодших спеціалістів ВП
Національного університету біоресурсів і природокористування України
«Ніжинський агротехнічний інститут»,*

*ВП Національного університету біоресурсів і природокористування України
«Ніжинський агротехнічний інститут»*

У статті досліджено стан розвитку та використання інформаційних систем і технологій в обліку, обґрунтовано їхню важливу роль у підготовці кваліфікованих фахівців обліку й аудиту, висвітлено теоретичні питання організації та використання інформаційних систем під час викладання облікових дисциплін, визначено переваги та недоліки застосування комп'ютерних технологій у навчальному процесі.

Ключові слова: інформаційні системи, засоби інформаційних технологій, комп'ютеризація, бухгалтерський облік, електронний документообіг.

Організація управління й обліку на підприємстві сьогодні неможливі без застосування інформаційних технологій і ефективного їх використання.

Метою цієї роботи є показати сутність та необхідність використання інформаційних систем і технологій в бухгалтерському обліку.

Поширення інформаційних технологій (ІТ) в економіці та, зокрема, у бухгалтерському обліку, принесло із собою масштабні революційні зміни. Інформаційні



системи (ІС) почали змінювати звичну структуру управління. В умовах ринкової економіки саме бухгалтерія є основним органом формування масивів управлінської інформації, а облікова бухгалтерська система охоплює практично весь процес формування, опрацювання й передавання для потреб управління техніко – економічної інформації [1].

Аналіз останніх досліджень і публікацій. Дослідження інформаційних систем у бухгалтерського обліку сьогодні здійснюють такі українські вчені С.А. Івахненко, С. Кузнецова, Ю. Кузьмінський, І. Матвієнко–Зубенко, М. Пушкар, Л. Терещенко та ін.

Виклад основного матеріалу. Автоматизація і введення ІС бухгалтерського обліку на підприємстві і підготовка фінансової звітності в податкові органи в умовах перехідної економіки України є однією з найбільш важливих задач. Ситуація така, що сам по собі бухгалтерський облік на підприємстві може розглядатися як внутрішня справа підприємства, а основою для оцінки фінансово-господарської діяльності підприємства з боку держави служить звітність (бухгалтерський баланс і численні інші звітні форми), що повинна щокварталу надаватися в податкову інспекцію по місцю реєстрації підприємства. Крім того, існують планові і позапланові податкові перевірки, при проведенні яких можуть знадобитися всі бухгалтерські документи, включаючи первинні. Впровадження бухгалтерських пакетів і аналітичних програм дозволяє автоматизувати не тільки бухгалтерський облік, а й навести порядок у складському обліку, в постачанні та реалізації продукції, товарів, відстежувати договори, швидше розраховувати заробітну плату, своєчасно здавати звітність. Призначення бухгалтерської програми - максимально полегшити працю бухгалтера, позбавивши його від одноманітної роботи і звести ймовірність помилок до мінімуму. Найбільш відомі бухгалтерські програми: «ІС Підприємство», «Парус», «Акцент».

Бухгалтерська ІС, як і будь – яка інша, має свій власний життєвий цикл – сукупність стадій та етапів, які вона проходить у своєму розвитку від моменту прийняття рішення про її обробку чи вдосконалення до моменту припинення її функціонування. ІС обліку, контролю та аналізу має органічно вливатися в загальну систему управління підприємством, характеризуватися взаємоузгодженістю між комплексами задач і задачами та іншими ІС підприємства, включати в себе задачі обліку, контролю, аналізу і внутрішнього аудиту. Кожна задача характеризується функцією управління, в рамках якої вона вирішується; ресурсом, який вона відображає, та його станом; підрозділом, до якого належить ресурс; періодом часу, за який відображається рух ресурсу. Бухгалтерські ІТ повинні представляти бухгалтерську інформацію, що відображає повну картину виробничо-господарської діяльності підприємства. Зараз бухгалтерська інформація є основою для прийняття управлінських рішень як всередині підприємства, так і поза ним. Перш за все вона являє собою якісні дані, необхідні для таких функцій управління виробничою і комерційною діяльністю підприємства, як планування, контроль і аналіз. Головними користувачами цієї інформації є керівництво підприємства. На основі цієї інформації визначаються чистий прибуток підприємства за останній звітний період, наявність грошових ресурсів, співвідношення чистих активів і статутного капіталу, найбільш прибуткові напрямки діяльності, собівартість виробленої продукції [2, с. 36].

Для бухгалтерської ІС характерні специфічні риси. Так, у ній здійснюється інтеграція різних видів обліку, тобто оперативного, бухгалтерського і статистичного. При цьому злиття цих видів обліку не відбувається, тому що кожний з них виконує свої функції і вирішує свої завдання.

Принцип зворотного зв'язку є одним з основних принципів будь-якої системи управління. Однак, тільки вирішивши завдання бухгалтерського обліку, можна здійснити



зворотний зв'язок. Крім того, бухгалтерська ІС повинна забезпечувати можливість автоматизації обробки облікової інформації на всіх ділянках обліку, починаючи з процесу збору, реєстрації інформації, тобто автоматизації первинного обліку. При цьому бухгалтерські ІС повинні використовувати крім традиційних форм обліку і нову автоматизовану форму обліку, яка повністю відповідає основним вимогам застосування обчислювальної техніки і принципам бухгалтерського обліку та звітності.

Неодмінною умовою підвищення ефективності управлінської праці є оптимальна ІТ, що володіє гнучкістю і адаптивністю до зовнішніх впливів. Сучасні ІС організаційного управління призначені надавати допомогу спеціалістам, керівникам, які приймають рішення, в отриманні ними своєчасної, достовірної інформації, створення умов для організації автоматизованих офісів, проведенні із застосуванням комп'ютерів і засобів зв'язку оперативних нарад. Досягається це переходом на нову ІТ. [3, с. 11]

Обчислювальна техніка суттєво підвищує якість обробки облікової інформації. При цьому застосування комп'ютерів змінює зміст та організацію праці облікового персоналу: зменшується кількість ручних операцій з обробки первинних документів, систематизації облікових показників, заповнення реєстрів та звітних форм. Облікова праця стає більш творчою, спрямованою на організацію й удосконалення обліку. Розвиток інформаційних технологій бухгалтерського обліку за останні роки йде все більш зростаючими темпами.

Таким чином, ефективність бухгалтерського обліку вища при застосуванні сучасних інформаційних систем і технологій.

Безумовно, жодна інформаційна систематична інформаційна технологія не може замінити грамотного бухгалтера. Щоб стати кваліфікованим і грамотним спеціалістом, студент – майбутній бухгалтер повинен під час навчання у навчальному закладі навчитися:

- 1) працювати в операційній системі Windows і налаштовувати її параметри;
- 2) підготувати будь-який документ складної структури в текстовому редакторі Word (з таблицями, графіками, малюнками);
- 3) формувати шаблони для розв'язування простих і складних економічних задач в електронній таблиці MS Excel;
- 4) працювати в локальній мережі, знати про її розділені ресурси, свої права й можливості;
- 5) захистити свою інформацію від несанкціонованого доступу, знати про способи й методи захисту інформації;
- 6) виконувати оптимальний пошук інформації в мережі Інтернет і користуватись електронною поштою, мати власну поштову скриньку;
- 7) створити власне резюме засобами текстового редактора, а ще краще – написати власну веб-сторінку мовою HTML чи іншою;
- 8) організувати антивірусний захист ПК;
- 9) створити презентацію на будь-яку тему в редакторі MS Power Point;
- 10) володіти спеціальним програмним забезпеченням, засобами якого розв'язують задачі професійного спрямування.

Організація процесу викладання облікових дисциплін із застосуванням інформаційних технологій набуває ознак наукової, пізнавальної, пошукової діяльності, що дає студентам змогу відчувати свободу творчості, задоволення від самостійного відкриття знань, проникнення в проблемну ситуацію, що завершується зазвичай рішенням проблеми.

Висновки. На нашу думку, застосування інформаційних технологій дає студентам додаткові можливості розвивати свою орієнтацію в просторі, графічні здібності, уміння



читати складні тексти, розуміти діаграми, розв'язувати складні економічні задачі тощо, а кінцевою метою роботи викладача є підготовка фахівця, який відповідає переліченим вище вимогам і адаптований до ведення обліку засобами сучасних інформаційних технологій.

Набуті вміння надалі дозволять студенту бути більш компетентним, спробувати себе в різних галузях економіки, застосовуючи отримані знання з різних дисциплін та вміло поєднуючи їх, що особливо актуально на ринку праці в умовах економічної кризи. З огляду на викладене, зауважимо, що процес комп'ютеризації викладання облікових дисциплін під час підготовки бухгалтерів у сучасній вищій школі поки що не повністю адаптований до вимог професійної майстерності майбутніх фахівців.

Список використаної літератури

1. Бутинець Ф.Ф. та ін. Інформаційні системи бухгалтерського обліку: Підручник для студентів вищих навчальних закладів спеціальності 7.050106 «Облік і аудит» / Ф.Ф. Бутинець, С.В. Івахненко, Т.В. Давидюк, Т.В. Шахрайчук. За ред. Ф.Ф. Бутинця; 2-е вид., перероб. і доп. – Житомир: ПП «Рута», 2002. – 544 с.
2. Івахненко С. В. Інформаційні технології в організації бухгалтерського обліку та аудиту. – К., 2003. – 349 с.
3. Мачуга Р. Організаційні передумови проектування інформаційної системи бухгалтерського обліку на підприємстві // Бухгалтерський облік і аудит – 2007, - №12. – с. 35.
4. Широков Л. А. Бухгалтерские информационные системы: Учебное пособие. – М.: МГИУ, 2002. – 248 с.

РОЛЬ ИНФОРМАЦИОННЫХ СИСТЕМ И ТЕХНОЛОГИЙ В БУХГАЛТЕРСКОМ УЧЕТЕ

Ю.Г. Петровская, преподаватель отделения по подготовке младших специалистов ОП Национального университета биоресурсов и природопользования Украины «Нежинский агротехнический институт»,

А.О. Калиниченко, преподаватель отделения по подготовке младших специалистов

ОП Национального университета биоресурсов и природопользования Украины «Нежинский агротехнический институт»

В статье исследовано состояние развития и использования информационных систем и технологий в учете, обосновано их важную роль в подготовке квалифицированных специалистов учета и аудита, раскрыты теоретические вопросы организации и использования информационных систем во время преподавания учетных дисциплин, определены преимущества и недостатки применения компьютерных технологий в учебном процессе.

Ключевые слова: *информационные системы, средства информационных технологий, компьютеризация, бухгалтерский учет, электронный документооборот.*

THE ROLE OF INFORMATION SYSTEMS AND TECHNOLOGIES IN ACCOUNTING

Julia G. Petrovska, teacher office to train junior specialists SS National University of Life and Environmental Sciences of Ukraine «Nizhyn Agrotechnical Institute»



*Anna A. Kalinichenko, teacher office to train junior specialists SS National University of Life and Environmental Sciences of Ukraine
«Nizhyn Agrotechnical Institute»*

In the article the state development and use of information systems and technologies in the account, to justify their important role in preparation of the qualified specialists of accounting and auditing, theoretical issues of organization and use of information systems when teaching accounting, the advantages and disadvantages of using computer technologies in educational process.

Keywords: *information systems, information technology, computerization, accounting, electronic document.*

УДК 325.16.89

ДОСВІД ФУНКЦІОНУВАННЯ СТУДЕНТСЬКОГО САМОВРЯДУВАННЯ В
НІЖИНСЬКОМУ АГРОТЕХНІЧНОМУ ІНСТИТУТІ

І.В.Карпенко, студентка 2 курсу

факультету економіки та менеджменту

Науковий керівник – С.В. Толочко, кандидат педагогічних наук,

ВП НУБіП України «Ніжинський агротехнічний інститут»

Розглянуто оптимальні умови функціонування студентського самоврядування в Ніжинському агротехнічному інституті. У статті висвітлюється досвід роботи Студентської Ради в навчальному закладі, а також здійснюється аналіз, заходів, що проводяться в ньому. У аспекті Болонського процесу студентське самоврядування розглядається як невід'ємний елемент навчально-виховного середовища вищого навчального закладу.

Ключові слова: *студентське самоврядування, Студентська Рада, досвід функціонування органів студентського самоврядування в окремих підрозділах інституту.*

Постановка проблеми. У забезпеченні повноцінного функціонування вищого навчального закладу особлива роль належить розвитку студентського самоврядування. Це самостійна громадська діяльність студентів з реалізації функцій управління вищим навчальним закладом, яка визначається ректоратом (адміністрацією), деканатами (відділеннями), здійснюється студентами відповідно до мети і завдань, що стоять перед студентськими колективами. Студентська Рада, усі сектори самоврядування допомагають урізноманітнити життя студентів інституту, провести належні заходи, пов'язані зі сприянням навчальній, науковій та творчій діяльності тих, хто навчається, організацією співробітництва зі студентами інших навчальних закладів і молодіжними організаціями, участю у вирішенні питань міжнародного обміну тощо.

Аналіз останніх досліджень і публікацій. Нині чимало статей і наукових досліджень присвячено проблемі повноцінного й результативного функціонування органів студентського самоврядування вищих навчальних закладів України. Проблеми пов'язані з відсутністю практичного досвіду в студентів та, безперечно, недостатнім фінансуванням роботи даних органів студентського самоврядування як на рівні держави, так і в самих навчальних закладах.

Метою даної статті є висвітлення роботи органів студентського самоврядування в Ніжинському агротехнічному інституті, а також аналіз особливостей планування та реалізації заходів у 2013-2014 навчальному році.

Виклад основного матеріалу. Самоврядування базується на тих принципах, що й демократія. Студентське самоврядування у вищих навчальних закладах можна розглядати



не лише як традицію, а й як механізм побудови моделі університетської освіти загалом і спосіб утвердження демократичних принципів майбутньої еліти.

Під студентським самоврядуванням розуміють право студентів конкретного ВНЗ самостійно вирішувати питання їх внутрішньовузівського характеру, не порушуючи Конституції й законів України. Самоврядування є важливою складовою частиною у всіх напрямках діяльності студентів навчального закладу.

У Ніжинському агротехнічному інституті органом студентського самоврядування є Студентська Рада, яка складається з голови, заступника, секретаря, голів факультетів та відділення. Даний орган має у своїй структурі такі сектори: культурно-масовий, інформаційний, соціально-виховний, екологічний, спортивно-оздоровчий, науковий, сектор управління гуртожитками. Кожен з них є активно діючим.

Студентська Рада інституту у 2013-2014 навчальному році долучилася до проведення низки виховних та наукових заходів. Деякі з них проведені з ініціативи активістів та очільників культурно-масового, наукового та соціально-виховного сектору. Діяльність саме ці підрозділів, як ми далі зазначаємо, і є найбільш результативною.

Зупинимось детальніше на характеристиці роботи даних секторів Студентської Ради. Отож перейдемо до аналізу проведених заходів.

Серед найдієвіших та найцікавіших, на думку студентства, був День Першокурсника, коли Ніжинський агротехнічний інститут радо зустрів нових студентів і привітав їх з початком дорослого студентського життя.

Активно пройшли спортивно-розважальні змагання, у яких узяли участь 5 команд (команди від трьох факультетів і відділення) та команда викладачів. Переконливу перемогу отримала команда факультету механізації сільського господарства.

Цікавим продовженням стали змагання за звання найспортивнішого факультету. І в цих спортивних випробуваннях уже перемогла команда факультету електрифікації сільського господарства.

Важливим з точки зору вшанування історичних подій є мітинг до Дня визволення міста Ніжина від німецько-фашистських загарбників, який відбувся 12 вересня. Студенти мали змогу поспілкуватися з ветеранами праці нашого навчального закладу, а також учасниками Великої Вітчизняної війни та дітьми війни й почути живі спогади свідків про ті трагічні події.

Активно студентство нашого навчального закладу долучилося до участі в конкурсі-виставці «Барви осені 2013», який відбувся в рамках Покровського ярмарку. Експонати даної виставки, підготовлені активними студентами інституту, вражали естетичним виглядом, були змістовними й сюжетними.

Традиційно в листопаді в навчальному закладі відзначається День працівника сільського господарства. Святковий концерт пройшов за участю викладачів, студентів, працівників навчально-науково-виробничого підрозділу інституту, голови та депутатів районної ради, працівників аграрних підприємств Ніжинщини. Директор інституту, Лукач Василь Степанович, привітав усіх з цим святом, нагородив студентів та працівників навчально-науково-виробничого підрозділу за їх невтомну й натхненну працю.

У рамках святкування Міжнародного дня студента відбулося нагородження кращих студентів, переможців у різних номінаціях. Нагороду отримала також краща академічна група інституту, яка відповідно до вимог Положення про щорічний конкурс на кращу академічну групу ВП НУБіП України «Ніжинський агротехнічний інститут» за



критеріями набрала найвищу кількість балів. Переможницею в цьому році по праву стала група БО 121, з чим її привітала адміністрація інституту, Студентська Рада.

20-21 листопада у стінах нашого інституту відбулися змагання за кубок Національного університету біоресурсів і природокористування України серед збірних науково-педагогічних команд, наукових працівників базового навчального закладу та ВП НУБіП України, присвячених 115-річчю кафедри фізичного виховання.

Яскравою подією в культурному житті інституту стала участь збірної команди КВК Ніжинського агротехнічного інституту в ІХ Фестивалі аграрної ліги КВК України, на якому було представлено 15 команд КВК з Мелітополя, Житомира, Сум, Львова, Білої Церкви, Харкова, Миколаєва, Керчі, Дніпропетровська, Полтави, Одеси, Луганська. Гра нашої збірної команди КВК запам'яталася дотепними жартами, цікавими музичними номерами.

Наприкінці листопада в навчальному закладі відбулася зустріч, присвячена відзначенню 80-ї річниці Голодомору, підведення підсумків і нагородження переможців українсько-канадських конкурсів:

- Проекти дослідження Голодомору в Україні 1932-33 рр.;
- Проекти сучасних освітніх інновацій у галузі навчання та виховання.

Студенти мали змогу почути з уст науковців-істориків та побачити на екрані правдиву інформацію про страхітливі наслідки голодомору в Україні 1932-33 рр.

Науково-пізнавальним та громадсько-політичним було засідання круглого столу з нагоди 65-річчя проголошення Декларації Прав людини, прийнятої Генеральною Асамблеєю ООН 10 грудня 1948 року в Паризькому палаці Шайо. Студенти мали змогу поповнити свої знання з права новими відомостями, виразити власну точку зору щодо проблеми відстоювання кожним із нас своїх прав.

Студентська Рада інституту активно долучилася до благодійної акції «Долонька надії», яка стартувала в нашому інституті. На зібрані кошти були придбані подарунки для дітей-сиріт та дітей з Ніжинського центру соціально-психологічної реабілітації дітей, позбавлених батьківського піклування.

Акція «Принеси іграшку – подаруй дитині свято» до дня Святого Миколая викликала широкий відгук у студентському середовищі, її наслідком стали красиві подарунки, які студенти щиро презентували мешканцям Ніжинського центру соціально-психологічної реабілітації дітей.

У рамках відзначення 200-річчя від дня народження Тараса Григоровича Шевченка 5 лютого 2014 року відбулося літературно-музичне свято «Кобзарю! Ти для мене совість і закон!», організоване спільно студентами інституту та Ніжинського училища культури і мистецтв імені Марії Заньковецької. Майстерність аматорів сцени, удаło підібрані декорації, виступ хорового колективу не залишили байдужими жодного глядача в залі.

Ушанування пам'яті загиблих на Майдані Незалежності «Герої в серцях назавжди!» змусило кожного з нас проїнятися почуттям скорботи за невинно вбитими.

Усі перераховані заходи – це половина того, що заплановано провести цього навчального року.

Як відомо, необхідною умовою інформаційної діяльності самоврядування є створення оголошень, інформаційних порталів, газет, які б містили новини про всі події навчального закладу. Студентська Рада робить усе можливе, щоб кожен студент був максимально забезпечений інформацією про наш ВНЗ і про всі заходи, що проводяться в ньому.



Зі здійсненого аналізу можемо констатувати, що чимало заходів як культурних, так і наукових відбувається в інституті. Усі вони проводяться на належному рівні, чим ми завдячуємо в тому числі й органам студентського самоврядування.

Однак перед Студентською Радою та студентами навчального закладу постають дві важливі проблеми: недостатня кількість активістів, які б могли втілювати в життя намічені плани, та необізнаність студентів про діяльність таких студентських організацій і тих переваг, які вони можуть надавати саме тим, хто навчається. На нашу думку, чим більше залучено осіб до органів студентського самоврядування, тим більш організованим, цікавим, багатим буде студентське життя в Ніжинському агротехнічному інституті.

Лише комплексний і системний підхід до спільних проблем функціонування студентського самоврядування зможе сприяти об'єднанню студентів у громаду, здатну ефективно управляти своїм життям, захищати свої права й інтереси, брати участь у процесі прийняття рішень.

Висновки. Досвід і практика діяльності нашого інституту переконливо доводять, що студентське середовище й самоврядування в ньому є унікальним молодіжним соціумом, у якому зосереджені потужний інтелектуальний і творчий потенціали, енергія, прагнення до самоутвердження та самореалізації особистості. Тож розглянувши діяльність органів студентського самоврядування Ніжинського агротехнічного інституту, можна зробити підсумок, що студентське життя в нашому закладі розвивається за підтримки Студентської Ради і бажаючих брати у цьому участь студентів у повному обсязі. Ми робимо все можливе для того, щоб досвід самоврядування НАТІ, проведені заходи були тими знаменними подіями, які б запам'яталися на довгі роки навіть після того, як отримуємо освіту та підемо в самостійне професійне життя.

Список літератури

1. Вища освіта України і Болонський процес. Навчальний посібник // За ред. В.Г. Кременя. – Тернопіль: Навчальна книга – Богдан, 2004. – 383 с.
2. Вища освіта в Україні. Навчальний посібник // За ред. В.Г. Кременя, С.М. Ніколаєнка – К.: Знання, 2005. – 327 с.
3. Про вищу освіту: Закон України // Відомості Верховної Ради. – 2002.

ОПЫТ ФУНКЦИОНИРОВАНИЯ СТУДЕНЧЕСКОГО САМОУПРАВЛЕНИЯ В НЕЖИНСКОМ АГРОТЕХНИЧЕСКОМ ИНСТИТУТЕ

И.В.Карпенко, студентка 2 курса факультета экономики и менеджмента

Научный руководитель - С.В. Толочко, кандидат педагогических наук

ОП НУБиП Украины «Нежинский агротехнический институт»

Рассмотрены оптимальные условия функционирования студенческого самоуправления в Нежинском агротехническом институте. В статье освещается опыт работы Студенческого Совета в учебном заведении, а также осуществляется анализ мероприятий, проводимых в нем. В аспекте Болонского процесса студенческое самоуправление рассматривается как неотъемлемый элемент учебно-воспитательной среды вуза.

***Ключевые слова:** студенческое самоуправление, Студенческий Совет, опыт функционирования органов студенческого самоуправления в отдельных подразделениях института.*

EXPERIENCE OF FUNCTIONING STUDENT GOVERNMENT IN NIJINSKY AGROTECHNICAL INSTITUTE

I.V.Karpenko, 2nd year student

faculty of Economics and Management, specialty «Accounting and Auditing»



Supervisor - Talochko S.V. PhD
SS National University of Life and Environmental Sciences of Ukraine
«Nizhyn Agrotechnical Institute»

We consider optimal operating conditions of student government in Nizhynsky Agrotechnical Institute. The article highlights the experience of the Student Council at school, as well as the analysis, events held there. In terms of the Bologna Process student government is seen as an integral part of the educational environment of higher education.

Keywords: *Student Government, Student Council, the experience of the student self-government bodies in separate divisions of the Institute.*

УДК 340.132.85

ВПЛИВ АДМІНІСТРАТИВНОГО ПРАВА НА РОЗВИТОК ГРОМАДЯНСЬКОГО СУСПІЛЬСТВА В УКРАЇНІ

I.V. Kypich, к.ю.н., старший викладач
Міжгалузева академія управління

В статті розглядається проблематика громадянського суспільства, особливості формування та розвитку, як об'єкту адміністративно-правового регулювання.

Ключові слова: *інститути громадянського суспільства, адміністративно-правові відносини, адміністративно-правове регулювання, адміністративні реформи*

Постановка проблеми. Процес становлення громадянського суспільства складний і суперечливий, аналіз його потребує конкретно-історичного підходу. Зародження та розвиток громадянського суспільства відбувається протягом тривалого періоду еволюції сучасної цивілізації. Цей процес має багато закономірностей, спільних для багатьох країн. Але кожна держава, розвиваючи громадянське суспільство, вносила щось особливе, характерне саме для неї. Досить специфічний досвід його побудови мала Україна. Це зумовило і характерний розвиток суспільства, наклало певний відбиток на взаємовідносини між верствами населення.

Протягом всього періоду суспільного розвитку все частіше інтереси колективу домінували над інтересами особи. В таких умовах усвідомлення себе як громадянина, як повноправної особистості не могло відбутися. Вся історія ідеї громадянського суспільства – це історія перетворення самої колективності, організованої за законами спільного життя в розвиток людини, що вийшла із природного стану необмеженої свободи, в громадянина цього суспільства. Кожна держава має бути зацікавлена в створенні та всебічному розширенні й поглибленні громадянського суспільства, якщо воно прагне до задоволення потреб громадян, до своєї адаптації в загальнолюдський цивілізований процес. Для держави стає життєво необхідним розвиток всіх елементів громадянського суспільства. Чи відповідає таке суспільство досягнутому рівню світової цивілізації, має засвідчити рівень задоволення інтересів і потреб, громадянський мир на основі дії прийнятих державою законів.

Отже, в умовах недостатньо розвинутих структур громадянського суспільства й не сформованості правової держави надзвичайної актуальності набуває саме адміністративно-правове регулювання розвитку громадянського суспільства як сполучна ланка між державними, недержавними інституціями, об'єднаними спільною метою – утвердження й забезпечення прав і свобод людини. Таким чином, актуальність теми дослідження обумовлена необхідністю аналізу ролі адміністративно-правового регулювання у процесі розвитку громадянського суспільства в Україні, а також у ході наукового забезпечення і практичного втілення адміністративної реформи.



Аналіз останніх досліджень і публікацій, в яких започатковано розв'язання даної проблеми. Осмислення загального поняття громадянського суспільства полягає у прагненні систематизувати притаманні йому відмінні ознаки. Громадянське суспільство є однією з основоположних суспільно-політичних концепцій, розробкою якої займалися такі європейські мислителі як Дж. Лок, Фергюсон, Сміт, Монтеск'є, Гегель, Алексіс де Токвіль, а також представники американського Просвітництва Томас Пейн та Джеймс Медісон. Гегель розглядав громадянське суспільство як сферу матеріального, економічного життя і діяльності людей, вважав громадянське суспільство взаємозв'язаною системою соціальних груп, спільностей, інститутів, приватних осіб, взаємодія яких регулюється цивільним правом і прямо не залежать від політики держави. Громадянське суспільство використовує і К. Маркс розуміючи його як організацію родини, станів і класів, відносини власності і розподілу, взагалі форм і засобів існування і функціонування суспільства. Підхід А. Токвіля, став одним з найголовніших теоретичних нововведень, акцент був поставлений на асоціативній діяльності, яка створює необхідне для демократії активне соціальне поле, поширює дух солідаризму, терпимості й кооперації, тобто є джерелом того, що в наш час називають соціальним капіталом. А. Фергюсон був критичним стосовно моралі громадянського суспільства і вважав, що людина є засадничо-моральна істота та пов'язував з цим повільний, але невпинний процес зростання цивілізованості «Нариси з історії громадянського суспільства», де вперше в англійській мові було вжите слово «цивілізація». Більшість сучасних авторів розглядають громадянське суспільство як сферу недержавних, неполітичних відносин, щоправда, кожен із них по різному розуміє форми його реалізації. Моїсєєв В.А., Сіренко В.Ф., Тимошенко В.І. розглядають його як сферу самовиявлення вільних громадян і їх об'єднань, обмежених відповідними законами від безпосереднього втручання і довільної регламентації діяльності із боку державної влади. Кириченко С.О., навпаки, вважає державу інститутом громадянського суспільства. У Кедрової Г., громадянське суспільство – це відкрите суспільство у розумінні демократичного, цивілізованого суспільства. А. Кочетков, А. Одинцова, О. Самородний розглядають громадянське суспільство як суспільні зв'язки, що виникають поза сферою політики, як певну сукупність виробничих відносин, що зв'язують громадян. Є. Амбарнумов підкреслює, що тенденція до формування громадянського суспільства реалізується через розвиток горизонтальних зв'язків шляхом перехресчування економічних зв'язків суто господарськими рамками. Ю. Красіна, А. Галкіна, під громадянським суспільством розглядають стабільну систему горизонтальних соціальних зв'язків, суспільно-політичних орієнтацій і норм суспільної поведінки, що виникла безпосередньо із відносин власності, але не зводиться до них. В цій системі концентруються і оформляються економічні, професійні, культурні, релігійні та інші повсякденні інтереси соціальних прошарків і груп. Бебик В.М., Дзюбка І.С., Кирилюк Ф.М., Ковальчук Т.І., Кухта Б., Левківський К.М., Литвиненко Ю.М., Надольний М.Ф., Панов М.І., Рябов С.Г., Семків О.І. в основі громадянського суспільства бачать сферу життя індивідів як приватних осіб, систему вільно встановлюваних ними соціальних зв'язків і асоціацій, різноманітність притаманних їм інтересів, можливостей і способів їх вираження і здійснення.

Окремі питання адміністративно-правових механізмів взаємодії органів влади та інститутів громадянського суспільства в Україні розглядали у своїх роботах В.Б. Авер'янов, Д.М. Бахрах, К.І. Беляков, В.Т. Білоус, В.О. Заросило, О.В. Кузьменко, О.М. Музичук, В.І. Олефір, О.І. Остапенко, А.М. Подоляка, В.М. Попович, Т.О. Проценко, С.Г. Стеценко, О.Н. Ярмиш та інші науковці.



До розв'язання проблеми адміністративної реформи в Україні системно підходили вітчизняні вчені: О.Ф. Андрійко, І.В. Арістова, О.М. Бандурка, Ю.П. Битяк, І.П. Голосніченко, Є.В. Додін, Р.А. Калюжний, В.К. Колпаков, А.Т. Комзюк, Н.Р. Нижник, В.Ф. Опришко, С.В. Петков, Л.А. Савченко, А.О. Селіванов, В.В. Цветков та інші.

Мета статті. У статті поставлено за мету розглянути вплив адміністративного права на розвиток громадянського суспільства в Україні

Для досягнення поставленої мети передбачено розв'язання таких основних завдань:

- з'ясувати поняття громадянського суспільства як об'єкта адміністративно-правового регулювання;
- дослідити вплив адміністративного права на розвиток громадянського суспільства в Україні;
- з'ясувати роль адміністративно-правових відносин у формуванні громадянського суспільства;
- проаналізувати адміністративно-правові функції та принципи розвитку громадянського суспільства, з'ясувати проблеми їх реалізації;

Виклад основного матеріалу. Посилення впливу громадян на прийняття політичних рішень і формування демократичної правової держави в Україні зумовлює актуальність участі інститутів громадянського суспільства в управлінні державними справами, створенні системи соціального партнерства між органами державної влади, місцевого самоврядування та громадськістю.

Розвиток громадянського суспільства є важливим напрямком демократичної модернізації суспільства, умовою соціальної стабільності та національної безпеки, до суттєвих ознак якого належать: становлення відкритого суспільства, роздержавлення приватного життя громадян. Лише розвинуте, стабільне громадянське суспільство уможливує утворення правової держави, є основою стабільного демократичного політичного режиму й авторитетної влади.

Поступ України до на шляху до правової держави зумовлює важливість проблем, пов'язаних з реформуванням державної влади та її впливом на розвиток громадянського суспільства. З огляду на це видається необхідним акцентувати увагу на тій винятковій ролі, яку відіграють адміністративне право та юридична наука в процесі дослідження громадянського суспільства в Україні.

Крім того, з метою євроінтеграції Україна має бути готовою взяти на себе обов'язки членства Європейського Союзу й відповідати вимогам, встановленим Європейською Радою у Копенгагені 22 червня 1993 року (Копенгагенські критерії). Відносно громадянського суспільства ці вимоги передбачають стабільність законів та інституційних структур, що гарантують демократію, верховенство закону, забезпечення прав людини.

Отже, в умовах недостатньо розвинутих структур громадянського суспільства й не сформованості правової держави надзвичайної актуальності набуває саме адміністративно-правове регулювання розвитку громадянського суспільства як сполучна ланка між державними, недержавними інституціями, об'єднаними спільною метою – утвердження й забезпечення прав і свобод людини.

Громадянське суспільство як об'єкт адміністративно-правового регулювання – це сукупність громадських інститутів, які сформовані на добровільній основі, діють на самоврядних засадах у межах Конституції та законів України, за допомогою яких особа вільно реалізує свої основні природні права і свободи, що дозволяє виділити два аспекти, поєднання яких обумовить прогнозування перспектив його розвитку:



теоретичний – громадянське суспільство є ідеальною організацією суспільного життя, за допомогою якої вдосконалюються економічна, політична і духовна сфери життя суспільства; практичний – громадянське суспільство є результатом специфічного історичного розвитку в різних культурно-історичних традиціях. Адміністративно-правове регулювання розвитку громадянського суспільства в Україні передбачає:

- забезпечення взаємодії громадянського суспільства і держави з метою реалізації гарантованих Конституцією України прав та законних інтересів людини і громадянина та поступове обмеження кількості владних структур та сфери їхньої діяльності;

- правову регламентацію механізму реалізації потенціалу громадських організацій з метою стимулювання діяльності органів державної влади у сфері демократизації та соціалізації держави, а також захисту прав і свобод громадян шляхом незалежної експертизи державних рішень, участі у законотворчості, моніторингу дотримання органами виконавчої влади вимог нормативно-правових актів тощо;

- формування політичної свідомості та громадської думки щодо розуміння характеру та функцій громадянського суспільства з позицій реалізації як повсякденних потреб громадян, так і довгострокових національних інтересів України.

Адміністративно-правова галузь є важливим засобом науково обґрунтованого прогресивного розвитку української держави та суспільства, оскільки, саме адміністративне право є одним з найбільш істотних факторів впливу на розвиток державної виконавчої влади, системи органів державного управління і на процеси їх реформування. Отже, без піднесення авторитету та ролі науки адміністративного права, істотного підвищення якості та ефективності юридичних досліджень, урахування її рекомендацій та висновків неможливо розв'язати складні завдання розвитку громадянського суспільства та побудови правової держави в Україні. Адміністративно-правові засади розвитку громадянського суспільства можна визначити як сукупність адміністративно-правових норм, які визначають основні цінності, принципи, завдання, форми та методи взаємодії органів державної влади та інститутів громадянського суспільства з метою удосконалення їхнього взаємного владно-організуючого впливу на відповідні суспільні відносини і процеси.

Аналізуючи вплив адміністративного права на розвиток громадянського суспільства, можна виділити такі складові: норми права, як один із офіційних елементів у системі адміністративно-правових засад; адміністративно-правові відносини між державними інститутами і громадянським суспільством; діяльність органів державної влади як комплекс заходів держави по відношенню до громадянського суспільства, в тому числі й інституційна основа державної діяльності.

На розвиток громадянського суспільства в Україні суттєвий вплив також мають адміністративно-правові відносини, які складаються з приводу: реалізації громадянами України конституційних прав та свобод; організаційно-правового забезпечення функціонування інститутів громадянського суспільства та їх взаємодії з державою.

Адміністративно-правові функції розвитку громадянського суспільства – головні напрями впливу адміністративного права на суспільні відносини, через які досягається мета громадянського суспільства та проявляється його сутність.



Фактично, адміністративно-правові функції розвитку громадянського суспільства є проявом впливу державних органів на формування інститутів громадянського суспільства, а способи впливу функцій права реалізуються через дотримання принципів, виконання вимог права, реальну участь громадян у відносинах між державою та державними інституціями.

Зважаючи на те, що адміністративно-правові функції розвитку громадянського суспільства є складовими функцій права, доцільно виділити регулюючу та охоронну функції. Регулююча адміністративно-правова функція полягає в тому, що інститути громадянського суспільства створюють сприятливі умови для функціонування демократичної влади, а адміністративно-правові норми регламентують цей процес. Охоронна адміністративно-правова функція полягає в тому, що інститути громадянського суспільства виступають гарантом непорушності конституційних прав громадян, а норми адміністративного права встановлюють відповідальність за їх порушення. Під адміністративно-правовими принципами розвитку громадянського суспільства слід розуміти основоположні ідеї, які визначають механізм адміністративно-правового регулювання відносин у сфері взаємодії держави, суспільства, особи щодо формування громадянського суспільства.

Адміністративно-правові принципи розвитку громадянського суспільства формуються у площині взаємовідносин між суспільством і органами виконавчої влади та виступають безпосереднім засобом реалізації загальних правових принципів – верховенства права демократизму, гуманізму, соціальної справедливості, законності – й повніше розкривають природу функціонування як адміністративного права України так і громадянського суспільства.

До адміністративно-правових принципів розвитку громадянського суспільства належать: принцип повноти прав і свобод громадян у адміністративно-правовій сфері; принцип служіння органів державної влади суспільству й людині; принцип обмеженості втручання органів державної влади в громадське й особисте життя людини; принцип взаємної відповідальності суспільства, держави, особи; принцип мінімізації визначення функціональних повноважень державних органів щодо реалізації влади.

Зважаючи на те, що адміністративно-правові принципи розбудови громадянського суспільства в узагальненому вигляді виражають не лише природу адміністративного права та громадянського суспільства, а й визначають спрямованість і найсуттєвіші риси регулювання діяльності органів державної виконавчої влади у напрямку формування інститутів громадянського суспільства вважаємо за доцільне законодавчо закріпити основні принципи адміністративного права. Завдання реалізації адміністративно-правових функцій розвитку громадянського суспільства полягає в тому, щоб урегулювати суспільні відносини таким чином, щоб з одного боку права і свободи громадян були максимально захищеними та гарантованими, а з іншого органи державної влади мали можливість належним чином здійснювати свої функції. Об'єктивними закономірностями реалізації адміністративно-правових функцій та принципів розвитку громадянського суспільства є державно-правові закономірності, які характеризують адміністративне право як засіб здійснення управлінського впливу на становлення громадянського суспільства.

Проблеми реалізації адміністративно-правових функцій та принципів розвитку громадянського суспільства пов'язані з адміністративно-правовим гарантіями реалізації прав та свобод громадян на мирні зібрання, на свободу об'єднання, на звернення, на участь в управлінні державними справами. Також, існують проблеми



дотримання адміністративно-правового принципу взаємної відповідальності суспільства, держави, особи, в частині відповідальності держави перед особою.

Показником реалізації адміністративно-правових функцій та принципів розвитку громадянського суспільства в Україні є стан гарантування та дотримання таких адміністративних прав громадян, як право на звернення, право збиратися мирно, право на свободу об'єднань, право на участь в управлінні державними справами.

Висновки з дослідження і перспективи подальших розвідок у цьому напрямі. Основним напрямком удосконалення адміністративно-правових засад розвитку громадянського суспільства є проведення адміністративно-правової реформи, яка передбачає здійснення комплексу взаємопов'язаних заходів, спрямованих на зміцнення демократичної системи державного управління, модернізацію державно-управлінських відносин, створення дієвої системи державного забезпечення та захисту конституційних прав і свобод людини, гідних умов її життя, наближення апарату управління до громадян, пристосування його до потреб громадянського суспільства.

Результатом проведення адміністративної реформи має стати вирішення наступних завдань щодо: формування ефективної організації виконавчої влади як на центральному, так і на місцевому рівнях управління; формування ефективної системи місцевого самоврядування – запровадження нової ідеології функціонування виконавчої влади місцевого самоврядування як діяльності щодо забезпечення реалізації прав і свобод громадян, надання публічних послуг; організація на нових засадах державної служби та служби в органах місцевого самоврядування; удосконалення системи підготовки та перепідготовки управлінських кадрів; запровадження раціонального адміністративно-територіального устрою.

Список літератури:

1. Громадянське суспільство в Україні: проблеми становлення / Автори: В.Ф. Сіренко, В.І. Тимошенко, Т.І. Ковальчук та інші. – К.: „Логос”, 1997. - С. 57.
2. Кириченко С.О. Шляхи формування громадянського суспільства і правової держави. – Київ, Логос, 1999. – 88с.
3. Колодій А. Перешкоди на шляху інституціалізації громадянського суспільства в Україні / Суспільні реформи та становлення громадянського суспільства в Україні: Матеріали науково-практичної конференції за міжнародною участю. – 30 травня 2001 р. Київ, Українська Академія державного управління при Президентіві України. – Т. 1-3. – К., 2001. – 276с.
4. Колодій А.Ф. На шляху до громадянського суспільства: Теоретичні засади й соціокультурні передумови демократичної трансформації в Україні. Монографія. – Львів: Видавництво «Червона Калина», 2002. – 276с.
5. Михальченко М.І., Журавський В.С., Танчер В.В. Соціально-політична трансформація України: реальність, міфологеми, проблеми вибору. – К., 1997. с.114.
6. Журавський В.С. Україна політична : переступити через прірву. – К., 1995. 124с.
7. Формування громадянського суспільства в Україні: стан, проблеми, перспективи / В.І. Луговий, В.М. Князев. Заг.ред. Українська Академія державного управління при Президентіві України. – К.: Вид-во. АУДУ, 2001. – 252с.
8. Ільницька У. Проблеми формування громадянського суспільства в Україні: теоретичний і прикладний аспекти.// Матеріали другої університетської конференції молодих науковців «Актуальні проблеми гуманітарних і соціальних наук» / Укладач І.Я. Хома. – Львів, 2010. – 86 с. – С.18-21.



ВЛИЯНИЕ АДМИНИСТРАТИВНОГО ПРАВА НА РАЗВИТИЕ
ГРАЖДАНСКОГО ОБЩЕСТВА В УКРАИНЕ

И.В. Кипич, кандидат юридических наук, старший преподаватель
Межотраслевой академии управления

В статье рассматривается проблематика гражданского общества, особенности формирования и развития, как объекта административно-правовой регуляции.

Ключевые слова: институты гражданского общества, административно-правовые отношения, административно-правовая регуляция, административные реформы.

EFFECT OF ADMINISTRATIVE LAW ON CIVIL SOCIETY DEVELOPMENT
IN UKRAINE

Inga V. Kipich, PhD, Senior Lecturer Interdisciplinary Management Academy

In the article the problem of civil society, feature of forming and development, is examined as to the object of the administrative adjusting.

Key words: institutes of civil society, administrative relations, administrative adjusting, administrative reforms

УДК 378.034+378.036

МОРАЛЬНО-ЕТИЧНЕ ВИХОВАННЯ НА ЗАНЯТТЯХ УКРАЇНСЬКОЇ
МОВИ ТА ЛІТЕРАТУРИ

О.М. Кисла, викладач

ВП НУБіП України «Ніжинський агротехнічний інститут»

У даній статті розглянуто питання необхідності духовного виховання сучасної молоді як людини нової доби: національно свідомої, з розвинутою державною гідністю, здатної досягти високого становища власним талантом і інтелектом. Акцентовано увагу на тому, що література має гуманістичну суть і цим вирізняється з-поміж інших навчальних дисциплін, тому здатна виховати в підростаючого покоління яскраві морально-етичні якості, зокрема: почуття поваги, довіри, правди, справедливості, щирості, співчуття, патріотизму та інші чесноти.

Ключові слова: мораль, етика, виховання, цінності, духовність, особистість, свідомість, освіта, навчання, література.

Постановка проблеми та аналіз психолого-педагогічних досліджень. В усі часи людство хвилював стан духовності окремої індивідуальності і суспільства в цілому. Саме піднесення духовності особистості стає необхідною умовою формування людини нової доби, людини ХХІ століття, від якої певною мірою залежить майбутня доля держави. Йдеться про морально-духовні орієнтації, що виступають як провідні в навчально-виховному процесі сучасної школи.

У процесі виховання проблема формування загальнолюдських моральних цінностей залишається однією з найактуальніших у педагогічній науці та шкільній практиці. Водночас формування загальнолюдських моральних цінностей студентів в умовах глибоких соціально-економічних змін в Україні наштовхується на значні труднощі. Оскільки сьогодні існує загроза обмеженості свідомості, девальвація морально-духовних цінностей, то виникає необхідність говорити про дефіцит моральної культури та потребу в створенні умов, які б сприяли розвитку загальнолюдських моральних цінностей у процесі вивчення української літератури та мови.

Оновлення освітньої системи, її демократизація вимагають підвищення уваги до пошуку нових шляхів удосконалення виховання молоді. У Законі "Про освіту", у національній програмі "Освіта" (Україна ХХІ ст.) та в Національній доктрині розвитку



освіти Україна XXI ст. визначено основні тенденції формування загальнолюдських моральних цінностей молоді при вирішенні гострих проблем сучасності.

Моральне виховання розглядається в педагогіці як цілісний процес, спрямований на формування у молоді моральної свідомості, моральних почуттів і моральної поведінки. Теоретичний аналіз проблеми формування загальнолюдських моральних цінностей у молоді свідчить, що в основі ціннісних орієнтацій особистості втілені цілі і призначення людини, її ставлення до особистого життя, життя своєї родини, суспільства, нації, всього людства.

Специфіка формування загальнолюдських моральних цінностей у студентів полягає у реалізації людяності як критерію високоморальної особистості. Отже, процес морального виховання молодого покоління розглядається нами як система, що являє собою частину більш широкої системи формування загальнолюдських цінностей, української літератури як виду мистецтва слова і допомагає повніше осягти художній зміст, виявити конкретно-історичне та загальнолюдське значення зображеного письменником, формувати морально-етичні ідеали, підносити на вищий рівень культуру.

У формуванні моральної свідомості молоді особливого значення набуває принцип гармонійного поєднання свободи й необхідності. Основним видом діяльності, де це поєднання виступає безпосередньо і найбільш переконливо, є праця – навчальна, громадська, продуктивна. Праця стає для юнаків і дівчат основним критерієм честі, гідності, совісті та всіх інших моральних цінностей.

Що таке моральне виховання, якщо розглядати його з педагогічної точки зору, який його характер та основні закономірності?

Треба сказати, що велике значення морального виховання в розвитку та формуванні особистості усвідомлювалось в педагогіці ще з давніх-давен. Багато хто з видатних педагогів минулого підкреслювали, що підготовка доброзичливої людини не може зводитися тільки до її освіти і розумового розвитку, і на перший план у вихованні висували моральне формування особистості. У своєму трактаті «Наставление нравов» видатний чеський педагог Я.А. Коменський цитував давньоримського філософа Сенеку, який писав: «Навчись спершу добрим правилам моралі, а потім мудрості, бо без перших важко навчитися останній». Там же він наводить відомий народний вислів: «Хто встигає в науках, але відстає в добрих правилах моралі, той більше відстає, ніж встигає».

Нині, коли в Україні обрано курс на побудову гуманного демократичного суспільства, що передбачає культ Людини і Народу, гуманні й демократичні відносини між людьми в усіх сферах життя, питання морального виховання виходять на одне з перших місць у системі виховання. З пріоритетних напрямів реформування виховання в нашому суспільстві є такі:

- утвердження принципів загальнолюдської моралі – правди, справедливості, патріотизму, доброти, працелюбності, інших добродійностей;
- прищеплення шанобливого ставлення до культури, звичаїв, традицій усіх народів, що населяють Україну;
- виховання духовної культури особистості;
- створення умов для вибору нею своєї світоглядної позиції;
- формування глибокого усвідомлення взаємозв'язку між ідеями свободи, правами людини та її громадянською відповідальністю.

Принципи моралі дають соціальну орієнтацію особи, формують у загальному вигляді моральні вимоги, стратегію моральної поведінки, своєрідну програму її соціальної активності. У процесі вивчення української літератури створюються певні психологічні передумови, що виявляються у здатності студента заглиблюватися в себе,



подумки ставити себе на місце іншого, аналізувати і пояснювати поведінку в різних конфліктних ситуаціях, створювати відносно стійкий образ "Я". Література як вид мистецтва підсилює моральні переживання, вона є важливим фактором формування моральної культури.

Відродження духовності молодого покоління покладається на фольклор, у якому відображено народні погляди на виховання, де загальнолюдські моральні цінності виражають ставлення особистості до соціальних цінностей, характеризують її здатність створити власну ієрархію цінностей у своїй свідомості, визначити стратегію поведінки, являють собою своєрідну форму моральних настанов і заповідей народу.

Видатні діячі науки і культури (В.Винниченко, Б.Грінченко, Леся Українка, І.Франко) надавали першорядного значення проблемі виховання молоді засобами художньої літератури.

Життя - вічна наука. Сьогодні воно змінюється стрімко, часом непередбачуване. У період реформування освіти роль учителя, викладача в навчально-виховному процесі має бути переосмислена кожним, і кожен має зрозуміти, усвідомити свою роль у житті нашої держави і в житті своїх учнів та студентів. Освіта сьогодення спрямована на умови демократії, ринку, новітніх наукових інформаційних технологій. Місія навчального закладу полягає в тому, щоб допомогти кожній дитині усвідомити суть свого життя, визначити орієнтири власного майбутнього. Загальновідомо: література має гуманістичну суть і цим вирізняється з-поміж інших навчальних дисциплін. Кожен талановитий твір викликає глибокі переживання, хвилює. У процесі читання спрацьовує особливий психологічний феномен – в уяві студента виникають відтворені автором картини, образи, ситуації. Вони мають на нього сильний емоційний вплив, особливо якщо читач-підліток. Ця властивість емоційного впливу літератури, аж до потрясіння, є обов'язковим елементом навчального процесу.

Нестандартні заняття вимагають ґрунтовної підготовки, врахування різних факторів, зокрема рівня сформованості умінь і навичок, вікових особливостей та інтересів. На таких заняттях студент повинен бути центральною фігурою: як дослідник, як доповідач, як ініціатор дискусії, як активний учасник групи, як консультант і т. д. Завдання ж викладача полягає не тільки у визначенні теми, обсягу навчального матеріалу й форм його опрацювання, а й у чіткій мотивації навчально-виховного процесу на занятті, забезпеченні демократичного стилю спілкування, атмосфери творчого пошуку, успіху кожної дитини. Цього можна досягти, зацікавлюючи художнім текстом, передбачаючи вільний вибір змісту та форми навчальної діяльності, пропонуючи прийоми виконання завдань, шляхи пошуків відповідей на поставлені запитання, заохочуючи прагнення знаходити свій спосіб вирішення тих чи інших проблем, підтримуючи ініціативу, самостійність, уміння застосувати набуті знання та навички у нових умовах. Лише при такому підході до проведення нестандартних занять з літератури можна говорити про їх доцільність, результативність, спрямованість на плекання людини як творця свого життя.

Досвід показує, що доцільно проводити добре відомі заняття-конференції, заняття-семінари, заняття-диспути, заняття-дослідження ("Вічна загадка любові" (за повістю М.Коцюбинського "Тіні забутих предків"), заняття-пошуки ("Пошуки сенсу життя героями драми-феєрії Лесі Українки "Лісова пісня"), заняття-табу, заняття - КВК, інтегровані заняття ("Голодомор 1932-1933 років на Україні та відображення його в українській літературі, історії"), наповнивши їх новим змістом, модернізувавши відповідно до вимог часу, інших суспільних реалій, поінформованості та ерудиції сучасної молоді. Цікавими є заняття-зустрічі з письменниками, художниками, музикантами, талановитими людьми рідного краю. Зустрічі не лише реальні, а й уявні. До таких занять готуються всі: і ті, що виступатимуть у ролі письменників чи літературних



героїв, і ті, що ставитимуть їм запитання, читатимуть вірші, прозові уривки і т. д. Такі заняття - це міні-спектаклі, які прилучають до мистецтва, формують естетичні смаки, громадянсько-патріотичні переконання, збагачують емоційно-інтелектуальний світ, пробуджують жагу пізнання.

До вподоби студентам і уроки-мандрівки, причому найрізноманітніші за формою і змістом. Це - подорожі по сторінках "Літературної України", журналів "Київ", "Дзвін", "Березіль", "Перевал", а також стежками талановитих митців слова.

Заняття - мандрівки сприяють не тільки розширенню і поглибленню знань студентів, а й їх саморозвиткові, адже студенти знайомляться з критичною літературою про письменника, читають твори, не передбачені програмою, на власний розсуд компонують свої виступи перед одногрупниками.

Згадаймо своє дитинство. У книжках ми передовсім шукали позитивного героя. І це нормальна реакція нормальної дитини. Тому нам викладачам потрібно докласти максимум зусиль, щоб під час аналізу причин вчинків Чіпки з роману Панаса Мирного «Хіба ревуть воли, як ясла повні», Сави з твору Ольги Кобилянської «Земля», Гриця Летючого з новели Василя Стефаника «Новина» не викликати в юній душі агресивності чи зневіри в людські ідеали. Вивчаючи творчість Панаса Мирного, зокрема його роман «Хіба ревуть воли, як ясла повні?» насамперед разом зі студентами з'ясуємо проблематику роману. Характеризуючи образ Чіпки проводжу заняття з елементами суду. Студенти отримують завдання стати, за бажанням, обвинувачами і захисниками, а один зі студентів Чіпкою. Спочатку виступають захисники, які відзначають позитивні якості Чіпки і висловлюють думку, що він змушений був захищатись і мстити, бо на це були свої причини. Справді, хто не жалів Чіпку, не співчував його загубленій силі? Та, можливо, сьогодні важливо не милосердя до нього, а психоаналіз причин, що призвели його до свідомої жорстокості. Адже найбільша цінність на землі – людина, і позбавляти її життя-тяжкий злочин. У виступах студентів-обвинувачів варто звернути увагу насамперед на те, що Чіпка, мабуть, обнадійливо сприйняв той факт, що перші крадіжки не були викриті. У нього з'явилась впевненість: мене не піймають, я не якийсь там невдаха. Це часто губить людей і в наш час. Обвинувачі доказують вину вбивці, але стає ясно, що вони були слабшими, ніж захисники. Потім надається слово Чіпці, який пробує себе захистити. У кінці заняття разом зі студентами поступово переконуємося, що ніколи не було у Чіпки безвихідного становища, що тільки нетерпіння й злість на людей керували ним, штовхали до падіння. Усі погоджуються, що навряд чи з будь-якої скрутної ситуації єдиним виходом може бути помста, а ще страшніше - вбивство. Не можна виправдовувати злочин важким дитинством, нелюбов'ю до людей. Отже, не всякими шляхами можна дійти праведного діяння. Ось такий урок життя дає роман. Урок, який триває й нині... Бідували сотні тисяч українців в різні часи та епохи, але вбивцями ставали лише одиниці. Гірка доля не змінила характеру українця, його романтичної закоханості в усе прекрасне на землі. Для нашого народу, з його так і не сприйнятою багатьма ментальністю довготерпеливця, заповідь Бога «Не вбий» була святою. Немає і не може бути аргументів, які виправдовували б убивство.

Наших студентів цікавить широке коло питань: що таке гідність і ницість, обов'язок і слабкість духу, честь і лицемірство, дружба й зрада, кохання й зневіра? Вони про все думають. Молодь не байдуха. Вона прагне знайти своє місце в житті, самовиразитися. Найкраще студенти сприймають художній твір на заняттях з нестандартними методами. Вивчаючи роман Олеся Гончара «Собор» необхідно прагнути, щоб студенти зрозуміли, «хто такий Володька Лобода і чи насправді він є «батькопродавцем». Для цього на заняття варто запросити самого Володьку,



Яворницького, Віруньку, Івана Баглая і разом з ними спробувати розібратися, хто ж він насправді: живучий пристосуванець чи небезпечний руйнівник духовних храмів? Необхідно дати можливість учням самим оправдати чи звинуватити Володьку Лободу. Цим самим протягом заняття необхідно допомогти студентам зрозуміти суть образу Володьки Лободи, розпізнати в ньому хижака, що заради кар'єри не зважає на найвищі духовні ідеали, моральні цінності, й сформувати у їхніх юних душах нетерпимість до пристосуванства, повагу до духовних скарбів нації.

Вивчаючи поему Лесі Українки «Бояриня» доречно провести заняття-диспут. На ньому разом зі студентами намагатися з'ясувати проблемне питання: «Як же треба жити, щоб не було соромно перед власним народом, перед батьківщиною та своїми нащадками?» У формі вільного обміну думками старатися дати відповідь на такі питання:

1. Яку моральну та суспільно-політичну орієнтацію винесла зі своєї сім'ї Оксана?
2. Чи можна назвати Степана зрадником? Якщо так, то кого він зрадив?
3. Чий образ сильніший - Степана чи Оксани?
4. У чому прозріння Оксани?
5. Чи сподівалася Оксана, що її становище на чужині буде таким принизливим і

тяжким.

У формі відвертого, сміливого висловлювання студенти доходять до висновку, що духовно повноцінне життя людини неможливе без волі і служіння батьківщині.

Доцільним є проведення заняття-дослідження «Боже, Боже, за що ти мене покарав «за творами Т.Шевченка, І.Нечуя-Левицького, П.Мирного». Протягом цього заняття необхідно звертатись до проблемного питання: «Що ми втрачаємо, зневажаючи жінку та її честь». За допомогою героїнь Катерини з поеми Тараса Шевченка «Катерина», Ганни з поеми Тараса Шевченка «Наймичка», Василини з повісті Івана Нечуя-Левицького «Бурлачка» і Христі з повісті Панаса Мирного «Повія» варто дослідити причини морального падіння цих героїнь. Цей заняття дуже захоплює студентів.

Заняття літератури можна назвати уроками життя. Їх необхідно використовувати, щоб привити студентам кращі моральні принципи майбутнього будівника вільної України. Доречним є звернення до слів Панаса Мирного «Село знає одну славу - честь» і до слів Ліни Костенко « Шукайте цензора в собі», а також цитат із Біблії: «Шануй батька свого і матір свою, щоб добре було тобі, і щоб жив довго на землі». На заняттях стараюся звертатись до.

На уроках мови студенти вчать самостійно опрацьовувати різноманітний навчальний матеріал (тобто вчать працювати з книгою), опановують різні форми роботи (складання плану, конспекту, тез прочитаного, виступають з доповідями, рефератами).

Робота з книгою вимагає не тільки вміння розібратися в змісті, відібрати суттєве, основне, але й уміння дати певну оцінку прочитаному, зробити необхідні висновки, висловлювати свою власну точку зору.

Для написання студентських творів необхідно добирати такі теми, які порушували б злободенні проблеми, давали можливість висловлювати власне бачення світу, утвердити своє «я». А таких проблем у молоді безліч. Розкриваючи такі теми, як: «Твори добро, бо ти – Людина!», «Чи потрібне нам милосердя?», студенти роблять висновок: якою скромною не була б добра справа, вона залишає позитивний слід у душі.

Під час вивчення теми «Фразеологічне багатство української мови» студенти виконують найрізноманітніші види роботи, як-от: пояснення значення фразеологізмів, робота з фразеологічним словником, написання творів-мініатюр з використанням фразеологізмів або написання твору, темою якого є розкриття нового фразеологізму.



Таким чином студенти доводять, що українська фразеологія – явище унікальне, неповторне, воно робить нашу мову багатую, образною. Редагування речень і текстів, робота з картками, найрізноманітніші диктанти (словникові, пояснювальні, слухові, зорові, розподільні, вибіркові), завдання творчого характеру, самостійна, пошукова робота сприяють підвищенню грамотності студентів, активізують їх роботу, розвивають словниковий запас, творчі здібності.

Висновки. Суспільство змінюється, проте непорушними мають бути віковічні святощі: материнство, сім'я, любов, благородство, повага до батьків, милосердя, вірність. На них не повинна впливати економіка і політика, історія чи мода... І в цьому мають допомогти заняття літератури та мови. Найважливіше завдання викладача полягає в тому, щоб постійно розвивати й підтримувати в студентів інтерес до художньої літератури, прагнути, щоб вони читали твори й уміли давати оцінку прочитаному. Роботу викладача-словесника можна охарактеризувати словами К.Паустовського. Він писав про те, що кожна мить, кожне слово, кожна думка – це золоті крихти, які треба збирати десятиріччями, щоб потім перетворити у сплав і викувати з нього свою «золоту квітку». Роками йде викладач до цього. Якими будуть його заняття – залежить від багатьох факторів: життєвого й методичного досвіду педагога, рівня студентів. Але в одному можна бути переконаним – тільки творець може виховати творця. Тільки особистість, що володіє педагогічною майстерністю, сміливістю у виборі форм і методів роботи, здатна вплинути на формування духовного світу молодої людини.

Список літератури:

1. Бех І.Д. Особистісно зорієнтоване виховання: шляхи реалізації. – К.: ІЗМН, 1996.
2. Демиденко В.К. Деякі аспекти морального виховання: Практичний матеріал для керівників, вихователів і вчителів. – К.: ІЗМН, 1995.
3. Джон Дьюї. Моральні принципи в освіті. – К.: 2001.
4. Донцов А.В. Психолого – педагогічні особливості формування ціннісних орієнтацій студентської молоді.// Високі технології виховання. – Харків; ІСДО,1995.
5. Кобзар Б.С. Громадськість і виховання. - К., 1973.
6. Малахов В.А. Етика: Курс лекцій.- К.: Либідь,1996.
7. Степанишин В. Нові підходи до викладання української літератури //Дивослово. - 1995. - №1. - С.31-34.
8. Сухомлинский В.А.Серце віддане дітям. – Вибрані твори в 5 томах.-Т. 3-К.: Рад. шк, 1977. – с. 201.
9. Цимбалюк Л.М. Формування особистісного ставлення старшокласників до художнього твору у процесі вивчення української літератури у старших класах //Зб. наукових праць. - К.: КДПІ. - 1990. - С.111-115.

МОРАЛЬНО-ЭТИЧЕСКИЕ ВОСПИТАНИЯ НА ЗАНЯТИЯХ УКРАИНСКОГО ЯЗЫКА И ЛИТЕРАТУРЫ

О.Н. Кисла, преподаватель ОП Национального университета биоресурсов и природопользования Украины «Нежинский агротехнический институт»

В данной статье рассмотрены вопросы необходимости духовного воспитания современной молодежи людьми нового времени: национально сознательными, с развитым государственным достоинством, способными достичь высокого положения собственным талантом и интеллектом. Акцентировано внимание на том, что литература имеет гуманистическую сущность и этим отличается от других учебных дисциплин, поэтому способна воспитать у подрастающего поколения яркие



нравственные качества, в частности: чувство уважения, доверия, правды, справедливости, искренности, сочувствия, патриотизма и другие добродетели.

Ключевые слова: мораль, етика, виховання, цінності, духовність, особистість, свідомість, освіта, навчання, література.

**MORAL AND ETHICAL EDUCATION CLASSES FOR UKRAINIAN
LANGUAGE AND LITERATURE**

*Olga M. Kysla, teacher SS National University of Life and Environmental Sciences of
Ukraine «Nizhyn Agrotechnical Institute»*

This article deals with the necessity of spiritual education of modern youth as a person of new times who has national consciousness, advanced state dignity and is able to reach a high position with the help of own talent and intelligence. Special attention is focused on the fact that the literature has humanistic nature, which stands it out among other subjects, so it can educate bright moral and ethical qualities, including a sense of respect, trust, truth, justice, sincerity, compassion, patriotism and other virtues in the younger generation.

Keywords: morality, ethics, education, values, spirituality, personality, consciousness, education, learning, literature.

УДК 811(07)

**ФОРМУВАННЯ МОТИВАЦІЇ ДО ВИВЧЕННЯ ІНОЗЕМНОЇ МОВИ У
СТУДЕНТІВ НЕМОВНИХ СПЕЦІАЛЬНОСТЕЙ**

І.Г. Іванченко, викладач іноземної мови

Т.П. Колесник, викладач іноземної мови

*ВП Національного університету біоресурсів і природокористування України
«Ніжинський агротехнічний інститут»*

У статті розглядаються проблеми, необхідність та способи створення мотивації до вивчення іноземної мови у студентів немовних спеціальностей, оскільки створення позитивної мотивації сприяє вивченню іноземної мови.

Ключові слова: комунікативна мотивація, пізнавальна мотивація, професійна мотивація, інтегративна мотивація.

Постановка проблеми. Насьогодні знання англійської мови стало необхідністю, оскільки воно набуває все більше і більше практичних переваг. Однак, при всіх його незаперечних перевагах і важливості, студенти немовних спеціальностей, в більшості своїй, не розглядають його як необхідний для вивчення предмет, керуючись думкою, що англійська мова не знадобиться їм у професійній діяльності, що вона їм не подобається своєю складністю і т.д. Без сумніву, англійська мова - важкий предмет і вимагає певних зусиль при оволодінні нею. У результаті відбувається зниження мотивації до вивчення іноземної мови.

Відомо, що саме мотивація здійснює загальний стимулюючий вплив на протікання розумових процесів, стає джерелом інтелектуальної та творчої активності особистості та позитивно впливає на якість знань; вона є найважливішою внутрішньою умовою розвитку прагнення до самоосвіти та має діагностичне значення, тобто є показником багатьох важливих якостей особистості.

Мотивація – найскладніша частина у вивченні іноземної мови. Створити позитивну мотивацію – завдання надзвичайно важливе і досить не просте.

Аналіз останніх досліджень і публікацій. За останні десятиріччя у контексті проблеми, що розглядається, було проведено велику кількість наукових досліджень. Низку фундаментальних праць з формування мотивації до вивчення іноземної мови, особливо студентами немовних вузів, виконано як зарубіжними, так і вітчизняними



науковцями. Серед них В. Асєєв, Л. Божович, Б.Вернер, Дж. Хармер, П. Гуревич, Р.Гарднер, В.Ламберт та ін., що становить теоретичне підґрунтя для поставленого завдання.

Постановка завдання. До основних завдань статті належать: розкрити суть і роль мотивації до вивчення іноземної мови у студентів немовних спеціальностей, визначити шляхи її формування та оптимізації.

Виклад основного матеріалу. Мотивація – це циклічний процес безперервного впливу та перетворень, у якому суб'єкт дії та ситуація взаємно впливають одне на одного і результатом якого є реально простежена поведінка.

Психологи виділяють два види мотивації: зовнішню і внутрішню. Внутрішня мотивація передбачає вчинення суб'єктом певних дій, тому що він пізнає щось нове, невідоме, саморозвивається у процесі навчання, отримує задоволення від самого процесу діяльності, а не заради матеріальної вигоди чи позитивної оцінки. Якщо особа вчиняє такі дії тільки для того, щоб отримати винагороду, її мотивація вважається зовнішньою. Багато розвивати і застосовувати обидва види мотивації.

Зовнішні мотиви поділяють на суспільні (широко соціальні) і особистісні: мотиви оцінки, успіху (коли студенти виконують роботу заради оцінки, похвали), самоствердження, благополуччя (коли діяльність виконується під тиском батьків, викладачів, щоб не мати неприємностей).

Однією з основних рушійних сил процесу пізнання є внутрішня мотивація, яка виходить із самої навчальної діяльності. Внутрішня мотивація вважається спонукальною силою самостійної діяльності, тобто це те, що спонукає і мотивує цей вид діяльності, знаходиться в ній самій. Формування внутрішньої мотивації є необхідною умовою успішної діяльності в будь-якій сфері.

Основним різновидом внутрішньої мотивації є комунікативна мотивація, тобто формуються чисто комунікативні потреби: розмовляти іноземною мовою з носіями мови, читати як художню, так і спеціальну літературу, писати (наприклад, листи). Однак, незважаючи на те, що цей тип мотивації особливо виражений, його найскладніше зберегти. Це можна пояснити тим, що в атмосфері рідної мови, іноземна мова постає як штучний засіб спілкування, тобто комунікація носить умовний характер, що зближує її зі сценічною комунікацією, звідси – звернення до уяви, фантазії.

Зовнішня мотивація може бути далекою мотивацією, розрахованою на досягнення кінцевого результату навчання. Внутрішня мотивація є близькою і актуальною, і весь навчальний процес повинен бути побудований таким чином, щоб на кожному занятті студенти відчували радість від досягнення успіху у вивченні іноземної мови.

У структурі мотивації особливе місце займає навчальна мотивація. Під мотивацією навчання Б. Вернер розуміє поєднання цілісності та структурованості мотивів навчання. Головним завданням мотивації навчання вважається така організація навчальної діяльності, яка максимально сприяє розкриттю внутрішнього мотиваційного потенціалу особистості студента. В якості основних компонентів навчальної мотивації виділяються такі мотиви: громадянський (навчання як підготовка до майбутнього життя в суспільстві); пізнавальний (придбання знань і навичок); мотив соціальної ідентифікації з батьками (відповідає очікуванням батьків в навчанні і поведінці); мотив соціальної ідентифікації з викладачем (відповідає вимогам вчителя); мотив зацікавленості (пов'язаний з привабливістю навчального матеріалу, його різноманітністю і цікавістю); матеріальний мотив (вчення як передумова матеріальної забезпеченості в майбутньому); мотив визнання (придбання або підтримання високого соціального престижу серед однолітків). Внутрішня мотивація навчання забезпечує успішну навчальну діяльність.



Перехід від навчання до праці пов'язаний з трансформацією пізнавальної мотивації у професійну. Важливо ініціативне ставлення до своєї професійної діяльності, схвалення оригінальних нешаблонних рішень, що неможливо без усвідомлення значимості професійної діяльності. Відповідно до цього мають вирішуватися питання мотиваційного забезпечення переходу зі сфери навчальної діяльності в професійну.

Пізнавальна мотивація є одним з найбільш дієвих мотивів навчання. Однак необхідно створити умови для того, щоб вона стала основою для розвитку та професійної спрямованості особистості студента. Поєднання пізнавального інтересу до предмета з професійною мотивацією має найбільший вплив на успіхи в навчанні.

Які ж мотиви рухають студентів, які вивчають іноземну мову (у нашому випадку англійську)? За результатами анкетування першокурсників нами були виділені наступні мотиви: «Англійська мова - мова міжнародного спілкування, без знання англійської неможливо подорожувати за кордон, займатися науковими дослідженнями»; «Англійська мова – мова інтернету»; «Вивчаю мову для того, щоб у майбутньому влаштуватися на гарну роботу». Але були і такі відповіді: «Вивчаю англійську мову, тому що цей предмет є в навчальному плані», але відсоток таких відповідей незначний. Отже, можна зробити висновок, що викладачу іноземної мови необхідно зацікавити студентів, знайти правильні мотивації.

Щодо вивчення іноземної мови вчені виділяють два типи мотивації - інструментальну і інтегративну.

Інструментальна мотивація є відображенням зовнішніх потреб. Метою вивчення іноземної мови є не особисте бажання учнів, а необхідність ззовні.

Однак не можна покладатися тільки на інструментальну мотивацію і вважати, що інструментальної мотивації буде достатньо для ефективного вивчення іноземної мови, важливо розвивати інтегративну мотивацію.

Інтегративна мотивація є відображенням внутрішніх потреб і з'являється у зв'язку з бажанням ідентифікувати себе з культурою тієї країни, мова якої вивчається. Таким чином, при інтегративній мотивації метою вивчення іноземної мови є внутрішня потреба студентів. Тобто якщо студенти надають більше значення тому, щоб зустрітися і спілкуватися з різними людьми, і мова стає інструментом розуміння іноземців, їх життя, традицій, культури, то можна говорити про інтегративну мотивацію. Про інструментальну мотивацію ми говоримо, коли більше значення надається вивченню мови з метою отримання освіти, кар'єрного зростання. При викладанні іноземної мови необхідний баланс між інтегративною та інструментальною мотивацією. Тільки при розумному поєднанні цих двох видів можливо успішне оволодіння іноземною мовою.

Розглядаючи феномен мотивації, необхідно приділити увагу і причинам зниження мотивації у студентів немовних спеціальностей при вивченні іноземної мови, а також способам її підвищення. Існують дві групи причин зниження мотивації. Перша група - причини, що залежать від викладача, друга група - причини, що залежать від студентів. Причинами, залежними від викладача є неправильний підбір навчального матеріалу, що викликає перевантаження або недовантаження студента, низький рівень володіння викладачем сучасними методами навчання, невміння будувати відносини з студентами і організувати їх взаємодію один з одним, особисті якості викладача.

Причини зниження мотивації, що залежать від студентів можна узагальнити таким чином: низький рівень знань, не сформованість мотивів навчальної діяльності і, насамперед, прийомів самостійного придбання знань; іноді не сформовані відносини з колективом.



На рівень інтересу впливає і положення науки в суспільстві, її престижність. Дуже велику роль відіграють методи викладання навчального предмета і стан підручників і навчальних посібників.

Отже, можна зробити висновок, що комплекс причин впливає на сформованість мотивів навчальної діяльності в цілому та іноземної мови зокрема. Тому, можна говорити про те, що кожен студент перебуває на індивідуальному рівні сформованості мотивації вивчення іноземної мови.

Яким же чином викликати у студента цікавість до вивчення іноземної мови, які ефективні засоби формування мотивації застосувати?

-по-перше, створення імітаційних та соціально - ігрових моделей з максимально можливим урахуванням реальних технічних і технологічних взаємозв'язків, які повинні враховуватися при вирішенні студентами навчальних завдань. Мотиваційна сфера студента активно формується в навчальній діяльності лише на наочному моделюванні професійно важливих навчальних елементів;

- по-друге, створення дидактичних умов, які спонукають студентів в умовах діалогу, спілкування і взаємодії з викладачем та іншими студентами до активного використання всіх наявних у них на даний момент знань для вирішення професійних завдань і за відсутності у них спеціальної підготовки, одержуваної на наступних курсах навчання у вузі;

- по-третє, здійснення дослідного підходу, що дозволяє студентам, які не мають спеціальних знань, успішно шукати і знаходити раціональні шляхи вирішення поставлених перед ними професійних проблемних завдань;

- по-четверте, врахування особливостей майбутньої професійної діяльності, в основі чого лежить формування професійної мотивації.

Однією з технологій, які забезпечують індивідуально-орієнтоване навчання, є метод проектів, як засіб розвитку творчості, пізнавальної діяльності, самостійності. Типологія проектів різноманітна. Проекти можуть підрозділятися на монопроекти, колективні, устномовні, письмові і інтернет-проекти. Хоча у реальній практиці найчастіше маємо справу зі змішаними проектами, які мають ознаки дослідницьких, творчих, професійно орієнтованих та інформаційних.

Робота над проектом - це багаторівневий підхід до вивчення мови, який охоплює читання, аудіювання, говоріння і граматику. Метод проектів сприяє розвитку активного самостійного мислення студентів і орієнтує їх на спільну дослідницьку роботу.

Метод проектів формує у студентів комунікативні навички, культуру спілкування, вміння коротко і доступно формулювати думки, терпимо ставитися до думки партнерів зі спілкування, розвивати вміння здобувати інформацію із джерел, обробляти її з допомогою сучасних комп'ютерних технологій, створює мовне середовище, сприяє виникненню природньої потреби у спілкуванні іноземною мовою.

Дж. Хармер виділяє умови, які найбільш впливають на внутрішню мотивацію вивчення іноземної мови: « фізичні умови», під якими мається на увазі кількість людей в аудиторії, атмосфера, і т.д.; методи, які використовує викладач; сам викладач; правильно підібраний рівень складності.

Висновки. Підводячи підсумок, можна сказати, що для студентів немовних спеціальностей необхідні наступні педагогічні умови, які здійснюють позитивний вплив на мотивацію вивчення іноземної мови:

а) умови, що впливають на формування внутрішньої мотивації:

- професійний інтерес і, відповідно, усвідомлення практичної і теоретичної значущості одержуваних знань для майбутньої професійної діяльності (використання на



заняттях елементів, що імітують майбутню професійну діяльність, підбір пізнавальних і цікавих текстів/статей); врахування особливостей професійно - психологічної діяльності, формування навичок дослідницької роботи через індивідуалізацію навчання;

- викладач (його особистісні особливості, методична грамотність, орієнтованість в тій спеціальності, яку отримують студенти, усвідомлення викладачем тих цілей, які ставлять перед собою студенти, вивчаючи іноземну мову, комунікабельність, відкритість, демократичність організації процесу навчання); емоційна насиченість занять, що сприяє кращому засвоєнню знань і здійснюється через активні методи навчання);

б) умови, що впливають на формування зовнішньої мотивації: створення ситуації успіху, усвідомлення невдачі і її причин, змагальність занять, комунікативна спрямованість занять.

Розглянуті вище умови можуть бути створені при використанні різних підходів, що існують в дидактиці вищої школи.

Список використаної літератури:

1. Божович, Л.І. Проблема розвитку мотиваційної сфери дитини // Вивчення мотивації поведінки дітей та підлітків [Електронний ресурс] / Л.І.Божович. Режим доступу : http://www.koob.ru/age_psychology/

2. Ігнатюк Н.А., Соловійова Н.Д. Активізація розумової діяльності студентів на практичних заняттях з іноземної мови. // Педагогіка вищої та середньої освіти. Збірник наукових праць. – Вип. №5. – Кривий Ріг: КДПУ, 2003. – С.302

3. Маркова А.К. и др. Мотивация учения и ее воспитание у школьников / Маркова А.К., Орлов А.Б., Фридман Л.М. - М.: Педагогика, 2003.

4. Gardner, R.C., Lambert, W.E. Attitudes and Motivation in Second Language Learning. - Rowley, Mass, Newbury House, 2012.

ФОРМИРОВАНИЕ МОТИВАЦИИ К ИЗУЧЕНИЮ ИНОСТРАННОГО ЯЗЫКА СТУДЕНТОВ НЕЯЗЫКОВЫХ СПЕЦИАЛЬНОСТЕЙ

И.Г. Иванченко, преподаватель иностранного языка

Т.П. Колесник, преподаватель иностранного языка

*ОП Национального университета биоресурсов и природопользования Украины
«Нежинский агротехнический институт»*

В статье рассматриваются проблемы, необходимость и способы образования мотивации к изучению иностранного языка у студентов неязыковых специальностей, поскольку образование позитивной мотивации способствует изучению иностранного языка.

Ключевые слова: коммуникативная мотивация, познавательная мотивация, профессиональная мотивация, интегративная мотивация.

FORMATION OF MOTIVATION TO LEARNING A FOREIGN LANGUAGE FOR STUDENTS OF NONLINGUISTIC SPECIALTIES

Iryna H. Ivanchenko, teacher of foreign language

Tetiana P. Kolesnyk, teacher of foreign language

*SS National University of Life and Environmental Sciences of Ukraine
«Nizhyn Agrotechnical Institute»*

This article examines the problem of importance and ways of creation motivation for learning a foreign language for students of non-language specialities, as creating positive reinforcement helps to study foreign languages.

Key words: communicative motivation, cognitive motivation, professional motivation, integrative motivation.



УДК 371.134

РОЛЬ І МІСЦЕ ЛОГІКИ У ПІДГОТОВЦІ МАЙБУТНЬОГО МЕНЕДЖЕРА

В.П. Литовченко, кандидат філософських наук

ВП Національного університету біоресурсів і природокористування України

«Ніжинський агротехнічний інститут»

В статті розглянуті особливості викладання дисципліни логіка при підготовці менеджерів.

Ключові слова: логіка, менеджмент, професійна підготовка.

Виклад основного матеріалу. Важливим компонентом змісту фундаментальної освіти майбутніх управлінців є логіка, яка має важливе значення у фаховій підготовці менеджерів. Вона дозволяє вникнути в сутність поняття, теорій аргументації й доведення, з'ясувати зміст поняття логічного слідування, встановити взаємозв'язки між різного роду концепціями та теоріями. Логіка дозволяє стисло формулювати та точно висловлювати визначення понять, категорій, окреслювати область їх застосування. Вона надає викладачеві нові засоби для формування умінь і навичок управлінського мислення.

Сучасне викладання науки управління не можна уявити без знання основ логіки. Навчання основам логічного мислення завжди є невід'ємною складовою вітчизняної освіти менеджера. Це пов'язано з тим, що: 1) знання основ даної науки є вкрай необхідним для майбутніх управлінців, оскільки не існує управління без логіки. Знання управління без логіки дій вважається не повноцінним, тому що це є лише знання окремих розрізнених і ніяк не пов'язаних між собою теорій чи концепцій; 2) логіка, на вищому рівні свого вивчення, дозволить повною мірою продемонструвати логіку управління і тому професійно грамотний викладач напряму підготовки «Менеджмент» не може не володіти основами логіки; 3) не може бути нелогічною методика викладання науки управління. Педагогіка науки управління повинна навчити майбутніх менеджерів навчати своїх підлеглих не просто якимось діям, але і логіці управління свого мікросередовища. Таким чином і педагогіка науки управління повинна мати тісний зв'язок з логікою. Але, щоб піднятися на такі вершини логіки як логіка управління та логіка педагогіки, необхідно, звичайно ж, познайомитися з основами самої логіки як науки.

Педагогічна діяльність викладача менеджменту повсякденно пронизана логікою. Тому виникає потреба у більшому розкритті тих аспектів викладацької діяльності в області управління, в яких роль логіки і логіки відчувається найсильніше. Саме на це зорієнтована дана стаття, в якій йдеться про роль традиційної логіки в професійно-педагогічній спрямованості навчання управління у ВНЗ.

Спрямованість навчання на підготовку висококваліфікованого менеджера передбачає такий підхід до побудови усіх навчальних предметів ВНЗ, який би дозволив реалізувати головну мету ВНЗ – підготовку висококваліфікованого управлінця. Професійно-практичну спрямованість повинні мати буквально всі навчальні предмети, які вивчаються у ВНЗ. Така спрямованість навчання відображає не тільки мету управлінської освіти, але і її зміст. Що стосується змісту, то студент зобов'язаний не тільки засвоїти сукупність наукових знань і практичних навичок, але і повинен навчитися застосовувати їх у своїй майбутній управлінській діяльності, зробити вдалими свої перші кроки в цій роботі і згодом досягти професійної майстерності.

Головні умови професійно-практичної спрямованості навчання у ВНЗ є: а) забезпечення фундаментальної спеціальної підготовки менеджера, що дозволяє оволодіти своїм предметом у межах, які необхідні до вимог сучасного ринку праці; б) поєднання у всіх управлінських курсах, що викладаються ВНЗ, наукової, методичної і практичної складових; в) виявлення й оптимальне використання усіх можливостей активного впливу



кожної управлінської дисципліни ВНЗ на те, щоб студент, починаючи з першого і до останнього дня свого перебування у стінах ВНЗ, поступово прилучався до майбутньої управлінської діяльності, осягав та входив до неї.

Велике значення для фахової підготовки менеджера має принцип бінарності. Поєднання наукової і практичної складової у кожній дисципліні, з одного боку, забезпечить сучасне наукове трактування усіх основних понять і фактів курсу управління, значно розширить науково-практичний світогляд майбутнього менеджера, продемонструє йому місце менеджера у системі наук про управління.

Важливим компонентом професійно-педагогічної підготовки майбутнього управлінця є вивчення ним курсу методики опанування управління. Це дозволить не тільки освоїти всі ті численні методичні прийоми, що розроблені цією наукою на протязі багатьох десятиліть, але й навчити творчо підходити до них, як з метою удосконалення їх, так і з метою створення нових. Для цього майбутньому управлінцю необхідно вміти розмірковувати, будувати умовиводи, робити висновки, тобто використовувати логіку і тим самим розвивати та вдосконалювати методику управління. Незважаючи на те, що методика навчання управлінню значною мірою є наука експериментальна, не всі її положення встановлено експериментальним шляхом. Ряд тверджень методики виведені логічно з інших тверджень, які були отримані раніше логічним чи експериментальним шляхом. Отже, знання основ логіки допоможе майбутньому управлінню краще розбиратися в дослідженні педагогічних проблем, які виникають при навчанні управління, самому брати участь у розв'язанні цих проблем і тим самим удосконалювати свій професійно-управлінський рівень.

Знання законів логіки дозволить майбутньому менеджеру реалізувати дидактичні принципи логіки в навчанні управління і тим самим підвищити ефективність навчання. Логічна підготовка допоможе майбутньому менеджеру повною мірою зрозуміти суть логічного аналізу основ менеджменту, самоменеджменту, адміністративного управління та ін., чітко усвідомити їх логіко-практичну основу, відчутти внутрішні складові розвитку.

Щоб досягти певного логічного розвитку студентів, учитель повинен чітко використовувати елементи логіки в навчанні азам управління, ці елементи повинні стати невід'ємною частиною самого процесу навчання. Фундаментальна логічна підготовка майбутнього управлінця буде в значній мірі сприяти формуванню одного з найважливіших його професійних якостей – управлінського стилю мислення. Важливим постулатом системи методичних поглядів майбутнього управлінця повинно бути твердження про те, що менеджмент – точна наука, і гарантом її строгості є міркування, що ґрунтуються на законах логіки. Строга логіка повинна сприяти формуванню інтуїтивного розуміння логічної точності. Не виключено, що інтереси методики і задача доступності викладу того чи іншого матеріалу потребують деякого відхилення від строгості. Але хороший викладач управління – це той, який усвідомлює і бачить кожне таке відхилення не тільки у своїй педагогічній діяльності, але й у тих підручниках, які він використовує, вміє розкривати неминучі логічні прогалини в дедуктивній побудові шкільного курсу і бачити шляхи їх усунення.

Логічна підготовка дозволить проаналізувати, систематизувати і логіко-методично організувати той науковий матеріал, на якому ґрунтується курс, що розробляється. Саме логічна підготовка буде сприяти методичній переробці вчителем того наукового матеріалу, з яким він зіткнеться, у навчальний курс.

Звернемо вашу увагу на ще одну особливість при викладанні логіки. Під час викладання даного курсу на нефілософських факультетах інколи зустрічаються ситуації, коли студенти не розуміють навіщо це їм взагалі потрібно. Так, розглядаючи на вступних лекціях історію розвитку логіки як науки та предмет її досліджень вони сприймають це як



вступ та загальні відомості (так би мовити для загального розвитку). Ситуація дещо ускладнюється, коли переходимо до формалізації та формально-логічних законів. З одного боку, на їх думку, це й так зрозуміло. Хто ж буде одночасно щось стверджувати і заперечувати. А з іншого, скептично ставляться до того, що їм взагалі коли-небудь доведеться за межами ВНЗ щось формалізувати. Тобто паралельно з поглибленням в курс, інколи студенти поступово втрачають розуміння того, навіщо це їм потрібно і як вони можуть застосувати це в професійній діяльності.

Варіантом уникнення такого нерозуміння може бути постійна прив'язка певної теми до дійсності. Важливим є те, щоб студенти бачили не пусті теоретичні конструкції і практичні завдання під ці конструкції, а реальне відображення дійсності. Зрозуміло, що логіка, в першу чергу, пов'язана з мовним середовищем, але мова і розмірковування завжди є про щось, про навколишню дійсність. Логіка завжди відображає дійсність, і на цьому треба наголошувати.

Досить часто студенти не розуміють і інколи навіть не приймають семантичні таблиці істинності. Виникає ситуація, коли вони розглядаючи таблиці характеристик логічних сполучників, просто намагаються їх завчити. А це у наслідку приводить до елементарних помилок при вирішенні практичних завдань. Таблиці істинності можуть здаватись чимось віддаленим, або ж взагалі надуманими. А при аналізі висловлювання виникає те ж саме запитання, навіщо це все потрібно, і як це все може знадобитись, скажімо в діяльності менеджера. І тут викладач постійно повинен наводити приклади які, по-перше, просто і зрозуміло показують характеристики логічних сполучників, а по-друге, будуть близькими до повсякденності студентів. Наприклад, пояснюючи такий логічний сполучник як кон'юнкція, можна звернутись до навчальних курсів, як і вивчають чи не вивчають студенти групи. Варіантів тут безліч, але треба намагатись починати з простих і зрозумілих. Так, для студентів економічного факультету, вилучення "Студентію економічного факультету вивчають логіку і філософію" буде істинним. Адже студенти вивчають логіку (істинне судження) і вивчають філософію (істинне судження). Тобто, коли я кажу, що студенти економічного факультету вивчають логіку і філософію, то я кажу правду і це відповідає дійсності, а отже те, що я сказав є істинним. Так само, для кон'юнкції на економічному факультеті інше висловлювання: "Студенти економічного факультету вивчають логіку і валеологію". Логіку вивчають (істинне судження), а валеологію – ні (хибне судження). Отже, якщо я кажу, що студенти економічного факультету вивчають логіку і валеологію, то я кажу неправду. Висловлювання буде хибним. Моє висловлювання буде відповідати дійсності тільки тоді, коли кожен його компонент відповідатиме дійсності. Щось подібне можна підібрати по кожному логічному сполучнику. Щоправда, у студентів, як правило, виникають цікаві думки стосовно того, що коли з хиби слідує істина, то висловлювання буде істинним. Але це можна пояснити через достатню та необхідну підставу. Крім того, при наведенні прикладів логічних сполучників непогано застосовувати ситуації, які б відображали різні лінгвістичні сполучники складних суджень.

Звертаючись до повсякденних і звичних ситуацій під час викладання логіки, ми постійно піднімаємо зацікавленість і заохочуємо студентів. Звісно, скептики знайдуться в кожній групі, але розуміння необхідності вивчення будь-якого предмету помітно підвищує ефективність.

Висновки. Отже, логіка має важливе значення у фаховій освіті менеджера. Її вивчення дозволить закласти фундаментальні основи логічної підготовки і логічної культури майбутнього управлінця, значно посилить логічну складову усіх курсів, що вивчаються у вищому навчальному закладі, в тому числі і курсу методики навчання



управління. Таким чином, професійна підготовка майбутнього менеджера буде значно поліпшена. Вивчення логіки майбутніми управлінцями дозволить їм краще розв'язувати виробничі задачі з формування й розвитку у своїх майбутніх учнів абстрактного, алгоритмічного й евристичного стилів міркування, наукового світогляду, ознайомити їх із принципами побудови наукових теорій, з роллю управлінської мови в дослідженні навколишнього світу.

Список літератури

1. Ивин А.А. Искусство правильно мыслить. - М., 1986.
2. Павлова Л. Спор. Дискусия. Полемика. - М., 1975.
3. Сагач Г.М. Мистецтво ділової комунікації. - К., 1995.

РОЛЬ И МЕСТО ЛОГИКИ В ПОДГОТОВКЕ БУДУЩЕГО МЕНЕДЖЕРА

В.П. Литовченко, кандидат философских наук

ОП Национального университета биоресурсов и природопользования Украины

«Нежинский агротехнический институт»

В статье рассмотрены особенности преподавания дисциплины логика при подготовке менеджеров.

Ключевые слова: логика, менеджмент, профессиональная подготовка.

THE ROLE OF LOGIC IN THE PREPARATION OF THE FUTURE MANAGER

Viktor P. Litovchenko, Ph.D.

SS National University of Life and Environmental Sciences of Ukraine

«Nizhyn Agrotechnical Institute»

The peculiarities of teaching logic in preparing managers.

Key words: logic, management, training.

УДК 378.146

ФОРМИ ОРГАНІЗАЦІЇ КОНТРОЛЮ ЗНАНЬ У СУЧАСНИХ ТЕХНОЛОГІЯХ НАВЧАННЯ

О.В. Литовченко, викладач відділення з підготовки молодших спеціалістів

ВП Національного університету біоресурсів і природокористування України

«Ніжинський агротехнічний інститут»

Висвітлені дослідження сучасних інформаційних технологій у навчальному процесі вищого навчального закладу, тестування як інструменту вимірювання навчальних досягнень студентів, комп'ютерно-орієнтованої тестової системи як прикладу сучасного контролю знань студентів.

Ключові слова: інформаційні технології, програмований тестовий контроль знань, тест, дистанційні технології, електронний навчальний курс.

Постановка проблеми. Комп'ютеризація навчального процесу при вивченні дисципліни, зокрема, хімії створює умови для глибокого і свідомого засвоєння необхідного матеріалу, вдосконалює комп'ютерну грамотність студентів, розкриває можливості впровадження інформаційних технологій навчання у процесі професійної підготовки студентів інституту. Існує потреба у дослідженні цієї проблематики з метою розробки нових підходів щодо організації тестового контролю знань у сучасних технологіях навчання з дисципліни "Хімія", його удосконалення в загальній системі освітньої діяльності, і на цій основі виявлення та поширення позитивного досвіду організації та впровадження тестового контролю знань у сучасному вищому навчальному закладі.

Аналіз останніх досліджень. У роботах учених Н.Апатової, А.Верлани, М.Жалдака, Ю.Жука, В.Лапінського, В.Мадзігона, Н.Морзе, С.Ракова, Ю.Рамського,



І.Роберт, О.Християнинова розглянуто цілі, теоретичні та методологічні основи, психолого-педагогічні проблеми і можливості застосування нових інформаційних технологій у процесі навчання, а також проаналізовано окремі програмні засоби навчального призначення, розкрито проблеми становлення комп'ютерно-орієнтованих методичних систем навчання природничо-фундаментальних дисциплін.

Мета статті. Мета роботи - розробити, обґрунтувати, впровадити і перевірити ефективність методики використання комп'ютерних технологій в процесі вивчення дисциплін, зокрема, хімії у ВНЗ.

Виклад основного матеріалу. Застосування сучасних інформаційних технологій у навчальному процесі вищого навчального закладу потребує змін у методиці викладання всіх дисциплін. Це пов'язано з тим, що викладач перестає бути для студента єдиним джерелом отримання знань. За вимогами Болонського процесу збільшується частка самостійної роботи студентів у навчальних програмах усіх дисциплін. Інформаційно-комунікаційні та дистанційні технології навчання дають змогу забезпечити студентів електронними навчальними ресурсами для самостійного опрацювання, завданнями для самостійного виконання, реалізувати індивідуальний підхід до кожного студента тощо.

У вищій освіті найчастіше використовуються телевізійно-супутникові та мережеві інформаційно-комунікаційні технології. Серед останніх найбільшого застосування набули спеціалізовані інформаційні системи, які називають системами управління навчанням (learning management system, LMS) або, інколи, програмно-педагогічними системами. Нині є доволі широкий спектр розроблених систем управління навчанням, які поширюють як на комерційній основі (WebCT, Blackboard, Microsoft Learning Gateway тощо), так і вільно (ATutor, OLAT, Sakai, MOODLE).

У ВП НУБіП України "Ніжинський агротехнічний інститут" для забезпечення студентів електронними навчальними матеріалами, організації та керування самостійною роботою, автоматизованого тестування використовується модель інтеграції денної форми навчання з мережевими інформаційно-комунікаційними технологіями навчання на базі LMS «MOODLE».

MOODLE (Modular Object-Oriented Dynamic Learning Environment) – система управління навчанням або віртуальне навчальне середовище. Це вільний (розповсюджується за ліцензією GNU GPL) веб-додаток, що надає можливість створювати сайти для онлайн-навчання. MOODLE перекладена на десятки мов, в т.ч. на українську. Система використовується в 50 тис. навчальних закладах у понад 200 країнах світу.

Застосування тестування як методу вимірювання у різних сферах призвело до появи та використання великої кількості різноманітних тестів. Це зумовило необхідність їхньої класифікації: за рівнем уніфікації, за рівнем впровадження, за статусом використання, за видом тестового завдання (тести з відкритими або з закритими завданнями) тощо. Існують певні вимоги до складання тестових завдань: тест повинен складатися з достатньої кількості тестових завдань, число яких визначає довжину тесту. Оптимальна кількість завдань, на яке тестовані ще доволі охоче відповідають за один захід, становить 40-60. Фахівці підкреслюють, що надійність і об'єктивність тестової перевірки знань та вмінь збільшується зі збільшенням довжини (обсягу) тесту. Є правила, про які слід пам'ятати при формулюванні тестових завдань.

У випадку застосування розділів з різним рівнем складності перший має містити завдання, які вимагають знання визначень, другий - передбачити запитання на вміння застосувати теоретичні закономірності на практиці, третій - найскладніший - складатись



із завдань на аналіз, синтез чи порівняння, оцінювання. Розподіл за обсягом: розділ перший -45 % тестових завдань, розділ другий - 35 %, розділ третій - 20 %.

Невід'ємною частиною процесу навчання хімії у ВНЗ є контроль рівня володіння студентами хімічними знаннями, вміннями і навичками. Від правильної організації контролю залежить якість навчання. У процесі проведення контролю необхідно керуватись наступними правилами:

1. Контроль повинен мати регулярний характер. 2. Контроль повинен охоплювати максимальну кількість студентів за одиницю часу. 3. Об'єм контрольованого матеріалу повинен бути не великим, але достатньо репрезентативним, щоб за ступенем його засвоєння (незасвоєння) студентами можна було судити, чи здобули вони знання, уміння і навички. 4. У процесі проведення контролю потрібно враховувати конкретні завдання заняття.

Перевагою тестування є можливість охоплення матеріалу для контролю за всіма розділами хімії. Оцінювання результатів носить більш об'єктивний характер і не залежить від професійних і особистісних якостей викладача. Часові витрати на перевірку знань скорочуються.

Теоретичні питання щодо розроблення та впровадження комп'ютерних тестових програм недостатньо висвітлені в науковій літературі. До того ж проблема автоматизованого проектування тестів не може бути вирішена найближчим часом, оскільки відсутні чіткі критерії автоматизації цього процесу.

Сучасне комп'ютерне тестування прийшло на зміну існуючому класичному тестуванню. Актуальності набуває «адаптивне» тестування, тобто тестування із змінним змістом. Велику роль у цьому належить розвитку дистанційного навчання (елементи web-тестування). Отже, у початковому процесі багатьох вищих навчальних закладів використовуються переважно нестандартизовані (тобто розроблені викладачами самостійно) комп'ютерно-орієнтовані тестові програми (оболонки). За функціональним призначенням вони поділяються на три види підсистем: інформаційного наповнення тестів, аналізу результатів тестування та статистичних даних. За структурою найперспективнішими з них вважаються системи, які створено на основі технології тривірневих баз даних та адаптивної технології тестування.

Болонський процес передбачає й стандартизацію форм і методів підготовки спеціалістів вищої кваліфікації, відбувається універсалізація навчальних планів і програм курсів. Саме тому з метою вирішення проблемних питань, використання тестів як вимірювальних інструментів контролю та оцінки знань, ми пропонуємо застосовувати у навчальному процесі стандартизовані комп'ютерно-орієнтовані тестові програми та електронні бази тестів (електронних бібліотек).

Висновки. Визначено оптимальні умови формування готовності майбутніх фахівців до використання комп'ютерних технологій при вивченні хімії у ВНЗ. Платформа MOODLE є універсальною для миттєвого тестового діагностування знань, тому її варто застосовувати при організації підсумкового й поточного контролю знань студентів при вивченні різних хімічних дисциплін, для зовнішнього тестування абітурієнтів, на державних іспитах, дистанційного навчання. Перевагами використання комп'ютерних технологій навчання є об'єктивність та швидкість оцінювання, оперативність, простота та доступність, конкретність та безпосередня практична спрямованість.

Використання тестової технології з використанням системи управління навчальними ресурсами Moodle як засобу для контролю знань і вмінь студентів дозволяє виявити рівень засвоєння хімічних знань, з'ясувати недоліки у знаннях і типові помилки у відповідях, забезпечити самостійне вивчення дисципліни на основі самоконтролю знань, економити час викладача на перевірку контрольної роботи.



З метою доцільнішого використання тестів як інструментальних засобів контролю та оцінювання знань студентів необхідно створювати стандартизовані комп'ютерно-орієнтовані тестові програми та електронні бібліотеки тестів, що відповідають змістовним, технологічним та навчально-методичним вимогам.

Проте надмірне захоплення тестуванням без урахування основ тестології, вимог до укладання тестових завдань і тестів може привести до необ'єктивного і неправильного оцінювання рівня навчальних досягнень студента і тим самим замість користі принести шкоду справі практичного вивчення хімії.

Список літератури:

1. Волинський В. Загальна характеристика комп'ютерних засобів навчання // Біологія і хімія у школі. – 2005. – №2. – С. 44–45.
2. Базилевич В. Інтелектуалізація та індивідуалізація – основні форми нової парадигми класичної університетської освіти. // Л.: Вища школа. – 2005. – №6. – С. 28–44.
3. Гладішевський Р., Ковальчук Л., Луцишин Ю., Сеньковський О. Формування готовності майбутнього педагога до застосування інформаційних технологій навчання у вищій школі // Вісн. Львів. ун-ту. Сер. пед. Вип. 24. – Ч.3. – 2005. – С. 40–52.
4. Сергієнко Н.В. Контроль знань студентів у системі Moodle при вивченні вищої математики / Н.В.Сергієнко // Матеріали Всеукраїнської науково-практичної конференції "Проблеми впровадження кредитно-модульної системи при вивченні фундаментальних дисциплін з погляду студентів та викладачів". – Харків, 2007. – С. 61-65.
5. Дякова Л. Використання комп'ютерних технологій на уроках хімії // Навч.-метод. журн. Хімія. – 2007. – №24. – С. 2–13
6. Інформатизація середньої освіти : програмні засоби, технології, досвід, перспективи / [Н.В.Вовковінська, Ю.О.Дорошенко, Л.М.Забродська, Л.М.Калініна, В.С.Коваль та ін.]; за ред. В.М.Мадзігона, Ю.О.Дорошенка. – К. : Педагогічна думка, 2003. – 272 с.

ФОРМЫ ОРГАНИЗАЦИИ КОНТРОЛЯ ЗНАНИЙ СОВРЕМЕННЫХ ТЕХНОЛОГИЯХ ОБУЧЕНИЯ

*Е.В. Литовченко, преподаватель отделения по подготовке младших специалистов
ОП Национального университета биоресурсов и природопользования Украины
«Нежинский агротехнический институт»*

Освещены исследования современных информационных технологий в учебном процессе вуза, тестирования, как инструмента измерения учебных достижений студентов, компьютерно - ориентированной тестовой систем, как примера современного контроля знаний студентов.

Ключевые слова: информационные технологии, программируемый тестовый контроль знаний, тест, дистанционные технологии, электронный учебный курс.

FORMS OF CONTROL KNOWLEDGE IN MODERN EDUCATIONAL TECHNOLOGIES

*Olena V. Lytovchenko, teacher office to train junior specialists
SS National University of Life and Environmental Sciences of Ukraine
«Nizhyn Agrotechnical Institute»*

Highlights of the study of modern information technologies in the educational process of higher education, testing as a tool for measuring learning achievements of students , computer - based test system as an example of modern knowledge control.

Key words: information technology, programmable control knowledge tes , test, remote technology, e-learning courses .



УДК 379.8

ПРОБЛЕМИ ФОРМУВАННЯ ІННОВАЦІЙНОЇ КУЛЬТУРИ
СТУДЕНТСЬКОЇ МОЛОДІ

П.Д. Марущак, викладач фізичного виховання
відділення з підготовки молодших спеціалістів

ВП Національного університету біоресурсів і природокористування України
«Ніжинський агротехнічний інститут»

В статті розглянуто проблему формування інноваційної культури в студентів у закладах освіти, «життєвий цикл» нововведень. Автор наголошує на необхідності інновації навчально-виховного процесу.

Ключові слова: *інноваційна культура, нововведення, «життєвий цикл», освітні технології.*

Постановка проблеми. Досвід становлення світових цивілізацій свідчить про те, що не існує єдиного для всіх оптимального балансу в функціональному просторі інноваційної культури. Історично стійка система норм, правил і способів здійснення нововведень в різних сферах життя суспільства, зокрема в освіті, представляє собою інноваційну культуру. Яка постійно перебуває в розвитку, тобто у понятійній зміні стабільних і "гіпер функціональних" періодів. Саме інноваційний процес є джерелом суперечностей, соціальної напруженості. Будь-яка зміна неминуче протиставляється системі, що вже склалася, її цілям, зв'язкам, культурі. Тож формування інноваційної культури в інститутах освіти і науки викликає особливий науковий інтерес та потребує осмислення.

Мета статті – проаналізувати значення освітніх нововведень у формуванні інноваційної культури.

Аналіз останніх досліджень і публікацій. Серед наукових досліджень, присвячених проблемі формування інноваційної культури, інтерес становлять роботи науковців різних шкіл, особливо інституціоналістів (Д. Коуз, Д. Норт, О. Уільямсон, А. Шаститко), а також авторів, які досліджували фактори, що визначають її з позицій менеджменту (І. Ансофф, О. Богорош, Е. Шейн), дослідників, які вивчали специфіку її формування з розвитком постеконіомічних і постіндустріальних тенденцій сучасного суспільства (О. Антипіна, Д. Белл, В. Іноземцев, А. Чухно, А. Мазур, І. Гагауз).

Проте в представлених роботах немає достатньо чіткого обґрунтування конкретних напрямів оцінки стану інноваційної культури освітньої галузі та можливостей її зміни відповідно до ринкових трансформацій; її місця в реалізації освітньої, науково-технологічної та інноваційної політики. Цим і зумовлено актуальність статті.

Виклад основного матеріалу. Комплекс проблем, зумовлених суспільним сприйняттям інновацій і науки як їх джерела, все частіше пов'язують з поняттям інноваційної культури. І дослідження багатьох спеціалістів переконливо свідчать: серед факторів інноваційного розвитку необхідно враховувати не тільки наявність наукового доробку і матеріальних та фінансових ресурсів, а й рівень відповідної культури. Життя демонструє нам десятки прикладів, коли за однакових умов матеріального і фінансового забезпечення в одному освітньому закладі швидко запроваджуються нові технології, а на іншому, де педколектив не готовий до таких інновацій, це відбувається важко чи не відбувається взагалі. Проблемам інноваційної культури все більшої уваги надають у багатьох країнах світу. Зокрема, наприкінці 1999 року в Росії діячі науки, культури, освіти, представники ділових кіл, органів державного управління підписали Національну хартію інноваційної культури. Навесні 2001 року в Москві відбувся форум «Інноваційна культура на рубежі століть» [5].



У розробленій, за участю Центру досліджень науково-технічного потенціалу та історії науки ім. Г. М. Доброва НАН України, Концепції інноваційного розвитку економіки України було виділено розділ «Формування сучасної інноваційної культури суспільства», в якому говориться, що цей процес «потребує докорінної перебудови духовного поступу країни з метою його органічного включення в процес переходу вітчизняної економіки на інноваційну модель розвитку». Мається на увазі приведення потенціалу і творчих здібностей особистості – її знань, умінь, рівня інтелекту і творчої активності, а також взаємовідносин у суспільстві – у цілковиту відповідність до предметних результатів діяльності людей.

Варто зазначити, що визначення поняття «Інноваційна культура» до цього часу викликає дискусії. В Законі України «Про пріоритетні напрями інноваційної діяльності в Україні» інноваційна культура виділяється як «складова інноваційного потенціалу, яка характеризує рівень освітньої, загальнокультурної та соціально-психологічної підготовки особистості і суспільства в цілому до сприйняття і творчого втілення в життя ідеї розвитку економіки країни на інноваційних засадах». Провідне місце у формуванні інноваційної культури належить освітнім закладам.

Функціонування системи освіти – це завжди циклічне відтворення якихось дій, результатів. Її ефективність визначається постійними перетвореннями в галузі методології.

Функціонування освітніх закладів різних форм свідчить про необхідність більш пильної уваги науковців до багатоспекторного дослідження інноваційної та організаційної культур, їх впливу на результати діяльності навчальних закладів, також до можливостей їх зміни з метою адаптації до умов трансформаційних процесів, що відбуваються на макро- і мікрорівнях.

У міру функціонування навчального закладу в ньому відбувається постійне накопичення «минулої праці», яке об'єктивується в освітніх технологіях, матеріалізованих формах і організаційній структурі.

Цей процес призводить не тільки до наростання «маси», але і до ускладнення зв'язків. Це призводить до порушення стабільності. Тому перед ініціаторами нововведень, педагогами-новаторами, постає проблема: яким чином провести необхідну зміну, привести її у відповідність з радикальними змінами чи суспільними запитами і в той же час уникнути ризику хаосу.

Варто зазначити, що будь-яка освітня технологія повинна мінятися також системно, тобто у разі корінної переорієнтації в діяльності навчального закладу в ній повинні бути проведені глибокі системні зміни. Будь-яке нововведення в освіті має свій «життєвий цикл» [6].

«Життєвий цикл» нововведень включає три етапи:

I. *Зародження* - усвідомлення потреби змін в освітніх технологіях, як відповідь на соціальний запит, і можливості пошуку новизни, розробка і експериментальне упровадження. Стадія зародження може бути описана і в таких поняттях, як:

інноваційний задум (систематизоване зведення аналізу запитів навколишнього середовища);

проект (ухвалений і деталізований задум, пропрацьована ідея);

план (затверджений інноваційний проект);

експеримент;

упровадження нововведень.

II. *Дифузія* - багатократне повторення, тиражування нововведень.



III. *Рутинізація нововведень*, коли вони реалізуються в інших, постійно функціонуючих освітніх системах.

Процес будь-яких освітніх нововведень вимагає попереднього діагностичного дослідження [4]. Перш ніж переходити до дій, необхідно уявити, які потоки інформації необхідні студентам і в чому конкретно повинна полягати істотність змін. В інноваційному проекті повинно бути визначено, кому, від кого, коли і яка саме інформація необхідна для виконання роботи.

Необхідно виявити однодумців, чия прихильність до змін потрібна для їхнього здійснення, виробити план завоювання прихильників у педколективі, створити систему для відстежування змін, що відбуваються у внутрішньому середовищі, щоб вчасно вносити корективи. Першочерговим завданням є аналіз поведінки студентів, що мають ключовий вплив (формальні та неформальні лідери), для визначення їхнього нинішнього ставлення до інновацій.

Неабияке значення для ефективного проведення в життя конструктивної науково-технологічної політики має й те, як її сприймають не тільки науковці, інженери, а пересічні громадяни. Тепер весь світ із подивом вивчає досвід Японії, якій вдалося мобілізувати на активну творчу участь у науково-технологічному оновленні виробництва майже всю націю [3].

Сучасний темп оновлення наукового знання в Україні, небачене посилення його безпосереднього впливу на економічний і соціальний розвиток, перетворення його на основний ресурс розвитку економіки зумовлюють принципово нові вимоги до механізмів передачі цього знання в систему освіти, освоєння його принципових положень на рівні суспільної свідомості, формування морально-етичних і світоглядних орієнтацій. Нинішній етап розвитку цивілізації характеризується глобальним викликом країнам і народам, небувалим випробуванням їх здатності до побудови суспільства, базованого на знаннях [1]. У формуванні адекватної відповіді на цей виклик часу ключова роль належить інноваційній культурі. Тому згідно цього для освітньої сфери доцільно було б акцентувати увагу на:

- кадровому забезпеченні пріоритетних напрямів науково-технологічного та інноваційного розвитку;
- усвідомленні того, що гуманізація і гуманітаризація освітніх програм ні в якому разі не повинні призвести до втрати завоювань у політехнізації нашої освіти, адже саме за такий варіант розвитку загальноосвітньої школи активно боролися найбільш далекоглядні та прогресивні діячі вітчизняної науки ще наприкінці XVIII й на початку XIX століть;
- відповідності навчальних програм і підручників новітнім досягненням науки не тільки у вузах, але й у загальноосвітній школі (таке завдання неможливо виконати без безпосередньої участі вчених) [2].

Висновки. Особливо треба наголосити на надзвичайній важливості популяризації наукового знання, необхідності координованих дій у цій справі працівників науки, освіти й культури. Вітчизняний і світовий досвід свідчить, що популяризація наукового знання відіграє велику роль у формуванні інноваційної культури суспільства, значно впливаючи на рівень освіти й профорієнтацію. Останнім часом науково-популярні видання стали засобом міждисциплінарного спілкування науковців. Важко переоцінити значення науково-практичних конференцій, круглих столів, семінарів у формуванні новаторської думки. В основі формування інноваційної культури як особистості лежать новітні освітні технології спрямовані на виховання творчої, неординарної, критично мислячої особистості.



Список використаної літератури:

1. Биконя С.С. Інноваційна культура - умова реалізації інноваційної політики. – Х.: СПО Либуркина Л. М., 2009. - 48 с.
2. Иноземцев В. За пределами экономического общества. - М.: «Academia» - «Наука», 1998. - 640 с.
3. Мазур А. А., Гагауз И. Б. Современные институциональные структуры. - Х.: СПО Либуркина Л. М., 2005. - 348 с.
4. Шаститко А. Б. Неинституциональная экономическая теория, - М.: Экономический факультет МГУ, ТЕИС, 1999 - 465 с.
5. Шейн Э. Организационная культура и лидерство. - СПб.: Питер, 2002. -336 с.
6. Чухно А. Постиндустриальная экономика: теория, практика и их значение для Украины // Экономика Украины. - 2001. - № 6. - С. 42-49.

**ПРОБЛЕМЫ ФОРМИРОВАНИЯ ИННОВАЦИОННОЙ КУЛЬТУРЫ
СТУДЕНЧЕСКОЙ МОЛОДЕЖИ**

*П.Д. Марущак, преподаватель физического воспитания отделение по
подготовке младших специалистов*

*ОП Национального университета биоресурсов и природопользования Украины
«Нежинский агротехнический институт»*

В статье рассмотрена проблема формирования инновационной культуры у студентов в учебных заведениях, «жизненный цикл» нововведений. Автор подчеркивает необходимость инновации учебно - воспитательного процесса.

Ключевые слова: инновационная культура, нововведения, «жизненный цикл», образовательные технологии.

PROBLEMS OF FORMATION OF INNOVATION CULTURE OF STUDENTS
*Pavel D. Maruschak, teacher of physical education department for training of junior
specialists*

*SS National University of Life and Environmental Sciences of Ukraine
«Nizhyn Agrotechnical Institute»*

The article considers the problem of formation of the innovative culture of students in institutions of education, the life cycle of innovations. The author underlines the importance of innovation educational process.

Key words: innovation culture, innovation, "life cycle" educational technology.

УДК 159.925.8 : 81'221

**РОЛЬ ПРЕЗЕНТАЦІЙ В
ПРОФЕСІЙНІЙ ДІЯЛЬНОСТІ МЕНЕДЖЕРА**

*О.П. Овечко, студент III курсу ВП Національного Університету біоресурсів і
природокористування України «Ніжинський агротехнічний інститут»;*

*В.І. Хомич, кандидат філологічних наук, доцент кафедри соціально-
гуманітарних дисциплін*

*ВП Національного університету біоресурсів і природокористування України
«Ніжинський агротехнічний інститут»*

У статті досліджується питання про використання презентації в діяльності менеджера. Подаються типи та рекомендації до їх використання.

Ключові слова: публічний виступ, презентація, типи презентацій, менеджер.

Постановка проблеми. Особливо сьогодні постало питання щодо активного вивчення методики проведення публічного виступу. Адже «зростає культурно-



просвітницький потенціал та риторична активність народу, актуалізується проблема екології духу людини – творчої особистості, яка прагне до органічної соціалізації в складних умовах формування ринкових стосунків» [5, с. 49].

Аналіз останніх досліджень. Сучасне мовознавство послуговується великою кількістю робіт, присвячених дослідженню теми, яка розглядається. Насамперед, у статті В. Громова [2], розглядається проблема володіння мистецтвом живого слова. Стаття Г. Сагача [5] становить собою опис публічного виступу з точки зору засобу ефективної комунікації, який створює позитивний образ. Великий доробок з цього питання мають Л. Мацько, С. Абрамович [4], Н. Голуб [7], І. Томан [6], що висвітлюють різноманітні аспекти, пов'язані з високим рівнем підготовки до публічного виступу, змісту виступу і по суті самим виступом.

Мета статті. Огляд навчальної та науково-популярної літератури дозволяє зазначити, що інтерес дослідників до проблеми культури виступу не згасає, тому й обрали за свій аспект дослідження «Роль презентації в професійній діяльності менеджера».

Виклад основного матеріалу. Публічний виступ – це усне монологічне висловлення інформації з метою досягнення впливу на аудиторію. Залежно від змісту, призначення, форми чи способу висловлення, а також обставин публічний виступ поділяється на такі жанри, як доповідь, промова, виступ, бесіда, лекція, репортаж. Старанна і ретельна підготовка до виступу загалом визначає його успіх, але не гарантує його. Усе залежить від того, чи зуміє оратор знайти підхід до слухачів, забезпечити відвідувачам відчуття бажаного гостя, тобто завоювати їхню увагу, викликати живий інтерес або ще так званий емоційний відгук. Про успіх виступу можна говорити лише тоді, коли в оратора є контакт з аудиторією. При цьому він може досягти цього за допомогою використання як вербальних (словесних), так і невербальних засобів (жестами, міміка, вираз обличчя тощо). Тобто високий прояв майстерності публічного виступу забезпечує контакт з аудиторією.

Поняття "ораторське мистецтво", або "красномовство", має два значення: 1) вид громадсько-політичної та професійної діяльності, мета якої – інформувати та переконувати аудиторію засобами живого слова; 2) високий ступінь майстерності публічного виступу, мистецьке володіння словом» [9, с. 180].

В античному світі ораторське мистецтво вважалося головним способом переконання людей. Ще 335 р. до н. е. було створено першу теорію ораторського мистецтва, що зберегла своє значення й досьогодні. Себто говоримо про "Риторику" Аристотеля, в якій він визначав її як мистецтво переконливого впливу, як можливість знайти безліч прийомів впливу на предмет.

Своєрідність ораторського мистецтва як засобу переконання полягає в тому, що будь-який публічний виступ має за мету викликати зацікавленість аудиторії і вплинути на неї. Метою переконання є передача інформації таким чином, щоб вона мала позитивний вплив на людей, активізувала настанови та принципи. Це можливо лише за активної діяльності аудиторії, її критичного сприйняття думок оратора. Коли промовець встановив зворотний зв'язок, то він разом з цим залучив присутніх домислительної діяльності. Тут слід уважити те, що відвідувачі, осмислено сприймають інформацію презентатора, інакше кажучи, відбувається процес розуміння. На основі цього формується власний погляд, який відповідає їхнім цінностям, певним нормам і правилам, вони також їх використовуватимуть у повсякденні [8].

Одним із найвикористовуваніших нині жанрів публічного виступу є презентація. Презентація – це публічне представлення чого-небудь нового, що нещодавно з'явилося чи було створено. Метою презентації може бути переконання або спонукання людей до



певних дій, а також представлення досягнень організації або окремої особи, висвітлення різноманітних заходів, перспектив розвитку інформаційних технологій, реклама певної продукції тощо. Презентації проводять під час конференції та семінару, у навчальних аудиторіях, у торговельних залах та офісах, демонструють по телебаченню, транслюються на радіо [9].

Залежно від аудиторії дослідники виділяють зовнішню і внутрішню презентацію. При проведенні внутрішніх презентацій презентатор і аудиторія знаходяться в рамках однієї корпоративної структури. О. Попова вважає, що комунікації всередині будь-якої організаційної структури існують у двох видах: вертикальні, при яких інформація всередині організації переміщується з рівня на рівень у рамках вертикальної ієрархії, і горизонтальні, при яких відбувається обмін інформацією між підрозділами або співробітниками [11].

Тому внутрішні презентації поділяються на вертикальні і горизонтальні, а вертикальні презентації в залежності від ієрархічних позицій комунікантів можуть бути, у свою чергу як низхідні, так і висхідні [11]. Зовнішня презентація проводиться для запрошеної аудиторії (представників інших підприємств, установ, організацій) і не виключає присутності колег презентатора.

Залежно від кількості презентаторів і масштабу дії виділяють два види презентацій: колективні (ті, що готуються і проводяться групою фахівців з різних галузей) і індивідуальні (підготовка і проведення яких здійснюється однією людиною).

Л. Введенська і Л. Павлова пропонують розглядати презентації відповідно до розміру аудиторії і виділяють три типи презентацій: публічні, камерні і приватні [13].

О. Зарецька розподіляє презентаційні виступи на чотири категорії залежно від способу подачі матеріалу [12]: експромтна презентаційна промова; імпровізована презентаційна промова; завчена презентаційна промова; написана і прочитана презентаційна промова.

Відповідно до поставленої мети виділяють декілька типів презентацій.

Інформативна, як правило, є презентація інформативною, що несе нову інформацію. Проте на відміну від інших в інформативній презентації основний акцент ставиться на повідомлення і передачу інформації.

Інтерактивна презентація – це діалог користувача з комп'ютером. Користувач приймає рішення, який матеріал для нього важливий, і вибирає на екрані потрібний об'єкт за допомогою миші або натисненням на клавіші. У цьому випадку видається інформація, на яку є запит.

Інтерактивна дає змогу здійснювати пошук інформації, заглиблюючись у неї настільки, наскільки це було передбачено розробником презентації. Вона захоплює користувача й утримує його увагу.

Автоматична презентація – це закінчений інформаційний продукт, перенесений на відеоплівку, дискету, компакт-диск і розісланий потенційним споживачам з метою виявлення їхньої зацікавленості.

Навчальна презентація призначена допомогти викладачеві забезпечити зручне і наочне викладання теоретичного і практичного матеріалу.

Навчальні презентації поділяються на такі види: презентації-семінари; презентації для самоосвіти; презентації-порадники.

У навчальних можуть використовуватися всі інші види презентацій. Успіх будь-якої презентації, незалежно від її мети, типу, теми, складу аудиторії, визначається умінням доповідача презентувати свій задум.



Спонукальна презентація проводиться для того, щоб переконати аудиторію змінити свою думку, ставлення, прийняти точку зору презентатора, запропоновані ним шляхи вирішення проблеми, купити рекламований продукт або послугу. Л. Арредондо називає її рекламною [14]. Залежно від того, який намір має презентатор, тобто на що спонукає аудиторію, на конкретну фізичну дію (купити продукт) чи розумову діяльність (обдумати певну проблему) виділяють два типи спонукальних презентацій: презентація спонукання до дії і презентація-спонукання до роздуму.

Презентації також можуть поділятися за стилем спілкування і бути офіційними чи неофіційними.

Висновки. Отже, володіння вміннями і навичками презентації займають важливе місце у професійній діяльності фахівця будь-якої галузі, зокрема й економічної. Тому на сьогодні є досить важливо, щоб менеджер зумів пристосуватися до сучасного середовища, був обізнаний і професійно підготовлений до проведення різних типів презентацій. Саме цьому ми класифікуємо презентації за характерними особливостями, що допоможе не тільки у створенні і проведенні презентацій, а й сформує комунікативність, уміння і навички для публічного виступу.

Розглянувши питання, які присвячені різновидності презентацій, потрібно зазначити, що наведена класифікація та коротка характеристика дають підстави для необхідності вивчення питання про особливості презентації. Перспектива дослідження простежується в особливостях презентацій з урахуванням гендерних аспектів.

Список літератури

1. Абрамович С.Д. Риторика: навч. посібник для студентів. – Л.: Світ, 2001. – 304 с.
2. Арредондо Л. Искусство деловой презентации / Л.Арредондо. – Челябинск: Урал LTD, 1998. – 513с.
3. Введенская Л. А., Павлова Л. Г. Деловая риторика / Л. А. Введенская, Л. Г.Павлова. – Ростов-на-Дону: МарТ, 2001. – 512с.
4. Гриценко Т.Б., Гриценко С.П., Іщенко Т.Д., Мельничук Т.Ф., Чуприк Н.В., Анохіна Л.П. Етика ділового спілкування / За редакцією .Б. Гриценко, Т.Д. Іщенко, Т.Ф. Мельничук: Навч. посібник. – К.: Центр учбової літератури, 2007. – 344 с.
5. Громовий В.А. Мистецтво живого слова // Українська мова та література в школі. – 1999. – №48. – С. 7- 8.
6. Зарецкая Е. Н. Деловоеобщение / Е. Н.Зарецкая. – Т. 1. – М.: Дело, 2002. – 696с.
7. Мацько Л.І. Наука переконувати // Педагогічна газета. – 2001. – № 11. – С. 4- 5.
8. Павловская Г.А., Кузьмина Л.Г. Лингводидактическая характеристика презентации как формы устного профессионального общения / Г.А. Павловская, Л.Г. Кузьмина. – Воронеж: Вестник ВГУ. Лингвистика и межкультурная коммуникация. – 2006, – № 2. – С.143-149.
9. Попова О.Ю. Методика обучения иноязычным презентационным умениям студентов неязыковых вузов (на материале английского языка): Дис... канд. пед. наук: 13.00.02. – Волгоград, 2005. 199 с.
10. Риторика: Навч.-метод. комплекс / Черкаський національний університет ім. Богдана Хмельницького, каф. методики викладання і культури укр. м. / Уклад.: Н.Б. Голуб. – Черкаси: Вид-во ЧНУ, 2003. – 72 с.
11. Сагач Г.М. Похвальне красномовство як засіб ефективної комунікації, створення позитивного іміджу // Шкільна бібліотека. – 2003. – №1. – С. 49-51.
12. Томан І.Д. Мистецтво говорити / Уклад. І. Д. Томан. – К.: Політвидав України, 1989. – 317 с.



13. Шевчук С.В. Українське ділове мовлення / Уклад. С.В. Шевчук: Навч. Посібник – 7-ме вид., переробл. і доповн. – К.: Алерта, 213. – 308 с.

14. Шевчук С.В. Ділове мовлення для державних службовців / Укладач Шевчук С.В.: Навч. посібник – 4-те вид. виправл., доповн. та переробл. – К.: Алерта, 2012. – 428с.

РОЛЬ ПРЕЗЕНТАЦИЙ В ПРОФЕССИОНАЛЬНОЙ ДЕЯТЕЛЬНОСТИ МЕНЕДЖЕРА

А.П. Овечко, студент III курса ОП Национального университета биоресурсов и природопользования Украины «Нежинский агротехнический институт»;

В.И. Хомич, кандидат филологических наук, доцент кафедры социально-гуманитарных дисциплин ОП Национального университета биоресурсов и природопользования Украины «Нежинский агротехнический институт»

В статье рассматривается вопрос об использовании презентации в деятельности менеджера. Подаются типы и рекомендации к их использованию.

Ключевые слова: публичное выступление, презентация, типы презентаций, менеджер.

THE ROLE OF PRESENTATION IN THE PROFESSIONAL PRACTICE OF MANAGER

Alexander P. Ovechko, third year student of SS National University of Life and Environmental Sciences of Ukraine

«Nizhyn Agrotechnical Institute»

Victoria I., Khomych candidate of philological sciences, associate professor of social and human sciences SS National University of Life and Environmental Sciences of Ukraine

«Nizhyn Agrotechnical Institute»

The article deals with the issue of presentation usage namely in manager's work. Some types and recommendations for presentation usage are pointed out.

Key words: public address, presentation, types of presentation, manager.

УДК 615.851

ВПЛИВ ПОЗИТИВНОЇ ПСИХОТЕРАПІЇ НА ВИРІШЕННЯ МІЖСОБИСТІСНИХ КОНФЛІКТІВ В ПІДЛІТКОВОМУ ВІЦІ.

І.Є. Савченко, викладач ВП Національного університету біоресурсів і природокористування України «Ніжинський агротехнічний інститут»

У статті розглядаються основні причини виникнення міжособистісних конфліктів у підлітковому віці та розглядаються шляхи їх подолання за допомогою методу позитивної психотерапії.

Ключові слова: міжособистісний конфлікт, внутрішньоособистісний конфлікт, вікова криза, позитивна психотерапія, психотерапевтичний аспект, педагогічний аспект, андрагогічний аспект, соціальний аспект, між-культурної свідомість (крос-культурний аспект), інтер-дисциплінарний аспект.

Підлітковий вік - важкий час і для дітей, і для батьків. І ще не відомо, кому сутужніше. Батьки не знають, як поводитись з майже дорослими чадами:

забороняти чи дозволяти, а вчорашні діти намагаються самоствердитись самими різними способами. Цей період вважається самим конфліктним. У підлітковий період відбувається формування цінностей, усвідомлення себе як особистості, з'являються власні погляди на життя. Ця ще дитина бореться за свою волю з відчаєм юнацького максималізму: скандалами, сигаретами, алкоголем, відходом від дому і батьків. Насправді йому потрібна не стільки сама свобода, скільки визнання права самому приймати



рішення. Тому головна порада батькам підлітків - поважайте у своїх дітях дорослих людей, тоді конфліктів у вашій родині буде набагато менше.

Підліткові, що переживає одну із самих гострих вікових криз, властивий конфлікт, викликаний суперечками із самим собою, самопізнанням, самоствердженням і спробами самореалізації. Цей внутрішній конфлікт виникає при невдоволеності життям, друзями, навчанням, стосунками з однолітками, невпевненістю в собі та через стреси.

Проблеми в різних сферах життя призводять до інших конфліктів:

- міжособистісний конфлікт виникає при спілкуванні індивідів з різними поглядами, цілями й характерами, їм складно знайти спільну мову;

- конфлікт між індивідом і групою виникає, якщо особистість займає позицію, що відрізняється від позицій групи, наприклад, весь клас зриває урок, а один підліток залишається в класі - його стосунки з класом будуть конфліктними, тому що він іде проти групи;

- міжгруповий конфлікт виникає через протиріччя та ідейні установки (не обов'язково реальні) двох різних груп.

Початок підліткового періоду пов'язаний з фізіологічними змінами. І це неминуче позначається на поведінці і взаємодії з оточуючими. Вступають у справу фізіологічні і гормональні процеси, пов'язані з інтенсивним дозріванням організму. Але проблеми фізіології загострюються кризами з попередніх стадій розвитку підлітка. Такі прояви, як відділення себе від батьків і їх опіки, ініціатива, хвороблива реакція на критику, - це потреба самому розпоряджатись власним життям. З'являється конфлікт, що заснований на попередній кризі розвитку 7 років (компетентність або неуспішність). Якщо в період початкової школи у дитини сформувалася така якість, як компетентність, їй легше адаптуватися в нових умовах, тому що у такого підлітка вже досить стійкі інтереси і прагнення. Якщо ж із цього віку дитина винесла "неуспішність", виникне конфлікт, пов'язаний з адаптацією до нового стану. Плюс вся ситуація відбувається на тлі того, наскільки батьки і найближче оточення підлітка готове сприйняти і зрозуміти його проблеми.

Внутрішній конфлікт проявляється у підлітка впаданням в крайнощі. То він міркує і поводить себе як зовсім дорослий, то, раптом, без всякої видимої причини перетворюється на інфантильну, примхливу дитину. То він готовий приймати рішення і відповідальність з дуже серйозних питань (вимагає, щоб йому дозволили це робити), то виявляється абсолютно безвідповідальним у простих, давно обговорених речах (випрати шкарпетки і винести сміття). Раптом починають змінюватись звички, поведінка стає абсолютно іншою, манера розмовляти, міміка, жести - все міняється. З'являються нові інтереси, яким підліток віддається цілком, але незабаром так само швидко кидає їх і захоплюється чимось новим - як правило, під впливом однолітків.

Міжособистісні конфлікти - важкорозв'язні протиріччя, що виникає між людьми і викликане несумісністю їхніх поглядів, інтересів, цілей, потреб. Міжособистісний конфлікт може бути визначений як ситуація протистояння учасників, сприйманого і пережитого ними (або принаймні одним з них) як значуща психологічна проблема, яка потребує свого вирішення і викликає активність сторін, спрямовану на подолання виниклого протиріччя і вирішення ситуації в інтересах обох або однієї з сторін.

Міжособистісні конфлікти мають свої відмітні особливості, які зводяться до наступного:

1. У міжособистісних конфліктах протиборство людей відбувається безпосередньо, тут і зараз, на основі зіткнення їх особистих мотивів. Суперники стикаються віч-на-віч.

2. У міжособистісних конфліктах виявляється весь спектр відомих причин: загальних і приватних, об'єктивних і суб'єктивних.



3. Міжособистісні конфлікти для суб'єктів конфліктної взаємодії є своєрідним "полігоном" перевірки характерів, темпераментів, прояву здібностей, інтелекту, волі та інших індивідуально-психологічних особливостей.

4. Міжособистісні конфлікти відрізняються високою емоційністю і охопленням практично всіх сторін відносин між конфліктуєчими суб'єктами.

5. Міжособистісні конфлікти зачіпають інтереси не тільки конфліктуєчих, а й тих, з ким вони безпосередньо пов'язані або службовими, або міжособистісними відносинами.

Відносини з батьками несуть у собі ще один конфлікт. Коли дитина перебуває на ранній стадії розвитку, вона переживає найперший свій конфлікт, у якому заставляється довіра або недовіра до світу. Дитина, що звикла довіряти батькам, дружелюбна і товариська з іншими дорослими, з ним можна домовитись. І якщо батьки не роблять на нього зайвого тиску, зберігають дружні стосунки, конфлікт, як правило, згладжений, не заподіює підліткові зайвих переживань, не викликає бажання робити все навпаки. А от якщо в дитинстві дитина відчувала біль, відчуження, формується конфлікт або базова недовіра до світу. Така дитина, як правило, замкнута, нетовариська, мало кому довіряє, невпевнена в собі. Коли підходить пора підліткового віку, часто конфліктує, буває агресивною і дратівливою. Домовитися з ним буває дуже складно, тому що мало хто з дорослих має доступ до душі такого підлітка.

Прагнення бути незалежним проявляється, у першу чергу, у запереченні традицій, норм поведінки, способів подавати себе, манери вдягатися, прийнятих у суспільстві. Хоча, десь у глибині душі підліток відчуває потребу в авторитеті. Це протиріччя нерідко викликає особливо хворобливу реакцію у дорослих і служить додатковим каталізатором конфліктів. Поведінка підлітка, що зовні виглядає, як виклик, насправді є замаскованим бажанням приймати рішення і діяти самостійно. Якщо батьки неправильно зрозуміють зухвалу поведінку підлітка, у родині може початися справжня боротьба за владу. На певні дії підлітка потрібна абсолютно адекватна реакція батьків. Інакше далі ланцюгова реакція: бунт підлітка, порочне коло. Ситуація погіршується тим, що обидві сторони шукають і знаходять підкріплення бездоганності власної позиції. Батьки впевнені, що піклуються про здоров'я, безпеку і благополуччя своєї дитини. Підліток переконаний, що не збирався робити нічого поганого і негожого, але його не чують, не розуміють і не бажають з ним рахуватись.

Але й батьки, що будували відносини з дітьми й один з одним на основі любові та порозуміння і творчо вирішували завдання, буває почувають себе збентеженими, зіштовхнувшись з загостренням начебто благополучно вирішених конфліктів. Насправді, все те, чого батьки досягли раніше, всі ті якості особистості, які придбав підліток, нікуди не зникли. Не зникла і любов сина або дочки до батьків, потреба в батьківській участі й підтримці, що в цей період ще потрібніша і важливіша, ніж раніше.

Важливі і наслідки конфліктів. В залежності від особливостей самого конфлікту, його сили і значимості для підлітка, його психологічних характеристик, конфлікт переживається підлітком по-різному. Підлітки дуже сильно переживають, коли розуміють, що перебувають у відкритому конфлікті з іншою людиною. Перше бажання підлітка - ухилитися від конфлікту в надії, що він розв'яжеться сам собою. Якщо предмет конфлікту або залучені в нього люди значимі для старшокласника, то він може вдатися до двох основних стилів поведінки: пристосування (однобічна поступка) або компроміс (взаємна поступка). При цьому поступка по суті своїй спрямована скоріше на порятунок стосунків, а не на вирішення проблеми.

Результатом конфлікту може бути стрес, наслідки якого можуть бути для підлітка дуже критичними, аж до депресії та інших серйозних розладів. Якщо конфлікт вже привів



підлітка в стан стресу, щоб уникнути негативних наслідків рекомендується дотримувати наступної лінії поведінки:

- не слід пред'являти підліткові багато претензій і перекладати на нього свої очікування;
- терпляче і уважно вислухати підлітка: якщо він здатний розповісти про свої проблеми, пояснити, що ще є надія і він зможе боротись;
- уникайте і запобігайте самопокарань, не заохочуйте його схильність до самозвинувачень;
- намагайтеся знаходити йому заняття поза домом;
- будьте доступні і завжди готові знайти час для спілкування з підлітком;
- звертайте увагу на позитивні якості підлітка, намагайтесь їх закріпити;
- стимулюйте заняття фізичними вправами і заохочуйте будь-які захоплення спортом;
- якщо підліток уникає вас і інших людей, якщо виходу із ситуації не видно, зверніться за професійною психологічною допомогою.

Якщо допомогти підліткові впоратися з його внутрішніми конфліктами і підтримувати вдома здорову, дружелюбну атмосферу, згодом це допоможе йому впоратися з більш серйозними конфліктами, які очікують його в майбутньому.

Відомо, яку велику роль у житті підлітка відіграють друзі. Але при цьому в жодному віці не виникає такої кількості проблем, зв'язаних з однолітками. Одні проводять з ними майже весь особистий час, чим викликають невдоволення батьків, інші цураються однолітків, не знають, як знайти з ними спільну мову, піддаються глузуванню. У третіх занадто часто трапляються конфлікти, сварки, які потім глибоко переживають. Для підлітка важливо не просто бути разом з однолітками, але й мати серед них задовільне становище: лідера, гарного товариша, авторитетного в якійсь справі. Часто саме неможливість домогтися бажаного становища і є причиною недисциплінованості.

Якщо в підлітка конфлікт з однолітками, або в класі його часто зачіпають однокласники, йому не допоможуть поради: "Не звертай уваги", "Не приймай близько до серця". Він не може не звертати уваги, і йому погано від сформованої ситуації. Не варто шукати винуватого в ситуації. Якщо звинуватити в ній підлітка, то в нього створиться відчуття, що й вдома його не розуміють, ситуація тільки погіршиться. Якщо ж звинуватити у всьому однолітків, їхня невихованість і безконтрольність, то підліток віддалиться від них, замкнеться на собі та своїх переживаннях, тобто ситуація знову не буде задовільною.

Якщо підліток плаче, в першу чергу важливо його вислухати, не поспішати з порадами. Важливо просто побути поруч, послухати, дати йому зрозуміти, що батьки йому дійсно співчувають ("Я розумію, це ...", "Смутно, що з тобою відбулася така історія", "Я б теж розлютилась"). А потім, коли емоції стихнуть, спробувати все-таки розібратися, як можна виправити ситуацію. Бажано при цьому дати можливість підліткові самому подумати над різними варіантами, спробувати побачити їх наслідки. Найважливіше для підлітка в цій ситуації - можливість поговорити з батьками, бути почутим.

Позитивна психотерапія наголошує на цілісному баченні життя особистості (холістичний підхід) та оптимістичному сприйнятті її природи (позитивна концепція людини), з врахуванням всіх дійсних її складових. Не зважаючи на те, в якій сім'ї виховується дитина, повній чи дистантній. Уявлення, що Позитивна психотерапія - це психотерапія "лише про хороше", або уявлення, що своїм існуванням Позитивна психотерапія демонструє "негативність" інших напрямків психотерапії, є помилковими. Позитивна психотерапія – це «терапія реальністю», «здоровим глуздом».



Позитивна психотерапія - це мета-підхід, який спрямований як на психологічну допомогу (психотерапевтичний аспект), так і на виховання (педагогічний аспект), навчання дорослих (андрагогічний аспект), соціальну роботу (соціальний аспект), розвиток між-культурної свідомості (крос-культурний аспект), взаємодію та інтеграцію різних психотерапевтичних напрямків (інтер-дисциплінарний аспект).

Взагалі у позитивній психотерапії поняття «образ людини» тісно пов'язане із образом власне себе, але виникає і розвивається разом із людиною і характеризує якість гуманності (Воглер П, 1972). Визначається особистим досвідом взаємодії з основними та традиційними системами сім'ї (у вузькому та широкому змісті), суспільства, соціальної та етнічної групи тощо, релігійними, або науковими віруваннями – з одного боку і повсякденним зіткненням з постійно розвиваючою дійсністю з іншого. Щоб не заплутатись у даній концепції можна визначити три складові: 1) природа людини; 2) структура (модель) особистості; 3) теорія розвитку особистості.

Отже, відповідно до гіпотези Позитивної психотерапії, кожна людина хороша (добра, позитивна) за своєю природою і наділена всіма здібностями, які їй потрібно лише розвивати (Пезешкіана Х. 1998). Зовнішній світ створює умови та дає інструменти для саморозкриття та саморозвитку, подібно до того, як родючий ґрунт і підходящий клімат допомагають зерну перетворитися на дерево. Іншими словами, людина від природи є «чистою дошкою», на якій батьки і педагоги вписують власну мудрість та вислови...

Список літератури:

1. Абрамова Г.С. Вікова психологія. - М., 2001.
2. Андреев В.І. Основи педагогічної конфліктології. - М., 1995.
3. Анцупов А.Я. Профілактика конфліктів в шкільному колективі. М., Владос, 2003.
4. Білопільська А.М. Самосвідомість проблемних підлітків - М., 2007
5. Волков Б.С. Психологія підлітка. - М., 1994.
6. Гришина Н.В. Психологія підлітка. - СПб., 2005.
7. Катаєва - Венгер А.А Важкий вік: підлітки сьогодні - М., 2002.
8. Пезешкіан Н. Позитивная семейная психотерапия: семья как психотерапевт: Пер. с нем. – М.: Март, 1996. – 336 с.
9. Пезешкіан Х. Основы позитивной психотерапии. – Архангельск: Издательство Архангельского медицинского института, 1993. – 116 с.
10. Титаренко Т.М. Життєвий світ особистості: у межах і за межами буденності. – К.: Либідь, 2003. – 376с.

ВЛИЯНИЕ ПОЗИТИВНОЙ ПСИХОТЕРАПИИ НА РЕШЕНИЕ МЕЖЛИЧНОСТНЫХ КОНФЛИКТОВ В ПОДРОСТКОВОМ ВОЗРАСТЕ

И.Е. Савченко, преподаватель ОП Национального университета биоресурсов и природопользования Украины «Нежинский агротехнический институт»

В статье рассматриваются основные причины возникновения межличностных конфликтов в подростковом возрасте и рассматриваются пути их преодоления с помощью метода позитивной психотерапии.

Ключевые слова: межличностный конфликт, внутрличностный конфликт, возрастной кризис, позитивная психотерапия, психотерапевтический аспект, педагогический аспект, андрагогический аспект, социальный аспект, межкультурное сознание (кросс-культурный аспект), интер-дисциплинарный аспект.



**EFFECT OF POSITIVE PSYCHOTHERAPY FOR SOLVING
INTERPERSONAL CONFLICT IN ADOLESCENCE**

*I.Ye.Savchenko, teacher SS National University of Life and Environmental Sciences
of Ukraine «Nizhyn Agrotechnical Institute»*

This paper examines the main causes of interpersonal conflict in adolescence and discusses possible solutions using the method of Positive Psychotherapy.

Key words: interpersonal conflict, intrapersonal conflict, crisis age, positive psychotherapy, psychotherapeutic aspect pedagogical aspect andragogical aspect, the social aspect, inter-cultural awareness (cross-cultural aspects), inter-disciplinary aspect.

УДК 378.147 : 811.11

**ІНТЕРАКТИВНІ ТЕХНОЛОГІЇ В ПРОЦЕСІ ВИКЛАДАННЯ ІНОЗЕМНИХ
МОВ В АГРАРНИХ ВНЗ**

А.М. Хоменюк, студентка III курсу

Інституту філології Київського національного університету ім. Т.Шевченка

У статті розглядається характеристика сучасних методів навчання та запровадження нових підходів до процесу викладання іноземних мов, які дають можливість сформулювати комунікативні, професійні та творчі здібності майбутніх фахівців-аграріїв.

Ключові слова: інтеракція, технології, англійська та турецька мова, навчальний процес.

Постановка проблеми. Нині викладання іноземних мов набуло міждисциплінарного характеру та стало невід'ємною складовою фахової компетентності майбутніх спеціалістів. Традиційно навчання іноземної мови у ВНЗ було орієнтовано на читання, розуміння і переклад спеціальних текстів, а також вивчення проблем синтаксису наукового стилю. Нині акцент у навчанні переміщується на розвиток навичок мовного спілкування, зокрема на оволодіння професійними темами та ведення наукових дискусій, тим більше, що робота над ними не заважає розвитку навичок, умінь і знань, тому що воно на них базується.

Аналіз останніх досліджень. Проблемі інтерактивних методів навчання приділяли велику увагу. Наприклад, Н.С. Мурадова стверджує, що інтерактивне навчання – це навчання, заглиблене в процес спілкування. Для підвищення ефективності процесу навчання необхідна наявність трьох компонентів спілкування, а саме: комунікативний (передача та збереження вербальної і невербальної інформації), інтерактивний (організація взаємодії в спільній діяльності) та перцептивний (сприйняття та розуміння людини людиною) [3]. Зокрема, О. Пометун вважає, що інтерактивними можна вважати технології, які здійснюються шляхом активної взаємодії студентів у процесі навчання. Вони дозволяють на підставі внеску кожного з учасників у ході заняття: спільною справою отримати нові знання і організувати корпоративну діяльність, починаючи від окремої взаємодії двох-трьох осіб поміж собою й до широкої співпраці багатьох [6; 7].

Мета статті. Проте ще залишилися недосліджені аспекти. Тому метою статті є характеристика нових сучасних методів навчання та запровадження нових підходів до нього, що забезпечує розвиток комунікативних, творчих і професійних компетенцій та стимулюють потребу майбутнього фахівця у самоосвіті на основі змісту та організації навчального процесу.

Виклад основного матеріалу. Лінгвістичні словники трактують поняття «interactive» як взаємодію, що впливає один на одного. Інтерактивність, що застосовується в навчальному процесі, позначає здатність до взаємодії, навчання в режимі



бесіди, діалогу, дії. Отже, у дослівному розумінні інтерактивним може бути названий метод, у якому той, хто навчається, є учасником, тобто здійснює щось: говорить, управляє, моделює, пише, малює тощо. Він не виступає лише слухачем, спостерігачем, а бере активну участь у тому, що відбувається, власне створюючи це явище [4].

На нашу думку, сутність інтерактивного навчання полягає у взаємонавчанні, груповій формі організації освітнього процесу із реалізацією активних групових методів навчання для вирішення дидактичних завдань. Викладач ВНЗ виконує функції консультанта, тоді студент і викладач виступають як рівноправні суб'єкти навчального процесу. Інтеракція виключає домінування будь-якого учасника, думки, точки зору над іншими, але має враховувати конкретний досвід та практичне застосування. Під час такого діалогового навчання студенти вчаться критично мислити, розв'язувати складні проблеми на основі аналізу обставин і відповідної інформації, зважуючи альтернативні думки, приймати продумані рішення, брати участь у дискусії, спілкуватись з іншими людьми.

Організації процесу багатосторонньої комунікації сприяє використання відповідних інтерактивних методів навчання, які спрямовані на розвиток творчих здібностей студентів, орієнтують на діяльність, що стимулює активність та «винахідливість». До них можна віднести наступні: мозковий штурм (beyin hücumü), метод проектів (proje metodu), рольові та ділові ігри (rol ve iş oyunları), дискусії (tartışmalar), круглі столи (toplantılar), методи типу «обери позицію» («konumu seç» gibi metotlar), «шкала думок» («düşüncelerin cetveli») та ін.

Слід зазначити, що використання інтерактивних форм навчання під час вивчення іноземних мов буде ефективним, якщо зміст навчального процесу буде перегукуватися з майбутньою професійною діяльністю студентів. Викладач повинен зважати на рівень володіння мовою студентами, на рівень сформованості комунікативних навичок. Потрібно слідкувати, щоб теоретичні знання в процесі активного навчання ставали усвідомленими, щоб студент розвивав і удосконалював не лише знання з мови, а й міг пов'язувати їх з майбутньою професійною діяльністю.

Технологія використання таких форм навчання характеризується поетапністю, логічністю побудови використаних форм активного навчання від простіших до складніших і включає в себе: засвоєння ігрових прийомів шляхом введення їх у практику проведення занять; розширення використання на уроках ігрових ситуацій, елементів дискусій, обговорень, проведення в ігровій формі підсумкових занять з теми.

Так, використання рольових ігор, в яких студенти спілкуються в парах або в групах не лише дозволяє зробити заняття більш різноманітним, а й дає можливість студентам проявити мовленнєву самостійність, реалізувати комунікативні вміння та мовленнєві навички. Вони можуть допомагати один одному, успішно коригувати висловлення своїх співрозмовників, навіть якщо викладач не дає такого завдання. Виконуючи зазначені завдання, студенти можуть практично осмислити інформацію, подану в тексті, активізувати лексичний та граматичний матеріали. Прикладами проблемних ситуацій можуть бути наступні: 1. Ваш комп'ютер зламався. Ви телефонуєте в службу технічної підтримки і, керуючись підказками сервісного інженера, намагаєтесь полагодити його. 2. Які проблеми в навчальному процесі ВНЗ України Ви вважаєте найбільш «болючими»? Запропонуйте декілька шляхів їх розв'язання.

Корисним видом діяльності є створення дискусій турецькою чи англійською мовою, тематика яких може бути різноманітною. Доцільно створювати професійно-орієнтовані дискусії, прив'язуючи їх до майбутньої спеціальності студентів та застосовуючи відповідну спеціалізовану лексику. За основу таких обговорень можна



брати інформацію з прочитаних наукових, технічних текстів, статей і т.д. Викладач бере на себе роль організатора спілкування. Він формулює питання, звертає увагу на оригінальні думки учасників, суперечливі питання, допомагає в розв'язанні напружених моментів, що виникають під час дискусії.

На нашу думку, слід починати з найпростіших описів, характеристик та монологічної форми їх обробки на початковому етапі. Потім можна вивчати і більш складні за структурою і стилем тексти, але якомога раніше намагатися виробити в студента алгоритм його діяльності в режимі комунікативної пари «Викладач-/аудіо та мультимедійні засоби/- студент», «студент - студент». Необхідно також відібрати для роботи професійний матеріал, враховувати попередні знання студентами з мови та спеціальності, його вік, мета комунікації, вид комунікації, ступінь навчання та ін. Після відбору словотворчих, лексичних і граматичних структур, необхідних для освоєння досліджуваних текстів, починається їх тренування. Слід постійно пам'ятати про «діалогічну» форму вправ, у тому числі і при введенні лексики. Доречно також тренувати не тільки термінологічну і загальнонаукову, але й професійну лексику.

Окремо потрібно виділити метод проектів (*proje metodu, project method*). Є.С. Полат відзначав, що метод проектів передбачає визначену сукупність навчально-пізнавальних засобів та дій студентів, які дозволяють вирішити ту чи іншу проблему в результаті самостійних пізнавальних дій та припускають презентацію цих результатів у вигляді конкретного продукту діяльності. Як педагогічна технологія це є сукупність дослідницьких, пошукових, проблемних методів, творчих за своєю сутністю [5]. У проектній роботі студенти залучаються в створену педагогом пошукову навчально-пізнавальну діяльність. Використання проектних технологій робить можливим формування та розвиток пошуково-дослідницьких, комунікативних, технологічних, інформаційних компетенцій, формує креативність, стимулює інтелектуальну активність, розвиває комунікативні вміння, допомагає формувати міжпредметні зв'язки, навчає використовувати інформаційно-телекомунікаційні технології при вивченні іноземної мови, допомагає оволодіти навичками роботи в групі, формує соціальну мобільність. Крім того, усе це підвищує мотивацію студентів, оскільки в зазначеному випадку вивчення турецької чи англійської мов стає не ціллю, а засобом створення кінцевого продукту діяльності. Навіть найслабші студенти можуть проявити себе тут у повній мірі, виконуючи посильні для них завдання, і, у результаті, кожен студент робить свій внесок у створення проекту.

Інтерактивний метод навчання «обери позицію» («*konumu seç*», *take a stand*) спонукає студентів до прийняття певної думки, точки зору та, що важливо, аргументувати свій вибір. Варто згадати і метод «шкала думок» («*düşüncelerin cetveli*», *scale of thoughts*), який тренує вміння формулювати власну думку, відстоювати свою позицію. У якості аргументів у даному випадку важливо залучати науково обґрунтовані концепції та теорії, використовувати власний життєвий досвід.

Висновки. Отже, інтерактивні технології навчання при вивченні іноземних мов потребують від усіх учасників навчального процесу розвитку комунікаційних умінь, навичок роботи в парах і групах, умінь аргументувати й дискутувати тощо. У цілому інтерактивне навчання спілкуванню іноземною мовою створює сукупний ефект, який виявляється в тому, що на тлі програмного засвоєння знань формуються: комунікативна компетентність, що визначається зміною стилю спілкування, усвідомленням бар'єрів спілкування, характером вирішення комунікативних завдань; толерантність, яка характеризується сприйняттям інших людей і забезпечує повноту та адекватність спілкування в різних ситуаціях.



У подальшому робота стосуватиметься дослідження методів інтерактивного навчання студентів ВНЗ іноземним мовам та розробки відповідного комплексу вправ, що міститимуть тексти з лексику професійного спрямування.

Список використаної літератури:

1. Гейхман Л. К., Зуев И. И., Нигматуллова Э. Ф., Попова Г. С. Интерактивный подход и модель дистанционного обучения иностранным языкам. – <http://www.iii04.pform.ru>
2. Гейхман Л.К. Искусство быть и общаться с Другим (Интерактивное обучение). – Пермь: Центр развития образования, 2001. – 198 с.
3. Мурадова Н.С. Коммуникативность связующая роль культуры общения студентов технических заведений в интерактивном обучении. – <http://www.ostu.ru/conf/ruslang2004/trend2/muradova.htm>
4. Організація навчально-виховного процесу. З досвіду роботи вищих навчальних закладів I-II рівнів акредитації / Ред. Салмай Н.М., Цибенко Н.В. – Випуск 10. – 2007. – С. 80-95.
5. Полат Е.С. Теоретические основы составления и использования системы средств обучения иностранному языку для средней общеобразовательной школы: автореф. докт. диссертация. – М.: Издательский центр "Академия", 1989. – С.15-28.
6. Пометун О.І., Пироженко Л.В. Інтерактивні технології навчання: теорія, практика, досвід: Метод. посіб. / Авт.-укл. Пометун О.І., Пироженко Л.В. – К.: «А.С.К.», 2002. – 135 с.
7. Пометун О., Пироженко Л. Сучасний урок: Інтерактивні технології навчання. – К.: Видавництво АСК, 2004. – 192 с.

**ИНТЕРАКТИВНЫЕ ТЕХНОЛОГИИ В ПРОЦЕССЕ ПРЕПОДАВАНИЯ
ИНОСТРАННЫХ ЯЗЫКОВ В АГРАРНЫХ ВУЗАХ**

*А.Н. Хоменюк, студентка III курса Института филологии Киевского
национального университета им. Т.Шевченко*

В статье рассматривается характеристика современных методов обучения и внедрение новых подходов к процессу преподавания языков, которые дают возможность сформировать коммуникативные, профессиональные и творческие способности.

Ключевые слова: интеракция, технологии, английский и турецкий языки, учебный процесс.

**INTERACTIVE TECHNOLOGIES IN THE TEACHING PROCESS OF
FOREIGN LANGUAGES IN AGRICULTURAL UNIVERSITIES**

*Anastasia N. Homenyuk, III year student of the Institute of the Kiev National
University im. Shevchenko*

In this article we discuss characteristics of new modern teaching methods and we also discuss the introduction of new approaches to the process of language teaching, which will help person to develop communicative, professional and creative abilities.

Key words: interaction, technologies, English and Turkish languages, learning process.



УДК 325.16.89

**THE DEVELOPMENT OF AGRO-INDUSTRIAL PRODUCTION OF
KAZAKHSTAN.**

*Kuanyshova Altynay, the student of the 1 course, the department Translation –
Interpretation.*

*G.S. Seytkasimov Industrial-economic college, Astana city, The Republic of
Kazakhstan.*

Kazakhstan is among the world's ten leading grain exporters. The agricultural sector remains the major employer, and an important source of exports. The financing of agricultural producers is one of the most acute problems along the entire scope of economic reforms in Kazakhstan. The issue is: What kind of financial sources could maintain the development of agricultural production?

Internal sources such as profit, depreciation capital, and various reserve and insurance funds cannot be considered as a key financial base. State financial support of agriculture in Kazakhstan (which plays a significant role in the most developed countries), is episodic in nature, small in size and typically does not reach the recipients. In these circumstances, a potential supplier of financial and investment resources could be a banking system and such non-banking credit institutions as credit cooperatives.

Keywords: agricultural finance in Kazakhstan, production functions, capital demand.

Agriculture plays an important part in Kazakhstan's self-image, and continues to be a significant economic sector, employing about a third of the workforce. In the two decades since independence, agriculture has experienced dramatic swings in performance and in public policy. During the 1990s the sector suffered from external shocks, reduced public support. Since the turn of the century, the booming economy has seen rural-urban migration and substantial public funds devoted to the agricultural sector.

In the twenty-first century, agricultural performance has improved substantially and tenure arrangements are more transparent. However, the reform process remains incomplete. The path to land reform has left a legacy of weak land markets and difficulty in using land as collateral. The institutional arrangements are inadequate for coherent agricultural and rural development. While farm output has increased, interventionist policies and distrust of market mechanisms lead to resource misallocation and hamper productivity growth. In times of plenty, resource misallocation can seem a minor problem, but if a goal of diversification is to make the non-oil sector more resilient, then inefficient policies that promote an output mix determined by officials will not succeed in achieving this goal.

In the late Soviet era, agriculture was favored by budget subsidies, input and market support, as well as by subsidies (such as cheap fuel and transport) that were not agriculture specific. During the final decades of the Soviet era, grain and cotton farmers received favorable relative prices, and a prime aim of Soviet policy was to increase the output of the livestock sector in order to increase living standards through higher consumption of meat and dairy products. Meat output in the Soviet Union increased by 60 percent during the 1970s and 1980s, supported by the import of feed grains and soybeans from the United States and elsewhere. In the 1980s Kazakhstan exported 300,000 tons of meat per year, 250,000 tons of milk, and 150 million eggs to other Soviet republics.

In 1991 just over a quarter of the workforce was formally employed in agriculture, although agricultural output accounted for less than 15 percent of GDP. Of 39 million hectares of cultivated land, 65 percent was devoted to cereals and 33 percent to fodder crops. Although less important in terms of total acreage, rice and cotton were significant crops in the south, and cotton was Kazakhstan's third largest export to non-Soviet markets after mineral fertilizers and



coal. Oil crops, regionally important in two eastern regions, supplied 40 percent of domestic demand.

Agricultural Reform during the 1990s . In December 1991 the Soviet Union was dissolved. The farm sector, like the economy as a whole, was affected by the disruption of supply chains both for inputs and to markets. In January 1992, other Soviet successor states, still using the ruble as a common currency, had to follow Russia's price reform. Price and trade liberalization changed the incentive structure, and most farmers were operating in undistorted product markets during the second half of the 1990s.

Policy toward agriculture in the 1990s was largely one of neglect, as the government addressed other more pressing priorities. Trade policy was fairly liberal with moderate tariffs on imports and few tariff peaks or non-tariff barriers to trade in agricultural products. OECD producer support estimates for agriculture in Russia and Ukraine are highly positive up to 1991, and then fall dramatically in 1992 to around zero or to negative values. A similar picture almost certainly applies to Kazakhstan, as price liberalization removed the benefit of receiving key inputs at below world prices. During the 1992–94 hyperinflation, farmers' input prices increased by at least twice as much as output prices.¹ Subsidies for agriculture declined from 10–12 percent of GDP before 1991 to 2–3 percent in 1993, and between 1995 and 1999 subsidies for agriculture were negligible. Some farmers faced locally monopolistic buyers for their outputs (e.g. cotton gins, dairies, grain merchants, or flour mills) and for all producers trade costs were high.

As the decade progressed, farm reform and re-structuring added to the pressures for change in the agricultural sector. Privatization in principle broke up large farms, but in practice many farms remained essentially unstructured. When farms went bankrupt during the second half of the 1990s, farmers, mechanics, and others in the rural economy received land or equipment in lieu of wages. The sector was characterized by the continuing power of former state farm managers and of local authorities, and by the Soviet era phenomenon of household plots producing a large share of output, especially of milk and meat and of fruit and vegetables.

Although economic reforms were sporadic during the 1990s, Kazakhstan had a market based economy by the end of the decade. After an uncertain start in the 1990s, macroeconomic management has been good since the turn of the century. In the twenty-first century, the European Bank for Re-construction and Development gives Kazakhstan high marks for progress in small-scale privatization, price liberalization, and trade and forex system, slightly lower scores for large-scale privatization and competition policy, and low marks on its financial sector, infrastructure, and, especially, enterprise restructuring. The farm sector reflected this aggregate pattern, with a slow and difficult process of land reform.

The current state planning system was adopted in 2009. Agriculture is a priority development area for the decade to 2020, and the Ministry of Agriculture is focusing on eight subsectors (fruit and vegetables, grain, meat, milk, oil crops, poultry, sugar, and wool), which have priority over other products such as honey or cotton. Since October 2009 these subsectors have received priority loans from KazAgro, and larger subsidies or lower interest rates on loans/leasing. Regions are responsible for implementation, but central control ensures coherence. Evaluation of policies is primarily in terms of quantitative targets, mostly for output, with little concern for allocative efficiency. Socio-economic and environmental concerns are referred to, but do not appear to have a high priority in practice.

Agricultural policy is almost entirely supply-side oriented. KazAgro Marketing has two main functions: price monitoring (which is also done by the State Statistical Agency) and consulting services that mainly provide advice on how to obtain state support. The FCC buys grain, but does little to help farmers to increase the unit value of their sales by creating



international awareness of Kazakhstani quality standards or by improving supply chains. The 2010 customs union with Russia and Belarus reinforces this pattern with, for ex-ample, quantitative targets for supply of beef from Kazakhstan to Russia.

Some goals are poorly articulated or inconsistent. Although reference is made to public good provision, the share of funds devoted to infrastructure has fallen.

Problems:

- Backwardness of agricultural technologies, physical and moral deterioration of equipment;
- Small-scale agricultural production;
- Low genetic potential of used seeds and farmed livestock;
- Weak fodder base, degradation of pastures;
- Lack of a uniform system of identification of farm cattle and the electronic database on it;

SWOT analysis of cattle sector of Kazakhstan

<p><u>Strengths Weaknesses</u></p> <ul style="list-style-type: none"> - In the south-eastern Kazakhstan Climatic conditions are favorable for grazing (low-cost) sheep; - in the North, Central, West and East regions there is a surplus unused grassland suitable for transhumance of livestock; - The competitiveness of Kazakhstan Meat market in Russia. 	<p><u>Weaknesses</u></p> <ul style="list-style-type: none"> - Small-scale production, more than 80% livestock is in the personal part-time farm; - Reducing the area under feed crops, reducing the volume of production and high cost of feed; - Sporadic cases of registration centers especially dangerous diseases of animals and birds in some regions; - Low proportion of tribal livestock; - High level of dependence on import of meat products; - The seasonal nature of livestock production.
<p><u>Opportunity Threat</u></p> <ul style="list-style-type: none"> - With population growth is expected increase of meat consumption. In this case, potential beef market for Kazakhstan is Russia. The entry of Kazakhstan into the Customs union raises competitiveness of domestic beef; - Production of ecologically production (without using gene engineering), as well as establishing production of meat industry standards of "Halal" is potential output domestic producers of meat markets of Arab countries and the Middle East. 	<p><u>Threat</u></p> <p>High level of competition from major meat importing countries: Argentina, Brazil, Australia, New Zealand. These countries export large amounts of frozen meat, which allows they offer meat at prices significantly lower than the product of Kazakhstan production;</p> <ul style="list-style-type: none"> - A ban on the importation of products in connection with outbreaks of especially dangerous diseases of animals.

- Low levels of investment in the agricultural sector;
- Lack of implementation of scientific developments into production;
- Lack of qualified personnel;
- Lack of development of rural co-operatives;
- Insufficient financial resources to fully satisfy the needs of rural producers in credit facilities.



POSSIBLE SOLUTIONS:

Develop drop irrigation in South Kazakhstan;

1. Biological progress.
2. Creation of the infrastructure of tribal service.
3. Strengthening of material-technical base;
4. The purposeful selection of agricultural equipment, petroleum products, and preferential credit;
5. Creation of consolidated enterprises (cooperatives) and the solution of marketing problems through the cluster approach;
6. Creation of a market infrastructure for processing, harvesting, storage and export products;
7. Increased area of fodder crops up to 30% in crop rotation;
8. Conduct advisory and advocacy and practical work on the rational use of distant pastures among pet owners. – “Extension service”.

Conclusions

Livestock in Kazakhstan can be profitable. To do this, farmers must comply with the advanced technology of growing, feeding and housing of livestock; use a livestock breeding on pastures, for which the country has a chance. Kazakhstan has 182 million hectares of pasture – it is a huge potential that few countries have in the world.

The Customs Union, removal of administrative barriers, harmonization of veterinary standards make it possible to export meat to Russia, which annually imports 1.8 million tons of meat, of which 800 thousand beef.

Bibliography:

- 1) A. Yesbolova, G. Abdikerimova [2011]. Current status of livestock in South Kazakhstan Oblast: International Journal "The scientific world of Kazakhstan", ISSN -1815-9486.
- 2) The Program for the Development of agriculture in the Republic of Kazakhstan for 2010 - 2014 years. [2010]
- 3) Ministry of Statistics of the Republic of Kazakhstan [2001]: Kazakhstan in 1991 - 2001. Information and analytical collection. Edited by A.A. Smailov
- 4) Ministry of Statistics of the Republic of Kazakhstan [2011]: Kazakhstan in 2010. /Edited by A.A. Smailov
- 4) A. Dautov [2011] “Kazakhstan aspires to world leadership in the meat market” /article for «BNews.kz».

РОЗВИТОК АГРОПРОМИСЛОВОГО ВИРОБНИЦТВА КАЗАХСТАНУ

Куанишева Алтинай, студентка 2 курсу Індустріально-економічного коледжу ім. академіка Г.С. Сейткасімова, м. Астана, Республіка Казахстан.

Казахстан входить до десятки світових провідних експортерів зерна. Сільськогосподарський сектор залишається головним роботодавцем, і важливим джерелом експорту. Фінансування сільгоспвиробників є одним з найгостріших проблем по всій області економічних реформ в Казахстані. Питання: Що це за фінансових джерел може підтримувати розвиток сільськогосподарського виробництва? Внутрішні джерела, такі як прибуток, зносу капіталу, а також різні резервні та страхові фонди не можуть розглядатися в якості одного з ключових фінансової бази. Державна фінансова підтримка сільського господарства в Казахстані (який відіграє значну роль в найбільш розвинених країнах), носить епізодичний характер, невеликі за розміром і зазвичай не доходять до адресатів. У цих умовах потенційний постачальник фінансових



та інвестиційних ресурсів може бути банківська система і такі небанківські кредитні організації, кредитні кооперативи.

Ключові слова: *сільськогосподарське фінансування в Казахстані, виробничі функції, потреба в капіталі.*

РАЗВИТИЕ АГРОПРОМЫШЛЕННОГО ПРОИЗВОДСТВА КАЗАХСТАНА
Куанышева Алтынай, студентка 2 курса Индустриально-экономического колледжа им. академика Г.С. Сейткасимова, г. Астана, Республика Казахстан.

Казахстан входит в десятку ведущих мировых экспортеров зерна. Сельскохозяйственный сектор остается главным работодателем, и важным источником экспорта. Финансирование сельхозпроизводителей является одним из самых острых проблем по всей области экономических реформ в Казахстане. Вопрос: Что это за финансовых источников может поддерживать развитие сельскохозяйственного производства? Внутренние источники, такие как прибыль, износа капитала, а также различные резервные и страховые фонды не могут рассматриваться в качестве одного из ключевых базы. Государственная финансовая поддержка сельского хозяйства в Казахстане (который играет значительную роль в наиболее развитых странах), носит эпизодический характер, небольшие по размеру и обычно не доходит до адресатов. В этих условиях потенциальный поставщик финансовых и инвестиционных ресурсов может быть банковская система и такие небанковские кредитные организации, кредитные кооперативы.

Ключевые слова: *сельскохозяйственное финансирование в Казахстане, производственные функции, потребность в капитале.*

УДК 9(Укр)

ВИКОРИСТАННЯ ІНТЕРНЕТУ ПРИ ДОСЛІДЖЕННІ ОКРЕМИХ ІСТОРИЧНИХ ПИТАНЬ: ПОЛЕ КРУТЯНСЬКОГО БОЮ

В.Г. Шевченко, викладач ВП Національного університету біоресурсів і природокористування України «Ніжинський агротехнічний інститут»

Досліджено проблему використання сучасних інтернет-технологій у навчальному процесі при вивченні історичних питань.

Ключові слова: *інтернет-технології, бій під Крутами, залізничні шляхи, історичні карти.*

Після крутянського бою пройшло 96 років. За цей час написано десятки наукових статей. Всі вони з'ясовують значення бою, сили сторін, результати. Основна увага приділяється політичній складовій крутянського бою. Великий вплив на дослідження має політична ситуація в Україні а також зовнішньополітичні чинники. Тому інші проблеми залишаються поза увагою дослідників.

Мета статті – 1) простежити історичні зміни місцевості, на котрій відбувався бій, з використанням загальнодоступних ресурсів мережі інтернету; 2) можливості залучення студентів до дослідницької діяльності для покращення якості знань.

Дослідження бою в основному здійснювалося через спогади учасників події. Публічні спогади мали можливість залишити лише ті, котрі опинилися за межами радянської України. В них не було можливості опинитися на полі бою і побачити зміни місцевості. Дослідники-сучасники бою теж перебували за кордоном, не мали можливості оглядати місце битви. Учасники бою, котрі жили в СРСР, не те, що нікому не розповідали про власну участь а приховували та викреслювали з власної біографії події боротьби за українську незалежність. Страх перед сталінським режимом не дозволяв радянським дослідникам наблизитися до цієї тематики. Тому виник історичний парадокс: люди, котрі



жили поряд з місцем історичної події, втрачали пам'ять про неї; а українці, котрі мали можливість говорити, друкувати статті про крутянців, не мали можливості бачити та вшановувати місце бою. Дослідники незалежної України, отримавши нову тему для вивчення, звертають увагу на головні моменти, котрі мають політичне та морально-виховне значення для сучасників, приймають участь у політичних та патріотичних заходах.

Важливим моментом для сучасних дослідників а також небайдужих громадян є відвідування Меморіального комплексу «Пам'яті героїв Крут», відкритого 25 серпня 2006 р., який до речі, знаходиться не на місці оборони студентів та гімназистів. На увагу заслуговують спроби здійснити реконструкцію бою в 2008 р., ідея зняти художній фільм. Всі ці дії повинні максимально відповідати історичній реальності.

Отже важливо з'ясувати характер та обставини змін поля бою, щоб розуміти всі умови в котрих перебували українські бійці.

Найбільш важливим чинником бою є використання залізниць. Для початкового етапу радянсько-української війни взагалі характерний термін залізнична війна. В даному випадку ми маємо бій на вузловій станції Крути, котру перетинають магістральна залізниця Київ-Бахмач та вузькоколійна Чернігів-Ічня-Прилуки. «Напередодні наша 4-та сотня 1-ї Укр. Військової Школи була в окопах, які зробив Студентський Курінь за день по залізниці Чернігів-Ічня-Прилуки, що перетинала головну магістраль Київ-Бахмач»¹. «Жваво почали строїти примітивні окопи по залізниці Чернігів-Ічня, що перетинає біля Крут колію Київ-Бахмач»².

Вузькоколійну залізницю ми можемо не тільки побачити в спогадах учасників а також на схематичних зображеннях самого бою. (Див. малюнок 1.)

Для сучасної людини досить дивно виглядає що вузловою станцією були Крути а не Ніжин. Тим більш цікавим є дослідження цього питання.

У 1882 р. торгівельний дім фірми «Стульгинський і К» з Санкт-Петербургу звернувся в Прилуцьку повітову земську управу з запитом про побудову залізниці від Ніжина до Прилук. Але всі ці пропозиції не могли пробитись через могутність і впливовість товариства Курсько-Київської залізниці, її головного управителя і власника фон-Дервіза. В 1893 р., через 11 років після першого плану побудови залізниці, Круто-Пирятинська вітка Курсько-Київської (пізніше Московсько-Кієво-Воронізька) залізниці почала перевозити пасажирів і вантажі³. У 1891 р. від станції Крути Московсько-Київсько-Воронізької залізниці в бік Чернігова поклали вузькоколійку довжиною 76 верст.⁴

Схема залізниць відображена на карті залізничних доріг Російської імперії 1912 р. (Див. малюнок 2.)

Але залізниця виявилася нерентабельною, «перевозка грузів по узкоколейке обходилась настолько дорого, что выгоднее было доставлять товары по железной дороге в Гомель, а оттуда на лошадях - в Чернигов»⁵. В умовах революційних подій 1917 р. залізниця фактично перестала використовуватись. Тільки з літа 1923 р. відновлено пасажирське сполучення від Крут до Чернігова. А вже в 1925 році було побудовано стандартну колію Ніжин-Чернігів та 1930 р. Прилуки-Ніжин. Це відображено на карті Української РСР 1939 р. (Див. малюнок 3.)

Вузькоколійку було розібрано для потреб будівництва нових залізниць. Насип від вузькоколійки залишився, і ще певний час мав стратегічне значення. В 1955 р. військово відомство США надрукувало карти території СРСР де позначена вузькоколійка як «розібрана залізниця». (Див. малюнок 4).

СЕКЦІЯ 3
«Освітні інновації в контексті сталого розвитку
агропромислового виробництва України»



Таким чином, в рамках дослідження, вдалося охопити декілька тем з історії України: Українські землі в другій половині XIX ст.; Українська державність 1917-1921 рр.; Українська СРР в умовах нової економічної політики 1921-1928 рр.

Зараз місцевість є можливість оглядати з супутника, та порівнювати з попередніми картами та схемами. (Див. малюнок 5).

Такого роду дослідження є можливість здійснювати в інтернеті в рамках навчального процесу без відвідування архівних установ, спеціалізованих бібліотечних фондів. Сьогоднішні студенти є достатньо підготовлені як технічно так і методично для роботи в інтернеті. Сучасний викладач повинен допомогти студенту розумно використовувати інтернет-технології для здобуття знань та зацікавити до наукової діяльності.

Для розробки дослідницьких завдань необхідно регулярно здійснювати моніторинг інтернет-ресурсів. Визначати зміст та напрямки діяльності.

Висновки. Завдяки інтернету розширилися можливості дослідницької діяльності студентів. Урізноманітнення форм навчання сприяє зацікавленню студентів та поліпшує засвоєння матеріалу.

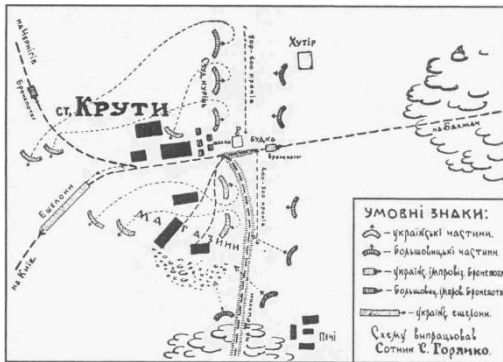

Малюнок 1



Малюнок 2

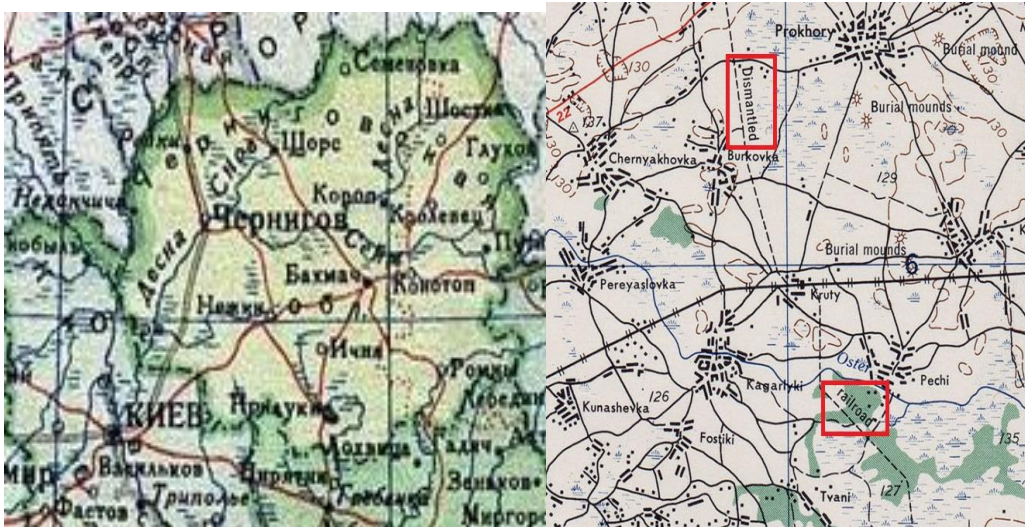

Малюнок 3

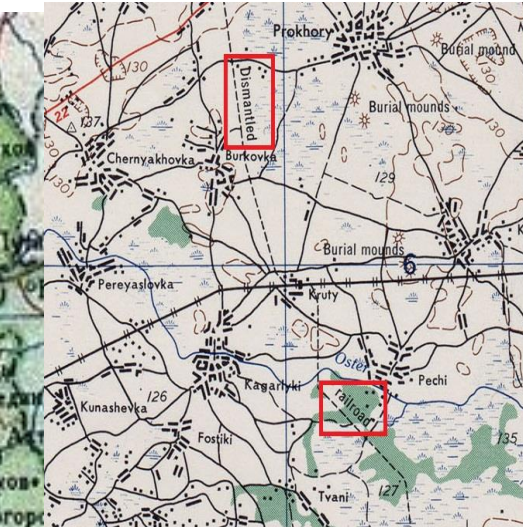

Малюнок 4



Малюнок 5

Список використаної літератури:

1. Михайлик М. День 16 січня 1918 р. (ст. ст.) // Літопис Червоної Калини. - 1932. - № 2. - С. 11-13.
2. Михайлик М. Виступ Першої Української Військової Школи 11 Літопис Червоної Калини. - 1932. - № 3. - С. 18-22.
3. <http://www.pryluky.com/index.php/istoriya/4-istoriya/181-2009-04-21-10-05-53.html>
4. http://uk.wikipedia.org/wiki/%D0%A7%D0%B5%D1%80%D0%BD%D1%96%D0%B3%D1%96%D0%B2_%28%D1%81%D1%82%D0%B0%D0%BD%D1%86%D1%96%D1%8F%29
5. Энциклопедия узкоколейных железных дорог бывшего СССР «Младший Брат» <http://narrow.parovoz.com/emb/index.php?ID=167>

**ИСПОЛЬЗОВАНИЕ ИНТЕРНЕТА ПРИ ИССЛЕДОВАНИИ ОТДЕЛЬНЫХ
ИСТОРИЧЕСКИХ ВОПРОСАМ: ПОЛЕ КРУТЯНСКОГО БОЯ**

В.Г. Шевченко, преподаватель ОП Национального университета биоресурсов и природопользования Украины «Нежинский агротехнический институт»

Исследована проблема использования современных интернет-технологий в учебном процессе при изучении исторических вопросов.

Ключевые слова: интернет-технологии, бой под Крутами, железнодорожные пути, исторические карты.

**USING THE INTERNET WHEN RESEARCHING SOME HISTORICAL QUESTIONS:
BATTLE FIELD KRUTYANSKOHO**

Vladimir G. Shevchenko, teacher SS National University of Life and Environmental Sciences of Ukraine

«Nizhyn Agrotechnical Institute»

The problem of using modern Internet technologies in the educational process in the study of historical issues.

Keywords: internet technology, the fight when cool, railways, historic maps.



УДК 378.147:621.3

ВИКОРИСТАННЯ ІННОВАЦІЙНИХ ТЕХНОЛОГІЙ ПРИ ВИКЛАДАННІ
ДИСЦИПЛІНИ «ЗАГАЛЬНА ЕЛЕКТРОТЕХНІКА
З ОСНОВАМИ АВТОМАТИКИ» У АГРАРНИХ ВНЗ

Т.В. Шеїн, викладач ВП Національного університету біоресурсів та природокористування України «Ніжинський агротехнічний інститут»

Інноваційні технології на заняттях дозволяють підвищити інтерес до вивчення дисциплін математичної та природничо-наукової підготовки, активізувати їх пізнавальну діяльність, сприяють формуванню наукового світогляду. В ході поступового розвитку методики викладання технічних і природно-математичних дисциплін удосконалюються методи навчання і технологія педагогічної праці, покращується і збагачується забезпечення навчального процесу.

Ключові слова: інноваційні технології, комп'ютерна техніка, програма, навчальний заклад.

Постановка проблеми. Аналіз останніх досліджень. Ми живемо у динамічному світі, що дуже швидко змінюється. Ці зміни стосуються усіх сфер нашого буття: техніки, що нас оточує, політики, яку проводять світові держави, цінностей, на які орієнтуються люди. Педагогічні технології, що використовуються у сучасній освіті, створюють сприятливі умови для вирішення питань, таких як: інноваційні технології у навчанні допомагають краще осмислити навчальний матеріал, інтерактивні технології розвивають комунікативні навички та активність, проектні технології у навчанні створюють можливості для самостійних досліджень, тренінги допомагають опанувати нові соціальні ролі та отримати можливість експериментувати у сфері спілкування, проекти у виховній роботі – обрати вид діяльності відповідно до власних нахилів та уподобань.

Про інноваційні технології говорять багато, але саме поняття є багатозначним, і тому дебати про чітке його значення продовжуються. Достатньо пригадати досвід видатних педагогів: А.Макаренка, В.Сухомлинського, С.Шацького, викладачів-новаторів. Інновація перевіряється практикою, набуває масового визнання. Проблеми інформатизації навчального процесу висвітлені в публікаціях Н.Апатової, В.Бикова, Ю.Дорошенко, М.Жалдака, М.Кадемії, Г.Кедровича, С.Яшанова; впровадження ІКТ у навчальний процес з фізики аналізували: О.Бугайов, М.Головко, В.Заболотний, А.Касперський, Є.Коршак, О.Ляшенко, Н.Сосницька, М.Шут та інші. У працях цих вчених розглядаються питання удосконалення фізичного експерименту засобами ІКТ; поєднання традиційних засобів навчання; розробки лабораторних та практичних занять з вивчення окремих тем курсу фізики. Серед учених, які вели дослідження у даному напрямку, слід відзначити праці І.Беха, Л.Даниленко, І.Дичківської, М.Кларіна, О.Пехоти, О.Попової, Л.Подимової, А.Прігожина, В.Сластьоніна, А.Хуторського і багатьох інших учених-дослідників.

Питання методики використання комп'ютерних програм у процесі вивчення окремих навчальних дисциплін висвітлені в публікаціях В.Бикова, В.Карлащука, А.Матвійчука, В.Сумського та інших.

Дослідники проблем педагогічної інноватики (О.Арламов, М.Бургін, В.Журавльов, Н.Юсуфбекова, А.Ніколс та інші) намагаються співвіднести поняття нового у педагогіці з такими характеристиками, як корисне, прогресивне, позитивне, сучасне, передове. Зокрема, В.Загвизинський вважає, що нове у педагогіці – це не лише ідеї, підходи, методи, технології, які у таких поєднаннях ще не висувались або ще не використовувались, а й той комплекс елементів чи окремі елементи педагогічного процесу, які мають у собі прогресивне начало, що надає змогу під час зміни умов і



ситуації ефективно вирішувати завдання виховання та освіти [2]. Людство сьогодні перебуває в технологічній фазі науково-технічної революції. Основна межа цього етапу - інформатизація всіх сторін життя. Освіта є інформаційним процесом і тому використання інформаційних технологій із застосуванням комп'ютера особливо важливе. Використання новітніх технологій у сучасному суспільстві стає необхідним практично в будь-якій сфері діяльності людини. Оволодіння навичками цих технологій ще за шкільною партою багато в чому визначає успішність майбутньої професійної підготовки нинішніх учнів.

Мета та завдання дослідження. Розкриття питань упровадження інноваційних технологій в процес вивчення електротехніки для студентів аграрних ВНЗ.

Виклад основного матеріалу. Сучасні вимоги суспільства до освіти примушують фахівців у багатьох країнах світу переглянути якість і рівень освіти, що зумовило необхідність її реформування. Змінюються цілі та завдання, що постали перед сучасною освітою в інформаційному суспільстві, поступово на зміну традиційній системі навчання приходить особистісно-орієнтована, традиційні методи змінюються інноваційними, що передбачають зміщення акцентів у навчальній діяльності, її спрямування на інтелектуальний розвиток молоді. І як зазначається в Національній доктрині розвитку освіти України у XXI столітті, одним з пріоритетів розвитку освіти є впровадження сучасних інформаційних технологій, які розширюють можливості студентів щодо якісного формування системи знань [3], умінь і навичок, їх застосування у практичній діяльності, сприяють розвитку інтелектуальних здібностей до самонавчання, створюють сприятливі умови для навчальної діяльності студентів і викладачів. Адже на занятті викладач виступає вже не в ролі розповідача, а стає для своїх студентів швидше помічником й інструктором.

Як зазначив Станіслав Ніколаєнко: «Якість підготовки робітничих кадрів без інновацій неможлива». Застосування комп'ютерів як засобу навчання підвищує мотивацію навчання за рахунок інтересу студентів до діяльності. Від професійного рівня викладача, від матеріально-технічної бази навчального закладу залежить рівень підготовки фахівця. Щоб йти в ногу з часом, викладач повинен володіти основами інформаційних технологій, мати уявлення про найбільш поширену в даний час операційну систему Windows, уміти працювати в поширених комп'ютерних програмах, зокрема, Microsoft Word, Excel, PowerPoint і низкою інших спеціалізованих програм, пов'язаних з предметною діяльністю викладача, користуватися Інтернетом, а також уміти використовувати знання студентів про комп'ютер. Програмне забезпечення, яке встановлено в комп'ютерах у вигляді продуктів MSOffice, дозволяє викладачам значно швидше підготуватися до заняття і провести його на більш високому рівні. Продукт MSOffice – це пакет продуктів, серед яких: Word – текстовий редактор; Excel – табличний процесор; Access – бази даних; PowerPoint – створення мультимедійних презентацій.

Текстовий редактор Word дозволяє створювати широку базу роздаткового матеріалу, що дозволяє швидко і ефективно провести оцінювання якості знань студентів на різних етапах та виявити прогалини в їх знаннях.

Програма Microsoft Excel дуже ефективна в плані економії навчального часу, коли студентам треба показати, як залежить той чи інший процес від зміни певної фізичної величини. Це прекрасний засіб для автоматичного обчислення різних даних, записаних у табличній формі. Також ця програма зручна для графічного представлення фізичних процесів, для аналізу та порівняння отриманих графіків.

Access дозволяє створювати, переглядати й редагувати бази даних, які є в наявності викладача. Стосовно електротехніки чи фізики можна створити базу даних відомих винахідників або вчених, навчальних відеофільмів, наявність устаткування та



наочності у кабінетах спеціальних дисциплін та фізики. Така інформація дозволяє викладачеві оперативного знаходити й використовувати потрібні дані на занятті й позаурочний час.

PowerPoint призначена для створення й демонстрації презентацій ділового характеру.

Виділимо основні напрями застосування комп'ютерної техніки на заняттях електротехніки: підготовка друкованих роздаткових матеріалів (контрольні, самостійні роботи, дидактичні картки для індивідуальної роботи); мультимедійний супровід пояснення нового матеріалу (презентації, аудіо-, відеозаписи реальних лекцій, навчальні відеоролики, комп'ютерні моделі фізичних експериментів); інтерактивне навчання в індивідуальному режимі; проведення комп'ютерних лабораторних робіт; обробка студентами експериментальних даних (побудова таблиць, графіків, створення звітів); контроль рівня знань з використанням тестових завдань; використання на заняттях і при підготовці до них інтернет-ресурсів.

Подібні заняття дозволяють підвищити інтерес до вивчення дисциплін математичної та природничо-наукової підготовки, активізувати їх пізнавальну діяльність, сприяють формуванню наукового світогляду. Подальший прогрес у викладанні цих дисциплін тісно пов'язаний з широким використанням в навчальному процесі технічних засобів навчання (ТЗН), в число яких входять навчальне кіно, телебачення, комп'ютери, діа-, графопроєкція, радіо-, відео і звукозапис. Технічні засоби навчання повинні стати в руках викладача знаряддями більш ефективної передачі знань підростаючому поколінню і підсилення виховного впливу на них.

Безумовно, комп'ютер можна застосовувати на заняттях різних типів: при самостійному вивченні нового матеріалу, при рішенні задач, під час контрольних робіт, під час узагальнення та систематизації знань з розділів тощо. Необхідно також відзначити, що використання комп'ютерів на заняттях перетворює їх у дійсний творчий процес, дозволяє здійснити принципи розвиваючого навчання (на його прикладі можна вивчати електронно-променеву трубку, напівпровідникові елементи, електричні явища, використання лазера тощо).

Уміле поєднання комп'ютерних технологій і традиційних методів викладання дисципліни дадуть бажаний результат: високий рівень засвоєння знань з електротехніки й усвідомлення їх практичного застосування. Зокрема, мультимедійні засоби не лише підтримують бажання пізнавальної діяльності, а й осучаснюють дисципліну, роблять її більш близькою і наочною.

Перевагою комп'ютерних програм є те, що в них наводяться реальні моделі явищ, котрі розглядаються у кожній задачі як з електротехніки, так і з фізики. Завдяки цьому розв'язування задачі не зводиться до формального застосування необхідних формул, а студент має можливість вивчати фізичні явища, передбачаючи кінцеві результати. Це дозволить у подальшому не тільки розв'язати конкретну задачу, але з розв'язанням задачі можна проводити невелику лабораторну роботу. Моделі досліджуваних явищ і можливості анімації дозволяють розібратися як в умові запропонованої задачі, так і в методах її рішення.

Крім того, комп'ютер вже сам є діючою моделлю не одного фізичного явища. У зв'язку з цим використання комп'ютера на заняттях електротехніки та фізики є не просто бажаною, а й необхідною умовою вдалого проведення лабораторних та практичних робіт, демонстраційних експериментів та дослідів. Дійсно, на виконання лабораторних робіт з електротехніки виділяється дуже мало часу. Звичайно, за традиційним навчанням поза лабораторією дослідження параметрів електричних кіл або машин виконати неможливо, а тому вивчення цієї дисципліни дещо формальне. Подолати ці та інші труднощі певною



мірою можна за допомогою комп'ютерної техніки і наявного програмного забезпечення. Нині існують електронні варіанти посібників, мультимедійні засоби, постановки віртуальних експериментів тощо. На допомогу викладачу електротехніки для організації занять за допомогою комп'ютера сьогодні випускається безліч навчальних програм, рекомендованих Міністерством освіти і науки, інтернет. Під час вивчення електротехнічних, побутових приладів студенти знайомляться з фізичними та хімічними властивостями матеріалів, що входять до будови цих приладів. Чому саме ті, а не інші матеріали використовуються при виготовленні осердь трансформаторів, плавких вставок та інших пристроїв? При відповіді на це запитання проявляється інтеграція електротехніки з фізикою та хімією. Виробничі процеси та явища використовуються для демонстрації практичного застосування того чи іншого природничо-наукового закону [2].

Електротехніка та фізика - це науки експериментальні, тісно пов'язані між собою. Вивчення цих дисциплін важко уявити без лабораторних, практичних робіт. Розвиток електротехніки, фізики принесли не тільки фундаментальні зміни в уявленні про матеріальний світ, але також через засоби технологій, які засновані на лабораторних відкриттях, зміни в суспільстві.

На жаль, оснащення лабораторій з цих дисциплін не завжди дозволяє провести лабораторні або практичні роботи на належному рівні. Лабораторні заняття з електротехніки студенти виконують традиційно з використанням електротехнічних приладів. Але широкі можливості при виконанні лабораторного експерименту має використання комп'ютерної техніки на різних етапах роботи. Використання комп'ютера дозволяє графічно подати будь-яку математичну функцію (залежність між певними фізичними величинами), моделювати фізичні процеси, складні фізичні та технологічні установки, розглядати фізичні процеси в динаміці. Застосування комп'ютерів більше впливає на ефективність занять при попередньому моделюванні та розрахунках електричних кіл; моделюванні ідеальних умов роботи електричних кіл і приладів; при роботі кіл, параметри яких не можливо створити в умовах лабораторії тощо. За таких умов можна використовувати програми Workbench, P-cab, Or-cab та інші.

Текстова інформація закладена в програму, включає теоретичні основи електротехніки та базові знання з фізики. При цьому необхідним є перехід із однієї теми до інших, пов'язаних із нею, що забезпечує можливість внутрішньопредметних і міжпредметних зв'язків.

Застосування аналого-цифрових перетворювачів дає можливість використовувати комп'ютер під час виконання лабораторних і практичних робіт для вимірювання фізичних величин та графічної інтерпретації протікання фізичних процесів. Застосування електронно-обчислювальної техніки під час обробки результатів експерименту дозволяє уникнути великих затрат навчального часу на виконання одноманітних обчислень та збільшити частку творчої роботи студентів.

Поряд з тим, використовуючи комп'ютер у лабораторному експерименті, слід пам'ятати, що моделювання фізичних процесів за допомогою комп'ютера мало сприяє формуванню у студентів закладу експериментаторських умінь та навичок. Адже комп'ютер лише моделює експеримент, а модель ніколи не може подати вичерпні відомості про явище. Тому використання комп'ютера в лабораторному експерименті повинне доповнювати, але не підмінювати його. Студенти повинні вміти працювати з реальними приладами, збирати експериментальні установки, користуватись вимірювальними приладами. Моделювання ж різноманітних ситуацій, наприклад під час роботи «конструкторами електричних кіл» та іншими аналогічними комп'ютерними програмами, дозволить швидше пізнати закономірності тих чи інших процесів і явищ.



Вивчення пристрою і принципу дії різних фізичних, електротехнічних приладів - невід'ємна частина занять електротехніки. Звичайно, вивчаючи той чи інший прилад, викладач демонструє його, розповідає про будову, принцип дії, застосування використовуючи при цьому модель чи схему. Але часто студентам важко уявити весь ланцюг процесів, що забезпечують роботу даного приладу або осмислити його технічні характеристики. На допомогу приходять спеціальні комп'ютерні програми, які дозволяють «зібрати» прилад з окремих деталей, відтворити в динаміку з оптимальною швидкістю процесів, що лежать в основі принципу його дії. При цьому можливо багаторазове «прокручування» мультиплікації.

Програма PowerPoint призначена для створення і показу презентацій – єдиної сукупності і послідовності статичних і динамічних зображень, які можуть включати в себе текст, електронні таблиці, мультимедійні об'єкти (малюнки, відео, звук). PowerPoint допускає організацію інтерактивного режиму роботи з користувачем – прискорення або сповільнення демонстрації, перехід від одного кадру до іншого за бажанням користувача, що враховує його індивідуальні особливості. Застосування презентацій матеріалу заняття дозволяє більш ефективно в часі поєднати усний лекційний матеріал із безупинною автоматичною демонстрацією слайд-фільму на занятті. Презентація подає узагальнений матеріал у вигляді схем і таблиць, а також частково допоможе розв'язати проблему нестачі обладнання у кабінетах. Використовуючи засоби анімації у PowerPoint, викладач з екрана монітора може продемонструвати ті досліди, які він не зміг показати через відсутність приладів у кабінеті.

Не слід зловживати інноваційними технологіями і перетворювати реальний експеримент на віртуальний. Будь-яке комп'ютерне застосування повинно мати межі свого використання, а тому не слід зациклюватися тільки на ньому, необхідно використовувати й інші методи навчання. Проведення занять при комплексному застосуванні традиційних та мультимедійних технологій забезпечує набуття студентами не тільки глибоких та міцних знань, а й вміння розвивати інтелектуальні, творчі здібності, самостійно набувати нових знань та працювати з різними джерелами інформації.

Висновки. Комп'ютеризація навчального процесу може бути реалізована у спільній роботі адміністрації, викладачів і науковців, що спеціалізуються на розробці програм навчання.

Використання комп'ютерної техніки під час навчання електротехніки дозволяє раціональніше розподілити навчальний час; сприяє покращанню емоційного сприйняття навчального матеріалу, підвищенню його інформативності, доступності та наочності; дозволяє вивести сучасне заняття на якісно новий рівень:

- підвищувати статус викладача;
- впроваджувати в навчальний процес інформаційні технології;
- розширювати можливості ілюстративного супроводу заняття;
- використовувати різні форми навчання та види діяльності в межах одного заняття;
- ефективно організовувати контроль знань, вмінь та навичок студентів;
- полегшувати та вдосконалювати розробку творчих робіт, проектів, рефератів.

Мультимедійні презентації здатні реалізувати багато проблем у процесі навчання: використовувати передові інформаційні технології; змінювати форми навчання та види діяльності в межах одного заняття; полегшувати підготовку викладача до заняття та залучати до цього процесу студентів; розширювати можливості ілюстративного супроводу заняття, подавати історичні відомості про видатних вчених, тощо; реалізувати ігрові методи на заняттях; здійснювати роботу в малих групах або індивідуальну роботу;



дають можливість роздрукувати план заняття та внесення в нього заміток та коментарів; проводити інтегровані заняття, забезпечуючи посилення міжпредметних зв'язків; організовувати інтерактивні форми контролю знань, вмінь та навичок.

Інформаційно-комп'ютерні технології – це досить потужні механізми, які мають багато можливостей. Але вони не замінюють викладача, а можуть бути тільки інструментом у руках викладача. Інструмент «виконує» завдання того, хто ним керує. Таким чином, і ставитися до цих технологій треба лише як до інструменту, зробленого для полегшення праці, а не до генератора команд та ідей.

Адже «людина освічена та, яка знає, де знайти те, чого вона не знає» (Георг Зіммель, німецький соціолог) [4].

Список використаної літератури:

1. Булах І.Є. Теорія і методика комп'ютерного тестування успішності навчання (на матеріалах медичних навчальних закладів): Дис. Доктора пед. наук: 13.00.01 /Київський нац. ун-т ім. Т.Шевченка.-К.,1995.- с.430.

2. Карпова Л.Б. Використання персонального комп'ютера на заняттях фізики. //Фізика в школах України. – Основа, 2008, №17,с. 32.

3. Національна доктрина розвитку освіти.

4. Світові інновації [Електронний ресурс] // TheEconomist. – Режим доступу до журналу : www.innovations.com.ua.// Педагогічні науки /Вісник Національної академії Державної прикордонної служби України 4/2010

5. Соловійова О.Ю. Використання комп'ютерних технологій у курсі фізики. //Фізика в школах України. – Основа, 2009, №3, с.20.

ИСПОЛЬЗОВАНИЕ ИННОВАЦИОННЫХ ТЕХНОЛОГИЙ ПРИ ПРЕПОДАВАНИИ ДИСЦИПЛИНЫ «ОБЩАЯ ЭЛЕКТРОТЕХНИКА С ОСНОВАМИ АВТОМАТИКИ» В АГРАРНЫХ ВУЗОВ

***Т.В. Шейн, преподаватель ОП Национального университета биоресурсов и
природопользования Украины «Нежинский агротехнический институт»***

Иновационные технологии на занятиях позволяют повысить интерес до изучения дисциплин математической и естественно научной подготовки, активизировать их познавательную деятельность, способствуют формированию научного мировоззрения. В ходе постепенного развития методики преподавания технических и естественно математических дисциплин совершенствуются методы учебы и технология педагогического труда, улучшается и обогащается обеспечение учебного процесса.

Ключевые слова: иновационные технологии, компьютерная техника, программа, учебное заведение.

USING OF INNOVATIVE TECHNOLOGIES FOR TEACHING OF DISCIPLINE «GENERAL ELECTRICAL ENGINEERING WITH BASES OF AUTOMATION» IN AGRARIAN THE INSTITUTE OF HIGHER

Tatyana V. Shein, teacher SS of NULES «Nizhyn Agrotechnical Institute»

Innovative technologies on employments allow to promote interest to the study of disciplines of mathematical and naturally scientific preparations, to activate them cognitive activity, are instrumental in forming of scientific world view. During gradual development of method of teaching of technical and naturally mathematical disciplines the methods of studies and technology of pedagogical labour are perfected, providing of educational process gets better and enriched.

Keywords: innovative technologies, computer technique, program, educational establishment.



СЕКЦІЯ 4

РОЗВИТОК НАУК ГУМАНІТАРНОГО ЦИКЛУ В СУЧАСНОМУ СУСПІЛЬСТВІ



УДК 796.01

ОСОБЛИВОСТІ ФУНКЦІОНУВАННЯ СПОРТИВНОЇ СЕКЦІЇ В НЕСПЕЦІАЛІЗОВАНОМУ ВНЗ

Ю.К. Булаченко, старший викладач

С.Г. Лисенко, старший викладач

ВП НУБіП України «Ніжинський агротехнічний інститут»

Стаття присвячена аналізу діяльності спортивної секції з міні-футболу в інституті. Крім того, визначені структурні компоненти, що забезпечують ефективність процесу фізкультури в секціях різних видів спорту.

Ключові слова: *фізичне виховання, студенти, секції, міні-футбол, спортивна кваліфікація.*

Постановка проблеми. Аналіз останніх досліджень. Фізичне виховання у вищій школі є навчальною дисципліною, яка формує загальну та професійну культуру особистості майбутнього фахівця. Як і інші дисципліни, вона надає студенту необхідні знання, вміння та навички, впливає на формування потреби в систематичному фізичному самовдосконаленні. Важливим фактором, який визначає стан здоров'я студентів, є підтримка оптимальної рухової активності впродовж всього часу перебування в ВНЗ [3, 4].

Статтею 3 Закону України «Про фізичну культуру та спорт» передбачено право громадян України займатися фізичною культурою і спортом шляхом вільного вибору видів спорту та фізкультурно-спортивних послуг.

Ефективна організація процесу з фізичного виховання у вищому навчальному закладі передбачає створення умов для широкого вибору студентами засобів фізичного виховання для навчання та участі в спортивних заходах які б відповідали їхнім запитам, інтересам, стану здоров'я, фізичній та технічній підготовленості, спортивній кваліфікації [4]. Діяльність викладачів кафедри фізичного виховання повинна забезпечувати формування у студентів навичок самовдосконалення, вихованню мотивації та інтересу до фізичної культури, а також до стану власного здоров'я.

В останні роки чітко спостерігається тенденція до прагнення студентів реалізувати свої потреби в сфері фізичного виховання на заняттях в групах за видами спорту або рухової активності за вибором самих студентів. Визначення того чи іншого виду спорту, яке свідомо здійснює студент, є початком осмисленого вибору форм рухової активності, що задовольняють індивідуальні фізичні та психологічні потреби [5].

З відвідуванням навчальних занять на основному відділенні, навчально-тренувальних на відділенні спортивного вдосконалення та самостійних занять у секціях з різних видів спорту у студентів з'являється можливість самостійно вибрати той вид фізичної активності, який найбільш їх приваблює та дозволяє реалізувати потреби у русі, фізичних навантаженнях, іграх, спілкуванні, самоствердженні, пізнанні, розвагах, емоційній розрядці.

Мета та завдання дослідження. Визначити особливості діяльності секції з міні-футболу у вищому навчальному закладі (на прикладі ВП НУБіП України «Ніжинський агротехнічний інститут»).

Для вирішення поставленої мети використовувався аналіз науково-методичної літератури, Інтернет-джерел, педагогічне спостереження.

Виклад основного матеріалу. Фізичне виховання та формування здорового способу життя розглядаються в якості важливої складової навчально-виховного процесу ВНЗ й здійснюються в тісному взаємозв'язку з іншими напрямками навчально-виховної

СЕКЦІЯ 4

«Розвиток науки гуманітарного циклу В сучасному суспільстві»



діяльності інституту з метою підготовки фізично, духовно та морально здорових спеціалістів.

Робота по залученню студентів НАТІ до здорового способу життя здійснюється за такими напрямками:

- ефективного проведення навчальних занять з фізичного виховання згідно розкладу;
- організація занять спортом у спортивних секціях, у збірних командах вузу з різних видів спорту;
- проведення масових оздоровчих, фізкультурних заходів у позанавчальний час.

Можливість систематично займатися обраним видом спорту, вдосконалювати свою спортивну майстерність, а також регулярно брати участь у змаганнях різного рівня, в основному, надається студентам у вільний від академічних занять час у спортивних секціях з різних видів спорту. Заняття в спортивних секціях дозволяють максимально залучити обдаровану студентську молодь до занять спортом, а також забезпечити підготовку студентів-спортсменів, зберегти їх спортивну форму і продовжити їх спортивне довголіття [2].

Спортивні секції організовуються з тих видів спорту, для яких у ВНЗ є матеріальна спортивна база та можливість забезпечити навчально-тренувальний процес кваліфікованим тренерським складом. Комплектуються секції за статтю та за рівнем спортивної кваліфікації, тих хто займається. Число тих, хто займається в групі та кількість годин навчальних занять на тиждень на одну групу залежать від спортивної підготовленості й регламентуються Положенням про організацію фізичного виховання і масового спорту в вищих навчальних закладах [4]. Заняття проводять тренери-викладачі, фахівці з фізичного виховання, які мають вищу фізкультурну освіту.

Одним з популярних і доступних для занять у ВУЗі видів спорту є міні-футбол. Заняття цим видом спорту сприяють розвитку сили, спритності, швидкості, витривалості за рахунок різноманітності рухових дій та навичок, різних за своєю координаційною структурою та інтенсивністю.

За умови раціональної організації навчально-тренувального процесу систематичні заняття міні-футболом, як одним з видів рухової активності у ВНЗ, забезпечують вирішення наступних завдань:

- залучення студентів до систематичних занять фізичною культурою і масовим спортом;
- формування у них стійкого інтересу до занять різними видами рухової активності;
- розвиток і вдосконалення фізичних і морально-вольових якостей у студентів;
- поліпшенню стану здоров'я та рівня фізичної підготовленості;
- сприяти розвитку професійних, світоглядних і громадянських якостей у студентів;
- проведення різних спортивних заходів із залученням до участі в них студентів;
- пропаганду спортивних ігор, а саме, міні-футболу, як доступного й ефективного виду рухової активності у ВНЗ;
- відбір перспективних спортсменів з числа студентів і формування збірних команд ВНЗ для участі в різних змаганнях.

Набір в секцію з міні-футболу здійснюється на початку навчального року з урахуванням стану здоров'я, фізичної підготовленості, спортивної кваліфікації та



особистого бажання студентів. Займатися в секції можуть студенти, яких зараховано до основної медичної групи, які пройшли повне медичне обстеження, за результатами контрольного тестування мають позитивні показники функціональної і фізичної підготовленості, та як правило, показники виконання спортивної кваліфікації в цьому виді спорту (що не завжди є обов'язковим) [1, 4].

Методичну основу діяльності секції становить робоча програма, яка повинна відповідати вимогам програми кафедри. Вона містить необхідні відомості щодо видів підготовки (теоретичної, фізичної, технічної, тактичної), нормативні вимоги з фізичної та технічної підготовленості. Програма орієнтована на студентів основного відділення, які виявили бажання займатися цим видом спорту, спрямована на поглиблене вивчення прийомів та техніки футболу, дозволяє отримувати результати від діяльності в умовах змагань і контрольних випробувань, оцінювати здібності, формувати потребу в регулярних заняттях. Для ефективного використання спортивних засобів, програма супроводжується наочними матеріалами та методичними рекомендаціями [1, 3, 4].

Заняття в секції з міні-футболу вимагають від студентів відповідної функціональної підготовки. Тому процес навчання і вдосконалення техніко-тактичних дій футболу та розвитку основних фізичних якостей (сили, витривалості, швидкості, спритності, гнучкості) включає в себе застосування не тільки засобів з футболу, але і вправ з інших видів спорту (легкої атлетики, гімнастики, інших спортивних ігор), що робить його більш насиченим і різноманітним. Цьому сприяє наявність відповідної матеріально-технічної бази (спеціалізованого футбольного залу з відповідним покриттям, залу для спортивних ігор, легкоатлетичного стадіону, залу атлетичної гімнастики) [6].

В основу підходу по організації фізичного виховання студентів, що займаються в секції з міні-футболу у ВНЗ закладений принцип індивідуалізації, який підкреслює провідну роль особистості студента у визначенні завдань і міри фізичних навантажень, з урахуванням індивідуальних психічних і фізичних особливостей, показників фізичного розвитку та рівня фізичної підготовки [3, 4].

Висновки. Заняття в секції з футболу ВНЗ являють собою доступний і ефективний вид рухової діяльності для студентської молоді, який забезпечує їм достатній об'єм фізичних навантажень, за умови оздоровчої спрямованості занять. Ефективність діяльності секції з міні-футболу у ВНЗ забезпечується наявністю таких взаємопов'язаних структурних компонентів:

- даних щодо медичного огляду, фізичного розвитку та функціонального стану студентів, які займаються в секції;
- чітко поставленої мети і завдань;
- навчального матеріалу у вигляді програми, наочних матеріалів, методичних рекомендацій;
- наявністю у викладацькому складі кафедри фізичного виховання фахівців з даного виду спорту;
- раціонально підібраних методів навчання і засобів, що використовуються; контрольних випробувань (у вигляді тестів або змагань); необхідного матеріально-технічного забезпечення.

Список літератури

1. Канішевській С.М. Науково-методичні та організаційні основи самовдосконалення студентства. – К.: ІЗМН, 1997. – 270 с.



2. Положення про організацію фізичного виховання и масового спорту у вищих навчальних закладах. Наказ Міністерства освіти и науки України 11.01.2006 № 4 , зареєстровано в Міністерстві Юстиції України 10 березня 2006 року за № 249/12123 / Міністерство освіти и науки України, - К., 2006. – 23 с.

3. Темченко В.А. Секционная форма организации физического воспитания студентов / В.А. Темченко, Р.Р. Сиренко // Физическое воспитание студентов // Научный журнал. – Харьков, ХООНОКУ-ХГАДИ, 2010. – № 3, С. 99-101.

**ОСОБЕННОСТИ ФУНКЦИОНИРОВАНИЯ СПОРТИВНОЙ СЕКЦИИ В
НЕСПЕЦИАЛИЗИРОВАННОМ ВУЗЕ**

Ю.К. Булавенко, старший преподаватель

С.Г. Лысенко, старший преподаватель

ОП НУБіП України «Нежинський агротехнічний інститут»

Статья посвящена анализу деятельности спортивной секции по мини-футболу в институте. Кроме того определены структурные компоненты, обеспечивающие эффективность процесса физкультуры в секциях разных видов спорта.

Ключевые слова: физическое воспитание, студенты, секции, мини-футбол, спортивная квалификация.

**FEATURES OF FUNCTIONING OF SPORTING SECTION ARE IN THE
UNSPECIALIZED INSTITUTE OF HIGHER**

*Yuriy K. Bulavenko senior teacher SS National University of Life and Environmental
Sciences of Ukraine «Nizhyn Agrotechnical Institute»*

*Sergiy G. Lysenko senior teacher SS National University of Life and Environmental
Sciences of Ukraine «Nizhyn Agrotechnical Institute»*

The article is devoted the analysis of activity of sporting section on mini-football in an institute. Structural komponenty, providng efficiency of process of physical education in the sections of different types of sport is in addition certain.

Key words: physical education, students, sections, mini-football, sporting qualification.

УДК 325.16.89

**ПОСТІНДУСТРІАЛЬНА МОДЕРНІЗАЦІЯ УКРАЇНИ:
МОЖЛИВІСТЬ І ДІЙСНІСТЬ**

І.В. Карпенко, Л.О. Хорошко,

студенти факультету економіки та менеджменту

Науковий керівник – В.А. Петриченко, ст. викладач

ВП НУБіП України «Ніжинський агротехнічний інститут»

Розглянуто можливості переходу інерційного розвитку країни на інноваційний. Українська наука продемонструвала неабиякі можливості розвитку і успіхів, тому нині ми висвітлили перспективи покращення життя на новому рівні – постіндустріальному.

Ключові слова: інтеграція, постіндустріальне суспільство, модернізація

Постановка проблеми. Інтеграція України у високотехнологічне конкурентне середовище зумовила потребу у формуванні інноваційної моделі розвитку країни. З'ясувавши можливості постіндустріальної модернізації, суспільство може зробити необхідний крок до формування інноваційної економіки.

Аналіз останніх досліджень і публікацій. Сучасний етап розвитку економіки України ставить перед вченими ряд теоретичних та методологічних питань щодо інноваційної моделі економічного розвитку. Значний внесок у розв'язання даної проблематики зробили такі дослідники, як В.Александрова, О.Амоша, А.Галчинський, В.Геєць, Л.Федулова та інші.



Метою даної статі є дослідити та визначити суть постіндустріальної модернізації України, проаналізувати можливість і дійсність переходу економіки до інноваційного типу.

Виклад основного матеріалу. Неможливо жити в сучасному світі і бути вільним від тенденцій, що діють у ньому – це є реальністю сучасного світу. Це стосується і окремої людини, і країни або регіону в цілому. Навіть, якщо має місце прагнення ізолюватися, все одно воно буде своєрідною відповідною реакцією - "відповіддю" на "виклик".

Щоб висвітлити повну історичну картину сучасного світу, потрібно проаналізувати його складові тенденції, відображення їх на українському суспільстві.

Україні дуже непросто визначитися в сучасних умовах світу, який глобалізується. Причому ця складність прослідковується протягом усієї її історії. Якщо головною проблемою для багатьох нині є проблема ідентичності, то для України вона багаторазово ускладнена, насамперед на цивілізаційному рівні.

Чи існує українська цивілізація? Відповідь може бути сформульована залежно від того, який зміст вкладається в поняття "цивілізація". Якщо під цим словом розуміти культуру, що трапляється дуже часто, то, звичайно так. Якщо ж розглядати цивілізацію як етап розвитку, то Україна є цивілізованою країною (ступінь цивілізованості в цьому випадку не обговорюється). Визначаючи цивілізацію як культурно-історичну спільність, яка має низку базових характеристик, серед яких на одному з перших місць - наявність державності, - у випадку з Україною відповідь буде негативною. Україна виявилася на перехресті цивілізацій.

Всі партії і політичні блоки проголошують головними своїми цілями забезпечення підвищення добробуту народу і гідного місця України у світі. Але якщо розглянути діяльність всіх політиків, які встигли проявити себе в роки Незалежності України, зрозуміло, що їхні поставлені цілі далекі від реальності. Кожного разу перед виборами - президентськими, парламентськими, у місцеві органи самоуправління ми чуємо безліч обіцянок. Проте з часом уважне вивчення їх програм, а потім спостереження за реальною діяльністю свідчать про нерозуміння ними того, що відбувається в сучасному світі й як це впливає на Україну. Найчастіше за тими чи іншими непослідовними діями прослідковується політичний і бізнесовий егоїзм, прагнення скористатися моментом без відповідальності за наслідки. Така позиція за сучасних умов є дуже небезпечною.

Якщо Україна не бажає знову залишитися на узбіччі загального поступу людства, вона повинна брати до уваги його провідні тенденції. Проблема полягає у тому, як саме розвиватися? За рейтингом ООН стосовно стану суспільства, або "суспільства, заснованого на знаннях", Україна посідає 40-ве місце серед 191 країни світу. Проте мета створення нового суспільства ніколи не висувалася державою (82-ге місце із 104 країн світу за важливістю для уряду цього напрямку). Непростим є питання стосовно ціни, яку доведеться сплатити суспільству за постіндустріальну модернізацію, звісно, якщо вона відбудеться. Надзвичайно велике значення також має готовність суспільства до запровадження нового типу суспільного розвитку.

Так сталося, що процеси, які відбуваються останнім часом в Україні, відсунули на задній план суспільної свідомості розуміння самої сутності постіндустріальної модернізації країни. Така модернізація вимагає зосередження спільних зусиль на таких вирішальних напрямках:

- всебічному розвитку науки і якнайширшому впровадженні її здобутків у різних сферах життя. Оскільки головним ресурсом постіндустріального суспільства є людський капітал, найголовнішу увагу слід звернути на необхідність розвитку освіти та охорони



здоров'я, постійного підвищення кваліфікації працюючих. Усе це сприяє формуванню та розвитку вміння людей жити і працювати у новому технологічному укладі постіндустріалізму, користуватися досягненнями сучасного інформаційного світу і брати участь у його розвитку та удосконаленні;

- повному технічному і технологічному переозброєнні економіки з одночасною її структурною перебудовою відповідно до вимог постіндустріального типу виробництва;

- у процесі подолання криз поступовому зменшенні втручання держави в економіку і створенні нею умов для функціонування механізмів економічної саморегуляції;

- демілітаризації всього життя суспільства і держави, реформуванні збройних сил відповідно до сучасних умов.

Поставлені завдання не є простими. Але наше майбутнє і майбутнє економіки держави прямують у бік ускладнення, щоб для країни не стало запорукою незворотне відставання і остаточна безперспективна боротьба з конкурентами. Адже, конкурентоспроможні лише такі економіки і робоча сила, які мають високу складність виробництва і праці. Тобто, фігурально кажучи, Україна може вижити, тільки використовуючи свій розум для розв'язання складних проблем новітніх часів. Проте на теренах України, вже півтора десятка років відбувається унікальний для сучасного світу процес знищення інтелекту суспільства та його науково-технологічного потенціалу. Це відбувається всупереч досвіду таких країн, як Південна Корея, Китай, Малайзія та ін., які з дуже відсталих протягом порівняно незначного часу перетворилися на потужних гравців сучасного світу. Серед найважливіших причин їхніх успіхів - прорив до високих знань та новітніх технологій. Ми вважаємо, що Україна може досягти позитивного результату лише завдяки завзятій праці і бажання покращення економічне становище України шляхом введення новітніх технологій.

Доходи Державного бюджету України на 2014 рік заплановані у сумі 395.304.327,7 тис. гривень, у тому числі доходи загального фонду Державного бюджету України - у сумі 345.459.299,5 тис. гривень та доходи спеціального фонду Державного бюджету України - у сумі 49.845.028,2 тис. гривень, згідно [з додатком № 1](#) до Закону, але бюджетні витрати на науку скоротилися і, звичайно, хочеться вірити в те, що до кінця цього року результати покращаться. І наша держава підніметься хоч на один щабель розвитку, тому що взяти для прикладу аналогічні витрати в США за минулий рік вони зросли на 3,8 % , у Швеції - на 3,6, у Німеччині - на 3,5, у Фінляндії - на 3,4, в Ісландії - на 3,1 % їхніх ВВП, нам є до чого прагнути .

Однією з переваг теперішньою становища України є можливість не робити власних помилок, а скористатися досвідом інших, звичайно уникаючи сліпого копіювання. Потенційні проривні ніші існують і для України, які можуть допомогти їй знайти своє місце на світовому ринку й забезпечити довгострокове зростання добробуту її громадян. Україна входить до п'ятірки країн, які мають найновітніші технології у літакобудуванні. Саме тут збудовано найбільший у світі вантажний літак Ан-124-100 "Руслан". Значні перспективи має вітчизняне суднобудування, особливо у створенні танкерів з подвійним дном, що відповідає новим стандартам Міжнародної морської організації, яка дбає про захист довкілля від масових виливань нафти в океани. Вже кілька років поспіль Україна посідає шосте - сьоме місце у світі за експортом зброї, який щорічно приносить до державної скарбниці понад півмільярда доларів. Навіть скандал, пов'язаний з "Кольчугами", став безкоштовною рекламою, яка перетворила їх на найвідомішу у світі систему пасивного спостереження за повітряним і морським просторами. Дуже високим є транспортний потенціал, не лише наземний, але й водний та трубопровідний. Нині цей потенціал використовується не на повну потужність.



Але найголовнішою сферою мають стати інформаційні технології, насамперед програмне забезпечення. Україна посідає четверте місце у світі за чисельністю дипломованих програмістів (не кажучи вже про підлітків, які зламують сайти американських банків та військових відомств, не маючи дипломів).

Освіта, в першу чергу, вища - єдиний засіб створити нову інтелектуальну еліту і таким чином забезпечити перехід України на стадію інформаційного суспільства. Світовий досвід показує, що саме ті країни, які зробили підготовку своїх інтелектуальних кадрів завданням номер один, досягли найбільшого успіху в економічній, соціальній і культурній сферах.

Люди в Україні стали більш мобільними. Це має виявлення в багатьох аспектах. Серед іншого - посилення міграційних процесів, як усередині країни, так і за її межами. Більш поширеною стала трудова міграція, коли хтось із родини їде на заробітки в іншу державу, залишаючи вдома батьків і дітей.

З початку XXI ст. Україна проводить лінію на вступ до Європейського Союзу. Для вступу в ЄС Україні необхідно одночасно виконати три головні умови: досягти європейського рівня у сфері демократії і громадянського суспільства, розвитку технологій і продуктивності праці, підвищення рівня життя громадян. Створення Євромайдану в Україні свідчить про сильне прагнення суспільства до ступу в ЄС.

В євроінтеграції для України існують свої як позитивні, так і негативні моменти. З одного боку, у перспективі - об'єднаний ринок 25 країн з населенням 450 млн. може стати найбільшим у світі споживачем українських товарів. Відкриваються можливості розвитку певних напрямів, зокрема легальної міграції і пересування людей, інтеграція у транспортну, енергетичну і телекомунікаційну мережі, а також у європейський дослідницький простір. Проте є і "зворотний бік медалі". Якщо взяти зовнішню торгівлю, то неодмінно станеться погіршення конкурентних позицій в експорті деяких товарів. Ті з них, які зараз є конкурентоспроможними за європейськими вимірами, зможуть збільшити прибутки від розширення ринку.

Висновок. Сучасність же визначається глобальними постіндустріальними трансформаціями. Історичний виклик та імператив полягає у тому, щоб національні стратегії гармонізували свій розвиток з глобальними процесами. Потенційні можливості для цього в Україні існують. Головне - не втрачати час в реалізації наявного науково-технологічного потенціалу, інтелектуального ресурсу, дбаючи про його поповнення. У постіндустріальному розвитку зрозуміло одне: треба вкладати кошти у розвиток людини. Лише завдяки високому людському капіталу, який за умов інформаційного суспільства стає провідною продуктивною силою, можна досягти реальних змін і зростання економіки та покращання в інших сферах.

Список літератури

1. Балабанова Н. Суспільство знань та інновацій: шлях до майбутнього України. - К., 2005.
2. Згуровський М. Шлях до суспільства, заснованого на знаннях // Дзеркало тижня. - 2006. - № 2

ПОСТИНДУСТРИАЛЬНАЯ МОДЕРНИЗАЦИЯ УКРАИНЫ ВОЗМОЖНОСТЬ И РЕАЛЬНОСТЬ

И.В. Карпенко, Л.А. Хорошко,

студенты факультета экономики и менеджмента

*Научный руководитель – В.А. Петриченко, ст. преподаватель
ОП НУБиП Украины «Нежинский агротехнический институт»*



Рассмотрены возможности перехода инерционного развития страны на инновационный. Украинская наука продемонстрировала незаурядные возможности развития и успехов, поэтому сейчас мы осветили перспективы улучшения жизни на новом уровне - постиндустриальном.

Ключевые слова: *интеграция, постиндустриальное общество, модернизация.*

POSTINDUSTRIAL MODERNIZATION OF UKRAINE: POSSIBILITY AND REALITY

*Irina V. Karpenko , Lilia A. Khoroshko, student of II course,
specialty "Accounting and Auditing", Faculty of Economics and Management
SS National University of Life and Environmental Sciences of Ukraine*

«Nizhyn Agrotechnical Institute»

*Supervisor – Victor A. Petrychenko A, teacher SS National University of Life and
Environmental Sciences of Ukraine*

«Nizhyn Agrotechnical Institute»

The possibilities go inertial development for innovation. Ukrainian science has demonstrated outstanding development opportunities and success, so now we have highlighted the prospects for improving life at a new level - a post-industrial.

Key words: *integration, post-industrial society , modernization*

УДК 327.8

НЕЗАВИСИМЫЙ КАЗАХСТАН: РЕАЛИ И ПЕРСПЕКТИВЫ РАЗВИТИЯ

Мештаева Гаухар Асхатовна, преподаватель истории

Медико-технический колледж, г.Астана

Статья посвящена истории становления, развития независимости Казахстана. Рассмотрены проблемы и пути их решения в области образования и здравоохранения. Затронуты проблемы расширения и перспективы международного сотрудничества в этой области.

Ключевые слова: *независимость, гражданский мир и межнациональное согласие, кризис ценностей нашей цивилизации, сосуществование культур и религий. ЭКСПО-2017, социальная безопасность и благополучие.*

Состоявшийся Казахстан – испытание кризисом нашей государственности, национальной экономики, гражданского общества, общественного согласия, регионального лидерства и международного авторитета.

Наше главное достижение – создание независимого Казахстана.

Мы восстановили историческую справедливость по отношению к казахскому народу, нашей культуре и языку. Несмотря на этническое, культурное и религиозное многообразие сохранили в стране мир и политическую стабильность. Казахстан стал родным домом для представителей 140 этносов и 17 конфессий.

Гражданский мир и межнациональное согласие – наша главная ценность. Мир и согласие, диалог культур и религий в многонациональной стране справедливо признаны мировым эталоном. Ассамблея народа Казахстана стала уникальной евразийской моделью диалога культур.

Казахстан превратился в центр глобального межконфессионального диалога. Наша страна первой в Содружестве Независимых Государств сформировала современную модель рыночной экономики, основанную на частной собственности, свободной конкуренции и принципах открытости. Наша модель основывается на активной роли государства в привлечении иностранных инвестиций.



Реализуется Государственная программа развития образования, нацеленная на кардинальную модернизацию всех уровней образования – от дошкольного до высшего.

В мировой политике наша страна – ответственный и надежный партнер, пользующийся бесспорным международным авторитетом. Казахстан играет важную роль в деле укрепления глобальной безопасности, поддерживает мировое сообщество в борьбе с международным терроризмом, экстремизмом и незаконным оборотом наркотиков.

Казахстан инициировал созыв Совещания по взаимодействию и мерам доверия в Азии – важной для нашей безопасности международной диалоговой площадки. Последние 2–3 года Республика Казахстан председательствовала в Организации по безопасности и сотрудничеству в Европе, Шанхайской организации сотрудничества, Организации исламского сотрудничества и Организации Договора о коллективной безопасности.

На астанинском Экономическом форуме мы предложили новый формат диалога – G-global. Суть этой инициативы – объединить усилия всех в деле создания справедливого и безопасного миропорядка. Первыми в мире закрыли Семипалатинский ядерный полигон и отказались от атомного оружия.

Мир переживает острый мировоззренческий и ценностный кризис. Все чаще раздаются голоса, возвещающие о противоборстве цивилизаций, конце истории, провале мультикультурализма. В данной ситуации актуальна политика сосуществования культур и религий проводимая в Казахстана. Только в диалоге с другими нациями можно достичь успеха и влияния в будущем. В XXI веке Казахстан должен укрепить свои позиции регионального лидера и стать мостом для диалога и взаимодействия.

В обществе растет запрос на обновленную и более эффективную социальную политику, способную справиться с вызовами времени.

Как показывает мировой опыт, идеальной и универсальной модели социальной политики нет. Также как и нет ни одного общества, где все граждане были бы удовлетворены

Начиная с 2013 года уделяется большое внимание развитию системы инженерного образования и современных технических специальностей с присвоением сертификатов международного образца.

Профессионально-техническое и высшее образование должно ориентироваться в первую очередь на максимальное удовлетворение текущих и перспективных потребностей национальной экономики в специалистах. Что во многом поможет решить проблему занятости населения.

Высшие учебные заведения не должны ограничиваться образовательными функциями. Необходимо создавать и развивать прикладные и научно-исследовательские подразделения. Государство рассматривает создание сети государственно-частного партнерства для развития системы высшего и среднего образования. Разрабатывается многоступенчатая система грантов на обучение. Планируется задача произведения модернизации методик преподавания и активное развитие онлайн-системы образования,

Интенсивно внедрять инновационные методы, решения и инструменты в отечественную систему образования, включая дистанционное обучение и обучение в режиме онлайн, доступные для всех желающих.

Кроме того, активно участвовать в масштабных международных научно-исследовательских проектах.

Политика проводимая государством нацелена на то, чтобы каждый гражданин нашей страны чувствовал себя истинным хозяином на своей земле.



Казахстан – это наша земля. Земля, которая будет принадлежать нашим потомкам. И мы несем прямую ответственность за то, чтобы на нашей земле царил мир и покой.

Казахский язык – это наш духовный стержень. И главная задача – развивать его, активно используя во всех сферах. Начиная с 2025 года планируется перевод нашего алфавита на латинский алфавит.

Наш суверенитет, наша независимость наконец-то обретет то, что скрепляет нацию – это родной язык. Это главный бриллиант в короне суверенности нашего государства.

В всех начинаниях интеллигенция должна стать ведущей силой в укреплении общенациональных ценностей на этапе состоявшегося государства. В настоящее время принимаются активные меры по созданию условий для того, чтобы наряду с казахским активно изучали русский и английский языки.

Известно, что только, то государство может успешно развиваться и гармонично вписаться в ряд ведущих стран мира, которое сумеет создать для своих граждан достойные условия для приобретения качественного и современного образования.

В этой связи новое звучание приобретает проблема языкового образования. Исходным при этом является идея о том, что изучение любого языка должно сопровождаться изучением культуры носителей этого языка. В наше время английский язык играет чрезвычайно важную роль в таких сферах человеческой деятельности, как наука, техника, экономика, торговля, спорт, туризм. Обучение иностранному языку является одним из основных элементов системы профессиональной подготовки специалистов на всех уровнях в Республики Казахстан, в том числе в учебных заведениях среднего и высшего профессионального образования. Без знания иностранного языка в современном мире не обойтись ни одному человеку. Владение иностранным языком необходимо, чтобы быть конкурентоспособной личностью на рынке труда.

Список литературы:

1. В потоке истории Н.Назаврбаев
2. Послание Президента РК народу Казахстана.
3. Стратегия 2050-новый политический курс
4. Валеева Н.Ш. Теория и практика дополнительной профессиональной подготовки студентов в техническом вузе.
5. Васильев Ю.К. Педагогическое управление.
6. Вербицкая Т.И. Педагогические условия преодоления психологических барьеров у студентов в процессе обучения иностранному языку.
7. Джуринский А.Н. Развитие образования в современном мире.
8. Дьюи Дж. Демократия и образование.
9. Зимняя И.А. Общая культура человека в системе требований государственного

НЕЗАВИСИМЫЙ КАЗАХСТАН: РЕАЛИИ И ПЕРСПЕКТИВЫ РАЗВИТИЯ

Мештаева Гаухар Асхатовна, преподаватель истории

Медико - технический колледж, г.Астана

Статья посвящена истории становления, развития независимости Казахстана. Рассмотрены проблемы и пути их решения в области образования и здравоохранения. Затронуты проблемы расширения и перспективы международного сотрудничества в этой области.

Ключевые слова: независимость, гражданский мир и межнациональное согласие, кризис ценностей нашей цивилизации, Сосуществование культур и религий. ЭКСПО -2017, социальная безопасность и благополучие.



INDEPENDENT KAZAKHSTAN: PERSPECTIVES OF DEVELOPMENT AND REALIZATION

*Gauhar A. Meshtaeva, history teacher
Medical and Technical College, Astana*

Article is devoted to the history of formation, development of Kazakhstan's independence. Problems and solutions in the field of education & Health. The problems and prospects of the expansion of international cooperation in this area.

Keywords: nezavisimot , gradzhansky peace and interethnic harmony, a crisis of values of our civilization , the coexistence of cultures and religions. EXPO 2017 , social security and welfare .

УДК 159.925.8:81 221

ГАРМОНІЗАЦІЯ УКРАЇНСЬКОЇ ЄВРОІНТЕГРАЦІЙНОЇ ПРАВОВОЇ БАЗИ

*І.О. Міжгородська, Т.В. Перестюк,
студенти факультету економіки та менеджменту*

*ВП Національного університету біоресурсів і природокористування України
«Ніжинський агротехнічний інститут»*

Науковий керівник – О.І. Грабовецький, старший викладач кафедри соціально-гуманітарних дисциплін

У статті досліджується питання про Європейську інтеграцію і про те що членство в Європейському Союзі є стратегічною метою України тому, що це є найкращим способом реалізації національних інтересів, побудови економічно розвинутої і демократичної держави, зміцнення позицій у світовій системі міжнародних відносин.

Ключові слова: *євроінтеграція, Україна, Європейський Союз, економіка.*

Постановка проблеми. Особливо сьогодні постало питання щодо нинішньої ситуації яка характеризується глобальною трансформацією усіх країн світу до нового якісного стану, нового типу цивілізації третього тисячоліття. В майбутньому велике значення буде мати інтеграція України в Європу. Україна широким фронтом виходить на західноєвропейський соціально-економічний простір. Таким чином самостійність України зовсім не означає її самоізоляції на міжнародній арені. Сучасні тенденції світового розвитку ставлять перед Україною нові проблеми та потребують від неї активної участі в їх рішенні.

Мета статті. Європейська інтеграція і членство в Європейському Союзі є стратегічною метою України тому, що це є найкращим способом реалізації національних інтересів, побудови економічно розвинутої і демократичної держави, зміцнення позицій у світовій системі міжнародних відносин.

Виклад основного матеріалу. Актуальність теми даної роботи полягає в тому, що об'єктивна необхідність вимагає поступового, але неухильного включення економіки України до системи міжнародного поділу праці (МПП), світових інтеграційних процесів. Нинішня ситуація характеризується глобальною трансформацією усіх країн світу до нового якісного стану, нового типу цивілізації третього тисячоліття. В майбутньому велике значення буде мати інтеграція України в Європу. Україна широким фронтом виходить на західноєвропейський соціально-економічний простір. Таким чином самостійність України зовсім не означає її самоізоляції на міжнародній арені. Сучасні тенденції світового розвитку ставлять перед Україною нові проблеми та потребують від неї активної участі в їх рішенні. Характерною рисою сучасного світового соціально-



економічного розвитку є бурхлива динаміка інтеграційних процесів у світі та Європі зокрема. При цьому навіть ті країни, які не входять до складу інтеграційних об'єднань, неминуче відчувають на собі їх відчутний вплив. На європейському континенті таким інтеграційним угрупованням є Європейський Союз, розширення якого приведе до того, що за 3-5 років Україна матиме з Євросоюзом спільний кордон. Це відкриє нові можливості для поглиблення співпраці, та водночас і змусить відповідати на нові виклики.

Європейська інтеграція на сучасному етапі. Розходження в рівнях економічного розвитку країн ЄС і в ступені їхнього бажання брати участь в інтегрованих областях привели ще в 80-і роки до появи ідеї Європи "концентричних кіл" і Європи з "змінюваною геометрією", і надалі обговорювалися і розвивалися. Однак найбільшу актуальність вони придбали тоді, коли встало питання про приєднання до ЄС Центральної і Східної Європи (ЦСЄ). На сесії Європейської ради в Копенгагені в червні 1993 р. було прийняте рішення про те, що держави, які мають статус асоційованих членів ЦСЄ, що побажають ввійти в ЄС, зможуть зробити це, як тільки будуть мати змогу виконати відповідні вимоги. Багато європейських політиків вважають, що сам Європейський Союз одержить від розширення своїх границь у східному напрямку гарантію від економічного колапсу і встановлення в цій зоні авторитарних режимів, що з'явилися би погрозою не тільки безпосередньо ряду європейських політиків, а й більшій рівновазі усередині самого союзу, насамперед з огляду на зростаючу силу Німеччини.

Що стосується європейських держав, що входили раніше до складу Радянського Союзу, як, наприклад, Україна, Білорусія і Молдавія, то члени ЄС не виключають і їхнього прийняття, правда в дуже віддаленому майбутньому і тільки за умови створення в них справді демократичної системи й успішного реформування економіки. Однак практично всі члени Європейського Союзу солідарні в тому, що Росія ні при яких умовах не зможе ввійти в їхнє число. Це, утім, не виключає, на їхню думку, створення системи угод про співробітництво в самих різних областях між ЄС і РФ. Як писав у газеті "Монд" міністр закордонних справ Франції А. Жюппе, прийняти Росію в Європейський союз означало б "убити європейське будівництво". Він підкреслив, що "Велика Європа, безумовно, буде великою, але не включить у себе весь європейський континент і його середземноморське об'єднання". Розширення ЄС на схід, безумовно, торкнеться інтересів Росії, і наслідки можуть бути для неї дуже неоднозначними, особливо в перехідний період. Воно буде ще більше сприяти переорієнтації економіки ЦСЄ на ринку ЄС і зробить центральноєвропейські ринки недоступними для російських товарів, незважаючи на вже підписані торгові угоди між Росією і ЄС. Що стосується країн Центральної і Східної Європи, то вони і самі активно прагнуть стати повноправними членами Європейського Союзу. Виходячи з розуміння захисту власних інтересів, країни-члени ЄС поки що тримають своїх східних сусідів на відстані, ведучи з ними принизливий Європейська інтеграція - це магістральний напрям розвитку континенту, який визначить як ситуацію в самій Європі в третьому тисячолітті, так і її місце у світі. Від часу свого заснування 1957 року Європейський Союз поступово перетворився на один з найпотужніших фінансово-економічних і політичних центрів світу, ключовий компонент новостворюваної архітектури європейської безпеки, ядро системи європейських цінностей і стандартів.

Європейська інтеграція і членство в Європейському Союзі є стратегічною метою України тому, що це є найкращим способом реалізації національних інтересів, побудови економічно розвинутої і демократичної держави, зміцнення позицій у світовій системі міжнародних відносин. Для України європейська інтеграція - це шлях модернізації економіки, подолання технологічної відсталості, залучення іноземних інвестицій і



новітніх технологій, створення нових робочих місць, підвищення конкурентної спроможності вітчизняного товаровиробника, вихід на світові ринки, насамперед на ринок ЄС. Сьогодні Європейський Союз займає провідні позиції у світовому господарстві. На його частку припадає 41,4 % світового товарного експорту та 39,8 % імпорту, 42,8 % сагового експорту та 41,9 % імпорту послуг. Тому для будь-якої країни співробітництво з Європейським Союзом означає можливість отримати істотні економічні здобутки, які, зрештою, сприятимуть економічному зростанню та підвищенню життєвого рівня населення. При цьому слід зазначити, що таке співробітництво вигідне всім сторонам. Ось чому, враховуючи особливості сучасного стану економіки України, можна навести цілу низку аргументів на користь розвитку співпраці з ЄС :

1. Економічний потенціал ЄС та динаміка його розвитку дають можливість дійти висновку про те, що Європейський Союз являє собою великий ринок збуту виробів та джерело задоволення потреб України в найрізноманітніших споживчих та інвестиційних товарах.

2. Співробітництво України з Європейським Союзом необхідне для технологічного оновлення українського виробництва.

3. Протягом десятиліть українські підприємства були фактично відрізані від світового ринку. Тому їх вихід на європейський ринок має велике значення як джерело досвіду та практичних вмінь конкурувати з виробниками інших країн, розробляти та реалізовувати стратегію виробничо-комерційної діяльності, зорієнтованої на світову кон'юнктуру відповідних ринків.

4. Розвиток співробітництва з ЄС сприятиме повнішому використанню потенціалу України як транзитної держави, що означає збільшення надходжень від експорту транспортних послуг та розвиток відповідних галузей промисловості.

5. Однією з тенденцій сучасного промислового розвитку є формування виробничо-комерційних ланцюгів, учасниками яких є фірми та підприємства різних країн.

6. Європейський Союз - це невичерпне джерело досвіду функціонування ринкової соціально зорієнтованої економіки та державного регулювання економічних процесів.

7. Розвиток співробітництва з ЄС неминує означає необхідність запроваджувати відповідні правила та стандарти вироблення та реалізації економічної політики, поведінки первинних економічних агентів.

8. Розвиток міжнародного співробітництва в цілому та економічних зв'язків з ЄС зокрема безпосередньо впливає на більш раціональний розподіл ресурсів, підвищення ефективності економічних процесів, тобто має позитивні наслідки в довготерміновому плані.

9. Саме на європейському фінансовому ринку, який сьогодні є найбільшим у світі, Україна може мобілізувати кошти, необхідні для забезпечення макроекономічної стабільності, диверсифікуючи тим самим джерела зовнішніх запозичень.

Нормативно-правова база відносин України з ЄС. Фактично від початків незалежності Україна будувала свою зовнішню політику і в ширшому розумінні свою незалежність на "поверненні до Європи". Україна стала першою країною на теренах СНД, що уклала Угоду про партнерство і співробітництво з Європейським Союзом (16 червня 1994 р.), де було визначено правовий механізм взаємодії між двома сторонами. У 1994-1996 роках ЄС ухвалив Спільну позицію щодо України (28 листопада 1994 р.) і План дій (6 грудня 1996 р.), які висловлювали підтримку незалежності, територіальної цілісності, демократичних політичних та економічних перетворень в Україні та її інтеграції до світової економіки, 1 березня 1998 року Угода про партнерство і співробітництво набула чинності, незабаром 11 червня 1998 р. Указом Президента України було затверджено



"Стратегію інтеграції України до Європейського Союзу", розраховану на період до 2007 року. Набуття Україною повноправного членства в Європейському Союзі було проголошено стратегічною метою, а отримання статусу асоційованого члена ЄС - головним зовнішньополітичним пріоритетом України у середньо терміновому вимірі. Разом з тим у цьому документі Європейський Союз вперше визнав "європейські прагнення України" і привітав її "проєвропейський вибір". Ухвалюючи Спільну стратегію щодо України, розраховану на чотирирічний термін, Європейська Рада визнала, що успішна та стабільна Україна якнайліпше відповідає інтересам Європейського Союзу, було, зокрема, підкреслено, що повне виконання Угоди про партнерство і співробітництво є передумовою успішної інтеграції України в економіку Європи та допоможе Україні утвердити свою європейську ідентичність. Очевидно, що сучасні слабкі євроінтеграційні позиції України та її невідповідність політичним і економічним критеріям для вступу до ЄС є закономірним результатом непослідовності і зволікання у здійсненні реформ.

Гармонізація Українського законодавства з Європейським. Адаптація законодавства України до законодавства ЄС полягає у зближенні із сучасною європейською системою права, що забезпечить розвиток політичної, підприємницької, соціальної, культурної активності громадян України, економічний розвиток держави у рамках ЄС і сприятиме поступовому зростанню добробуту громадян, приведенню його до рівня, що склався у державах - членах ЄС. Адаптація законодавства України передбачає реформування її правової системи та поступове приведення у відповідність із європейськими стандартами і охоплює приватне, митне, трудове, фінансове, податкове законодавство, охорону праці, охорону життя та здоров'я, навколишнє природне середовище, захист прав споживачів, технічні правила і стандарти, транспорт, а також інші галузі, визначені Угодою про партнерство та співробітництво. Важливим чинником реформування правової системи України слід вважати участь України у конвенціях Ради Європи, які встановлюють спільні для цієї організації та ЄС стандарти.

Це, до речі, допоможе Україні краще представляти себе як сильного партнера і повноправного учасника процесу європейської інтеграції. Україні також варто подбати про подолання необізнаності Європи про Україну, з цією метою Уряду варто розробити спеціальну програму "просування" України в ЄС та всіляко сприяти налагодженню й розвитку широких зв'язків з країнами-членами ЄС. Також варто не тільки запитувати, що Європейський Союз може дати Україні, а й шукати переконливі аргументи того, що Україна може дати Європейському Союзу.

Висновки. Виявила, що європейська інтеграція - це магістральний напрям розвитку континенту, який визначить як ситуацію в самій Європі в третьому тисячолітті, так і її місце у світі. Європейська інтеграція і членство в Європейському Союзі є стратегічною метою України тому, що це є найкращим способом реалізації національних інтересів, побудови економічно розвинутої і демократичної держави, зміцнення позицій у світовій системі міжнародних відносин. Для України європейська інтеграція - це шлях модернізації економіки, подолання технологічної відсталості, залучення іноземних інвестицій і новітніх технологій, створення нових робочих місць, підвищення конкурентної спроможності вітчизняного товаровиробника, вихід на світові ринки, насамперед на ринок ЄС. Основними політичними вигодами послідовної європейської інтеграції є зміцнення стабільності демократичної політичної системи та її інститутів, модернізація правового поля і забезпечення прозорості національного законодавства, поглиблення культури демократії і повага до прав людини тощо. Формування зовнішньоекономічних зв'язків і інтеграційних процесів потягло за собою виникнення,



пов'язаних з цим процесом, багатьох проблем, подолання яких потрібно для подальшого успішного функціонування зв'язків Україна - ЄС і конструктивному діалогу між ними.

В даному розрізі можна виділити наступні ключеві проблеми розвитку зв'язків України з країнами ЄС, які потребують першочергового рішення.

Поліпшення якісних характеристик вітчизняних товарів:

- нарощування обсягів та перехід в категорію класифікованих товарів;
- применшення обігу сурогатів та незаконної діяльності.

Підвищення ролі держави, для чого потрібно:

- створення державної довгострокової концепції та політики дій в галузі відновлення зовнішніх зв'язків та його регулювання;

Знаходження нових ринків збуту для українських товарів. Консультації з цього приводу з представниками кількох країн-членів ЄС свідчать, зокрема, про їх принципову готовність у межах політичних та економічних реалій сприяти зменшенню митних та інших зборів на продукцію, що експортується з України до ЄС та розширення існуючих квот по групі так званих «чутливих товарів»: сталі, текстилю, ядерних товарів та сільськогосподарської продукції. Ці країни підтримують раціональне і прагматичне ставлення України до її інтеграції у західноєвропейські структури.

Список літератури

1. Сіденко В.Р. Прорив в Європу // Політика і час, 1999, № 8.
2. Крупп Г. Якщо процес реформ триватиме // Політика і час, 1999, № 12.
3. Секаров М. Торговельні відносини України з країнами ЕС// Український промисловець, 2000, № 7.
4. Гаврилюк Л. Бельгійська економічна місія в Україну // Посередник, 1999.17.05.
5. Курочкін Л. Італія і Україна - взаємний інтерес // Посередник, 1999.31.05.
6. Майко Л. Без істотних проривів // Віче, 1999, № 6.
7. Олійник П. Швеція вважає Україну пріоритетним партнером // Урядовий кур'єр, 1999.16.03.
8. Педос М. Торгові партнери України, К., 1998.

ГАРМОНІЗАЦІЯ УКРАЇНСЬКА ЄВРОІНТЕГРАЦІОННОЮ ПРАВОВОЮ БАЗОЮ

И.О. Мижгородска, Т.В. Перестюк, студенти факультета економіки і менеджмента

Научный руководитель – А.И. Грабовецкий, старший преподаватель кафедры социально - гуманитарных дисциплин

ОП Национального университета биоресурсов и природопользования Украины «Нежинский агротехнический институт»

В статье исследуется вопрос о Европейской интеграции и о том, что членство в Европейском Союзе является стратегической целью Украины потому, что это является наилучшим способом реализации национальных интересов, построения экономически развитого и демократического государства, укрепление позиций в мировой системе международных отношений.

Ключевые слова: евроинтеграция, Украина, Европейский Союз, экономика.

HARMONISING UKRAINIAN EUROINTEGRALLEGAL FRAMEWORK

Irina O. Mizhhorodska, Tamara V. Perestyuk, the students of the second year of II course, specialty "Accounting and Auditing", Faculty of Economics and Management

SS National University of Life and Environmental Sciences of Ukraine

«Nizhyn Agrotechnical Institute»



Supervisor – Olexandr I. Hrabovets'kyi, senior teacher of Department of Humanities and Social Sciences in Separated Subdivision

The article examines the issue of European integration and the fact that EU membership is a strategic goal of Ukraine because it is the best way of safeguarding the national interests, build economically developed and democratic nation, strengthening the position in the global system of international relations.

Key words: European integration, Ukraine, the European Union economies.

УДК 338.2

ГОЛОДОМОР 1932-1933 РР. ПРИЧИНИ ТА НАСЛІДКИ ТРАГЕДІЇ
Ю.О. Носова, студентка факультету економіки та менеджменту
ВП Національного університету біоресурсів і природокористування України
«Ніжинський агротехнічний інститут»

Досліджено проблему голодомору в Україні, виявлено причини та наслідки трагедії.

Ключові слова: колективізація, апогея, республіканські органи, волюнтаристська політика, геноцид.

Багато трагедій пережив український народ, але страшнішого лиха, ніж голод 30-х років, історія України не знає. Початком "роботи" надзвичайної комісії слід вважати виступ Молотова на політбюро ЦК КП(б)У 30 жовтня 1932 р. Він поінформував, що зобов'язання України зменшуються на 70 млн. пудів і встановлюється остаточний хлібозаготівельний план в обсязі 282 млн. пудів, зокрема по селянському сектору - 261 млн. Інакше кажучи, з селян вимагалось витиснути стільки ж, скільки вже було заготовлено з червня по жовтень. Зрив заготівель пояснювався відсутністю не хліба, а боротьби за хліб. І справді, боротьби не було. Партійні, радянські і господарські працівники, яких кинули на хлібозаготівлі, бачили на власні очі трагізм ситуації. Більшість із них не могла залишитися лише гвинтиком бездушної державної машини. Сталін на січневому (1933 р.) об'єднаному пленумі ЦК ВКП(б) прямо звинуватив місцеві кадри у саботажі: "Наші сільські комуністи, принаймні більшість з них... стали боятися того, що селяни не здогадаються придержати хліб для вивозу його потім на ринок по лінії колгоспної торгівлі і, чого доброго, візьмуть та й здадуть увесь свій хліб на елеватори".

До виконання хлібозаготівельного плану надзвичайна комісія перевела Україну на блокадне становище. Деякі села заносилися на "чорну дошку". В них селяни позбавлялися права на виїзд, і, якщо в селі не було запасів їжі, населення вимирало. Зокрема, на Дніпропетровщині велике село Гаврилівка Межівського району вимерло повністю, Вербки Павлоградського району - наполовину.

Зимові хлібозаготівлі виссали з колгоспів не тільки нагромаджені з літа невеличкі натуральні фонди, а й навіть жалюгідні рештки зерна в соломі й полові після обмолоту. В потягах і на Станціях бригади працівників ДПУ перевіряли багаж пасажирів і конфісковували продовольство, яке селяни придбали за великі гроші або обміняли на цінні речі в сусідніх з Україною місцевостях, щоб привезти голодуючим родинам.

З 1 листопада 1932 р. по 1 лютого 1933 р. молотовська комісія додатково "заготовила" в Україні всього 104,6 млн. пудів зерна. Загальна кількість хліба, вилученого державою з урожаю 1932 р., становила 260,7 млн. пудів. Отже, Молотов не справився з виконанням хлібозаготівельного плану, хоч вивіз із республіки майже всі наявні запаси. На початку 1933 р. практично всюди в Україні запасів не залишалось, а треба було ще дожити до нового врожаю. Зимові хлібозаготівлі фактично забрали останній шматок хліба у голодуючих.



В архівах не знайдено документації надзвичайної хлібозаготівельної комісії. Бо її й не було. Молотов, а іноді Каганович, здійснюючи інспекційні поїздки по Україні, давали усні вказівки, а всі письмові постанови щодо "посилення" хлібозаготівель, які вони вважали за необхідне прийняти, йшли під грифом республіканських органів за підписами генерального секретаря ЦК КП(б)У Є. В. Костра, голови Раднаркому УСРР В. Я. Чубаря та ін. Навіть у протоколах засідань політбюро ЦК КП(б)У, які тривали годинами, зафіксовано тільки присутність цих сталінських емісарів. Що ж стало причиною голоду 1932-1933 років? Як розповідають архівні документи та матеріали, страшний голод був викликаний не примхами природи. Він був наслідком волонтаристської сталінської політики на селі, мав конкретні соціально-економічні передумови. І у першу чергу, слід назвати колективізацію, завдяки якій і колгосп, і колгоспника можна було обібрати до останньої зернини. Другою причиною були надмірні плани хлібозаготівель, обсяги яких поступово зростали, а хлібозаготівельна кампанія 1932 р. досягла апогею. Певну уяву про становище на селі у цей час дає скарга жителя с. Свердликове Бабанського району від 20 квітня 1932 р. Він писав голові Всеукраїнського Центрального Виконавчого Комітету (ВУЦВК) Г.І. Петровському: "Год тому назад мене сельская комісія викинула з хати, забрала в мене моє хазяйство, заключавшеся з одної корови й лошади, якою я обробляв землю, а корова кормила мою сім'ю: три десятини і хата, і три душі сім'ї. Больше ніякого імушества, як движимого, так і не движимого не мав..., був бедного состояния. Самі ледачі люди, які привикли за революцію ограбляти народ, якими грабежами не підняли государство, а розорили нетолько государство, но і весь народ - теперь вся земля стоїть необсяною, бо сільські власті хліб весь забрали до фунта і ми погібаєм з голоду, народ падає от голода як солома, лошади погибли...."

Такі листи надходили не тільки до Всеукраїнського Центрального Виконавчого Комітету і його голови, а й інших вищих органів влади. Писали і до Й.В. Сталіна. Писали всі - колгоспники, одноосібники, середняки, студенти, учні. Скаржились на надмірні плани хлібозаготівель, свавілля місцевих керівників, на оподаткування, штрафи, висловлювали стурбованість станом колективного господарства, писали про голодування сімей.

Писали, вірили, сподівались, чекали допомоги, захисту. В цих заявах і листах відбилася політика держави щодо селян, яка нарешті і привела до голоду. Як відомо, голод почався навесні 1932 р. Разом з тим, передвісники його з'явилися ще у 1931 р., коли виконання плану хлібозаготівель затяглося до весни 1932 р., коли у селян в рахунок хлібозаготівлі забрали не тільки хліб, а й іншу сільськогосподарську продукцію. В українське село прийшов голод

Кульмінації голод досяг навесні 1933 р., закінчився наприкінці літа 1933 р. Найжахливіша ситуація склалася у березні-червні, коли у селян після суворої зими не залишилося ніяких продовольчих запасів. Держава ж практично ніякої допомоги не надавала. Більше того, упродовж 22 місяців селянам не видавали хліба на зароблені трудовні, а створені у колгоспах натуральні фонди - насінневий, фуражний, продовольчий було передано в рахунок хлібозаготівель.

Вичерпавши останні запаси продовольства, доведені стражданнями голоду до відчаю, люди стали вживати в їжу все, що можна і не можна було їсти. Спочатку їли кішок, потом собак, навіть щурів і мишей, потім кропиву, лободу, листя дерев. В селах стояла моторошна тиша - ні співів півнів, ні гавкоту собак, ні гомону людей. Одним з наслідків голоду стало труподство та людодство. Голод брав своє. Почалася масова смертність, причинами якої стали, як наслідки голоду, дистрофія і шлункові захворювання. Були села, населення яких вимерло повністю. Були і такі, де порожніми



стояли більше третини хат. Ховати мертвих було нікому, на це у живих не вистачало сил. Тому часто ховали своїх близьких на городах і у погребях. По селу їздив возниця, йому було доручено збирати трупи і вивозити їх на кладовище, де була викопана велика яма, в яку скидали мерців, а іноді і ще живих людей. Скільки їх похованих живцем? А скільки таких, що знайшли в собі сили, щоб вибратись з цієї жахливої могили. Безпосереднім свідченням голоду є статистичні відомості про природний рух населення, його смертність, книги метричних записів. Відомо, що органи ДПУ змушували секретарів сільських рад, робітників ЗАГСів знищувати метричні книги, фальсифікувати відомості про смертність. За владними вказівками та негласними інструкціями лікарі теж старанно приховували істинну картину смертності та її чисельність. Житель з с. Нечаївка Шполянського району Ф.П. Смагленко свідчить: "...Реєструвати смерть близьких до сільради майже ніхто не приходив, а часто й не було кому приходити. Доводилось записувати на основі повідомлень свідків чи інших людей. Бувало й так, що людину записували до книги реєстрації смертей, а вона ще була живою, а то й взагалі вижила. Якщо порівняти кількість загиблих під час сталінських репресій, Великої Вітчизняної війни 1941-1945 рр. та голодомору 1932-1933 років, вражає перевага загибелі людей під час голоду. І це трапилось на найбільш родючих землях України. Під час Другої світової війни за наказом А. Гітлера ешелонами вивозився верхній родючий шар землі з Христинівського та Уманського районів Черкащини. Це ті райони, які під час голоду 1932-1933 років були визнані одними з неблагополучних.

Про настрої селян та їх ставлення до політики держави щодо сільського населення свідчать архівні документи, що збереглися у фонді Златопільської робітничо-селянської інспекції. Селяни чітко визнали причини голоду: надмірні хлібозаготівлі, колективізація. Вони назвали і конкретних винуватців трагедії 1932-1933 років

Всього від жахливого голоду 1932-1933 років у Ковалисі загинуло понад 400 чоловік. Для порівняння, скажемо, що з фронтів Великої Вітчизняної війни не повернулися до рідних порогів 164 особи. Досить часто стверджують, що український Голодомор не мав виключно українського національного виміру, а отже, не є злочином геноциду, оскільки від голоду гинули не лише українці, а й представники національних меншин, які на той час жили в Україні.

Із цим твердженням перегукується досить парадоксальна позиція С.Кульчицького, яку він сформулював так: «Застосований Сталіним терор голодом в Україні і на Кубані був геноцидом українських громадян, а не українців». Він аргументує свою позицію тим, що : а) Сталін мав підстави побоюватися громадян УСРР; б) нікому - ні онукам громадян України, померлим від голоду, ні світовій громадськості неможливо довести, що знищення українців відбувалося подібно до знищення вірменів в Османській імперії у 1915 р. чи євреїв у країнах Європи, окупованих нацистами. З такими підходами не можна погодитися, оскільки вони є хибними у своїй основі і не відповідають критеріям Конвенції 1948 р. По-перше, населення Кубані, яка була частиною РРФСР, на три чверті складалося з українців, котрі були громадянами Російської Федерації. По-друге, відповідно до Конвенції 1948 р. геноцидом вважаються злочинні дії з наміром знищити певну національну, етнічну, расову або релігійну групу, а не громадян. Тобто людей знищують саме через їхню належність до певної національної, етнічної, расової чи релігійної групи, яка, власне, і є об'єктом злочину. По-третє, Сталін боявся не громадян України, він вбачав грізну небезпеку в українському національному відродженні. Тому й завдав превентивного удару, і цей удар був спрямований проти української нації як такої. Саме через це українці стали жертвами його злочинних акцій, а не тому, що вони були лише громадянами УСРР. Одна зі специфічних рис українського Голодомору зумовлена тим, що в перебігу історичного розвитку в деяких регіонах України відбулося вкраплення



в тіло української нації національних меншин. Тому під час Голодомору, крім українців, справді гинули і представники національних меншин України. Вони також стали жертвами злочинних дій кремлівського керівництва. Але злочин геноциду було спрямовано не проти них, а проти української нації. Голодомор планувався і здійснювався як один з етапів спецоперації проти української нації як такої, оскільки саме вона, а не національні меншини, виступає суб'єктом державотворчого самовизначення і лише вона могла реалізувати право на самовизначення шляхом виходу з СРСР і утвердження незалежної держави. Будучи основною частиною української нації, українські селяни, а не представники національних меншин були живильним ресурсом і рушійною силою українських народних повстань та національно-визвольних рухів і відігравали в них чільну роль. Саме тому безпосереднім об'єктом Голодомору стала українська національна група та її питомий складник - українські селяни. Той факт, що від українського Голодомору постраждали представники національних меншин України, аж ніяк не може слугувати підставою для заперечення його антиукраїнської спрямованості. Здійснюючи Холокост проти євреїв, нацисти одночасно знищували циган, поляків, білорусів, українців, представників інших націй, яких вони так само вважали расово неповноцінними і потенційними ворогами рейху. Про це свідчать трагедії Бабиного Яру і інших місць масового знищення євреїв. Але ж ніхто не заперечує, що Холокост є геноцидом єврейського народу.

Організуючи штучний голод, сталінський тоталітарний режим мав на меті часткове винищення: а) селян - як представників ворожої соціальної групи - з тим, щоб упокорити та подолати їхній опір, і б) українських селян як представників національної групи, яка чинила найбільший спротив режиму і існування якої становило потенційну загрозу цілісності і самому існуванню комуністичної імперії.

Список літератури:

1. Роберт Конквест, "Жнива скорботи", Київ, "Либідь", 1993р.
2. Юрій Семенко, "Голод 1933 року в Україні".

ГОЛОДОМОР 1932-1933 ГГ. ПРИЧИНИ И ПОСЛЕДСТВИЯ ТРАГЕДИИ

Ю.А. Носова, студентка факультета економіки и менеджмента

ОП Национального университета биоресурсов и природопользования Украины

«Нежинский агротехнический институт»

Исследована проблема голодомора в Украине, выявлены причины и последствия трагедии.

Ключевые слова: коллективизация, апогея, республиканские органы, волюнтаристская политика, геноцид.

FAMINE OF 1932-1933. CAUSES AND CONSEQUENCES

Julia O. Nosova, student course, specialty "Accounting and Auditing", Faculty of Economics and Management SS National University of Life and Environmental Sciences of Ukraine «Nizhyn Agrotechnical Institute»

The problem of famine in Ukraine, identified causes and consequences.

Keywords: collectivization, apogee, national authorities voluntarist policy of genocide.



УДК 94

ДОСЛІДЖЕННЯ ІСТОРІЇ НАРОДУ ЧЕРЕЗ ІСТОРІЮ РОДУ

Є.В. Семенов, студент факультету економіки та менеджменту

**Науковий керівник – О.С. Сидорович, доцент, кандидат історичних наук кафедри
соціально-гуманітарних дисциплін**

ВП НУБіП України «Ніжинський агротехнічний інститут»

В статті описується історичне дослідження за мікроісторичним методом. Розглянутий оптимальний підхід до проведення такого дослідження та опис основних фактів отриманих в його ході.

Ключові слова: мікроісторія, історичне дослідження, методологія історичного дослідження.

Постановка проблеми: У забезпеченні повної історичної картини подій минувшини особливу роль мають відігравати не лише загальновідомі факти, а й біографії або автобіографії рядових учасників історичного явища яке вивчається.

Аналіз останніх досліджень і публікацій: Проведені останнім часом всеукраїнські наукові конференції (“Історія повсякденності: теорія та практика”, м. Переяслав-Хмельницький, 14–15 травня 2010 р.; “Історія України крізь призму мікроісторії та історії повсякденності”, м. Київ, 16 вересня 2010р.), вихід кількох колективних та індивідуальних монографій (“Нариси повсякденного життя радянської України в добу непу (1921–1928 рр.)”; “Повоєнна Україна: нариси соціальної історії (друга половина 1940-х середина 1950-х рр.)”; Коляструк О. “Інтелігенція УСРР у 1920-ті роки: повсякденне життя”), захист кандидатських та докторських дисертацій (М. Герасимова, О. Ісайкіна, О. Лукашевич, Н. Хоменко, О. Прохоренко, О. Коляструк та ін.), започаткування серійних видань (“Структури повсякденності”, “З історії повсякденного життя в Україні”), творення спільного проекту українських і російських істориків з історії повсякденності обох народів першої половини ХХ ст. переконливо засвідчили, що історія повсякденності з екзотичного (модного) напрямку поступово перетворилася на провідний напрям сучасної української історіографії.

Мета статті: Обґрунтування важливості проведення мікроісторичних досліджень, як одного з основних джерел історії.

Виклад основного матеріалу: Історичні дослідження були та залишаються актуальними на сьогоднішній день. Використовуючи широкий спектр методів можна розкрити безліч питань, або знайти нові, досі невідомі прогалини в історичній науці. Цікавим та ґрунтовним методом є мікроісторичне дослідження.

Мікроісторія займається розглядом маленьких територій або популяцій (місто, село, окрема сім'я) які проживали в минулому з метою вивчення повсякденного життя і ментальності «маленької людини», яка традиційно губиться в загальній картині історії. Цей метод передбачає вивчення приватних явищ, які мали місце в житті окремих осіб або особи. Займаючись при цьому виявленням загальних уявлень та тенденцій в суспільстві в цілому. Актуальність такого дослідження має свою цінність як на місцевому рівні (для міста, села, навчального закладу, сім'ї) так і для всезагальної історії.

Дана стаття має на меті розкрити історичні події за допомогою методу мікроісторичного дослідження. Показати основні шляхи та вагомі деталі на які в першу чергу варто звернути увагу. Оскільки цей метод потребує в першу чергу роботу з особистими документами, з архівними документами, біографіями або автобіографічними текстами чи виданнями і по можливості спілкування з людьми які здатні розповісти, зі слів очевидця, про явище або особу яка є об'єктом дослідження.



У своєму дослідженні я керувався архівними документами часів Великої Вітчизняної війни, особистими документами особи яка є об'єктом дослідження та словами переповідувачів.

Моє дослідження охоплює історичні події з 1943 по 1945 роки. Саме в цих роках мій дідусь Ткач Іван Юркович, був учасником Війни в лавах Червоної Армії. Саме події в яких він був безпосереднім учасником і є об'єктом зробленого мною мікроісторичного дослідження.

Джерела з якими мені довелося працювати змогли дати загальну картину подій, які я і проілюструю в даній статті.

Мій дідусь – Ткач Іван Юркович народився в 1924 році. Він був призваний до лав Радянської армії 17. 09. 1943 р. у Лосинівському РВК Української РСР Чернігівської області, Лосинівського району. Його було приставлено до служби в 150-й окремії Київсько-Коростенській Червонопрапорній орденів Суворова, Кутузова, Б. Хмельницького танковій бригаді в розряд мотострілецького батальйону, командувачем яких був Герой Радянського Союзу майор І. Ф. Ассесоров. Іван Юркович почав свій бойовий шлях одразу з самого пекла бойових дій – форсування Дніпра. Як написано в автобіографічній книзі одного з однополчан мого дідуся (саме з цього джерела взято більшість інформації) “... Було це наприкінці вересня 1943 року. 150-та окрема танкова бригада зайняла вихідний рубіж у лісі, що в двох кілометрах на схід від хутора Вовчі Гори поблизу села Косачівки Остерського р-ну Чернігівської обл., і приготувалася до форсування Дніпра.” Завданням танкової бригади було переправитись разом з технікою на інший берег. Що вдалося зробити нелегкими зусиллями завдяки винахідливості та мужності бійців танкової бригади. 6 жовтня 1943 р. було визволено Київ. 150-та танкова бригада, в складі якої і мій дідусь, стала однією з учасників визволення. Нелегкою була ця битва і втрати техніки і людей були катастрофічними. Іван Юркович, зі слів моєї бабусі, згадував цю битву з болем і розповідав що Дніпро в ті дні був червоний від крові людей які навіки полягли в глибинах Дніпра.

Далі слідували бої на Житомирщині, близь Новограда-Волинського, визволення м. Коростень, м. Здолбунів, м. Рівне, м. Дубно, м. Кременець, м. Кельце та ін.. За визволення багатьох міст молодший сержант Ткач І. Ю. був удостоєний грамоти «За відмінні бойові дії, в боротьбі з німецько-фашистськими загарбниками, за мужність і відвагу, проявлену особистим складом, наказами Верховного Головнокомандуючого Генералісімуса тов. Сталіна... всьому особовому складу 150 окремої танкової Київсько-Коростенської Червонопрапорної орденів Суворова, Кутузова і Богдана Хмельницького бригади, в тому числі і Вам безпосередньому учаснику бойових дій з німецько-фашистськими загарбниками об'явлена подяка.» Але війна продовжувалась і служба мого дідуся також. Наступними подіями стали, як свідчить джерело, такі події. «Довкола райцентру Горохова, що на Волині, обмежені гайками і перелісками, розкинулися колгоспні поля. Тут недалеко від Західного Бугу, в селі Підбереззя 15 липня 1944 року...” бійці 150-ї окремої Київсько-Коростенської танкової бригади вели бій за вихід до державного кордону з Польщею. Противник викликав свої бомбардувальники Ю-87, які бомбили і обстрілювали бригаду з ранку до вечора. Керівництво боєм взяли на себе безпосередньо герої Дніпра. Пушкарьов – полковник, комбриг, Безруков – майор 1-го танкового батальйону, Ассесоров – майор, командир мотострілецького батальйону, Столярчук Ф. О., начальник політвідділу бригади.” Останній особисто повів у рукопашний бій групу розвідників та мотострільців (серед яких був і мій дід), щоб не дати ворогу захопити штабну машину з документами та прапором бригади. “Дорогою ціною святиня бригади була врятована.» Після цих боїв 150-та танкова бригада першою



вийшла до державного кордону з Польщею. В цей день за наказом Верховного Головнокомандуючого були відзначені успіхи 1-го українського фронту, в тому числі і 150-ї танкової бригади. В цей день Москва салютувала його військам двома артилерійськими залпами із 224 гармат.

Шлях фронту продовжувався в напрямку цитаделі фашизму – Німеччини. Але перед цим страшні бої та випробування мого дідуся Івана та його військових побратимів пролягли через Польщу та Чехословаччину. В боях на території Польщі Ткач Іван Юркович був удостоєний медалі «За Відвагу» за особливий вклад та мужність проявлену у боях з ворогом.

В День Перемоги мотострілецький батальйон майора Асесорова перебував на території Чехословаччини у боротьбі за визволення Праги. Перед цим 150-ту танкову бригаду, після взяття м. Штрелена та м. Дрездена, завернули з Берлінського шляху на південь. Де з боями визволялась Чехословаччина. Згідно друкованого джерела: «Уже 7-8 травня перед з'єднаннями і частинами 1-го Українського фронту постало завдання звільнити Прагу та закрити шляхи відходу військ генерала Шернера.» До операції була долучена і 150-а танкова бригада, що в кінці дня 8 травня із Дрездена вийшла до Рудних гір. Чеське населення зустрічало визволителів з величезною радістю, хлібом-сіллю і квітами. Звідусіль лунало - «Нех же Руда Армада» (Нехай живе Червона Армія).»

Після травня 1945 р. мого дідуся було відправлено на службу до Австрії, де він з деякими своїми товаришами по фронту чекав коли їх демобілізують.

Моїми зусиллями вдалося консолідувати всю інформацію, яка присутня в цій статті. Дослідження потребувало значних зусиль. Але мікроісторичне дослідження, може бути завершено на цьому. Як можна прослідкувати в статті, вся інформація перекликається з історією у всезагальному, макро рівні. І важливо зрозуміти, що таких «маленьких людей» було дуже багато, я навіть не можу підібрати число для приблизного значення. Але саме з діяння таких, мікросторичних подій і будується макроісторія, та яку ми можемо дізнатись із навчальних підручників.

Висновки: Як можна побачити у статті досить чітко описаний мій шлях дослідження розглянутого питання. Отож для проведення мікроісторичного дослідження варто докласти максимум зусиль у пошуку інформації яка є вагомою та актуальною для цього дослідження. Всі артефакти слід вибудувати у ієрархічному порядку, за принципом їх правдивості. Тобто якщо документи, архівні записи, аудіо або медіа файли не викликають сумніву в їх правдивості, то розповіді очевидців, автобіографії, біографії або слова самого учасника подій можуть і повинні підлягати сумніву. Слід враховувати документальне або наочне підтвердження під час розгляду розповідей очевидців подій. Багато в чому, ще відіграє рівень довіри до того чи іншого джерела. У моєму дослідженні мені не довелося зустріти факти які могли б піддатись сумніву, але в інших ситуаціях на це варто звертати увагу.

Стосовно опису самих фактів які відкрились в ході дослідження, то крім описаних мною є ще вагома маса фактів які я не став указувати в своїй статті. Оскільки на меті я мав розповісти лише основні події бойового шляху мого дідуся Івана Юрковича Ткача.

Список літератури:

1. «Доти живий, поки не забулося... Спогади ветерана» Гнатюк О. – Житомир: «Полісся», 2005.-106с.;
2. Вікіпедія. Вільна енциклопедія.;
3. Інтернет архів «Подвиг Народа.ru»;
4. «Історія повсякденності як провідний напрям української історіографії» Удод О.



ИССЛЕДОВАНИЯ ИСТОРИИ НАРОДА ЧЕРЕЗ ВЕКА РОДА

Е.В. Семенов Евгений Владимирович , студент факультета экономики и менеджмента

*Научный руководитель - А.С. Сидорович , доцент , кандидат исторических наук
кафедры социально - гуманитарных дисциплин
ОП НУБиП Украины « Нежинский агротехнический институт »*

В статье описывается историческое исследование по микроисторичным методом . Рассмотрен оптимальный подход к проведению такого исследования и описание основных фактов полученных в его ходе .

Ключевые слова: микроистория , историческое исследование , методология исторического исследования .

STUDY HISTORY PEOPLE THROUGH THE HISTORY OF FAMILY

*Enhen V. Semenok Student 1 st year
Supervisor - Sydorovych OS*

*SS National University of Life and Environmental Sciences of Ukraine
«Nizhyn Agrotechnical University»*

This article describes the historical study mikroistorychnym method. Considered the best approach to this study and description of key findings obtained in its course.

Keywords: microhistory, historical research, the methodology of historical research.

УДК 325.16.89

**СОВРЕМЕННОЕ СОЦИАЛЬНО-ЭКОНОМИЧЕСКОЕ РАЗВИТИЕ НАРОДА
КАЗАХСТАНА**

Тасболат Гани – студент 2 курса, специальность «Финансы»

*Индустриально-экономический колледж имени академика Г.С.Сейткасимова
Казахстан является одним из основных партнеров в Европе. Германия с одним другим из стран Центральной Азии не имеет такого хорошего партнерские отношения, как с Казахстаном. В провозглашенной новой политической политики наиболее глобальные направления, которые упоминают не только Республику Казахстан, а не только Центральную Азию, но и весь глобальный мир упоминаются. Новая стратегия в очередной раз показывает масштаб Лидер идентичности страны, его способность заглянуть в будущее.*

Ключевые слова: Казахстан, глобальные направления, руководитель идентичность, политический курс.

14 декабря 2012 года Глава государства Нурсултан Назарбаев обратился с Посланием к народу Казахстана. На торжественном собрании, посвященном Дню Независимости страны, Президент Казахстана Нурсултан Назарбаев подвел основные итоги реализации Стратегии «Казахстан-2030» и обратился к народу Казахстана с Посланием «Стратегия «Казахстан-2050»: новый политический курс состоявшегося государства». Глава государства в своем выступлении отметил, что главной целью, которая должна быть достигнута республикой к 2050 году, является создание общества благоденствия на основе сильного государства, развитой экономики и возможностей всеобщего труда. Сильное государство особенно важно для обеспечения условий ускоренного экономического роста. Сильное государство занимается не политикой выживания, а политикой планирования, долгосрочного развития и экономического роста. В Стратегии «Казахстан-2030» мы запланировали успех нашей страны. Мы



последовательно и упорно продвигались к поставленным целям. Даже в пик глобального кризиса 2008-2009 годов национальная экономика продолжала расти.

Стратегия Казахстан-2030. Основные итоги:

1. Национальная безопасность. Перед нами стояла задача развивать Казахстан при сохранении территориальной целостности. Нам удалось сделать больше, чем планировалось. Впервые в истории наше государство обрело четкие, международно признанные границы. Делимитирована государственная граница – а это 14 тысяч километров. Казахстан надежно контролирует ситуацию в своей акватории Каспийского моря. Мы создали сильную, современную, обороноспособную армию, эффективную правоохранительную систему, которые обеспечивают безопасность личности, общества и государства.

2. Мы сохранили и укрепили внутривластную стабильность и национальное единство в стране, где проживают представители 140 этносов и 17 конфессий. Наша политика была успешной. Если раньше у нас никогда не было многопартийности, то сейчас в стране действуют партии, представляющие весь политический спектр. У нас многопартийный Парламент, Правительство парламентского большинства.

Развивается гражданское общество, функционируют независимые СМИ. Работает свыше 18 тысяч НПО самой различной направленности. Выходит около 2,5 тысячи СМИ, около 90% из них – частные. Казахстан сегодня является важным международным центром межкультурного и межконфессионального диалога. Именно на нашей земле состоялись первые четыре съезда лидеров мировых и традиционных религий. В XXI веке Казахстан должен стать мостом для диалога и взаимодействия Востока и Запада.

3. Экономический рост, базирующийся на открытой рыночной экономике с высоким уровнем иностранных инвестиций и внутренних сбережений. Мы ставили задачу достичь реальных, устойчивых и возрастающих темпов развития. Нам удалось решить эту задачу в кратчайшие по историческим меркам сроки. Именно в Стратегии «Казахстан-2030» акцент был перенесен на экономический рост. В результате за 15 лет объем национальной экономики вырос с 1,7 триллиона тенге в 1997 году до 28 триллионов тенге в 2011 году. ВВП страны возрос более чем в 16 раз. С 1999 года ежегодный прирост ВВП Казахстана составил 7,6% и обогнал передовые развивающиеся страны. ВВП на душу населения вырос более чем в 7 раз – с 1 500 долларов США в 1998 году до 12 тысяч долларов США в 2012 году.

Казахстан с самого начала стал лидером в СНГ по объему привлеченных прямых иностранных инвестиций на душу населения. Сегодня это уже 9200 долларов США. Мы добились роста внешней торговли в 12 раз, а объемов производства промышленной продукции - в 20 раз.

За эти годы добыча нефти увеличилась в 3 раза, природного газа – в 5 раз. Доходы от сырьевых ресурсов мы направили в Национальный фонд.

Это – наш надежный щит от возможных экономических и финансовых потрясений. Это – гарантия безопасности для нынешних и будущих поколений.

В рамках программы форсированной индустриализации с 2010 года реализовано 397 инвестиционных проектов общей стоимостью 1 797 миллиардов тенге и создано более 44 тысяч рабочих мест.

За два года реализации программы «Дорожная карта бизнеса-2020» одобрено 225 проектов общим объемом кредитов на сумму 101,2 миллиардов тенге.

Сегодня мы – динамичная страна со средним уровнем дохода населения и динамично растущей экономикой.



4. Здоровье, образование и благополучие граждан Казахстана. Жизненно важно было кардинально изменить положение людей, улучшить условия жизни. Результаты проделанной работы налицо.

Среднемесячная заработная плата возросла в 9,3 раза. Средний размер пенсионных выплат увеличился в 10 раз. В 16 раз возросли номинальные денежные доходы населения. Ежегодно увеличивается объем финансирования здравоохранения. Если в 1999 году финансирование составляло 46 миллиардов тенге, то в 2011 году – 631 миллиардов тенге.

Создан медицинский кластер, в который входят пять инновационных объектов здравоохранения: детский реабилитационный центр, центры материнства и детства, нейрохирургии, неотложной медицинской помощи и центр кардиологии. За последние 15 лет численность населения увеличилась с 14 почти до 17 миллионов человек. Продолжительность жизни выросла до 70 лет.

Мы последовательно проводим курс на развитие доступного и качественного образования. Реализация программы «Балапан» позволила нам увеличить охват детей дошкольным образованием до 65,4%. Введена обязательная дошкольная подготовка, сегодня ею охвачено 94,7% дошкольников.

С 1997 года по всей республике построено 942 школы, а также 758 больниц и других объектов здравоохранения. За последние 12 лет увеличилось на 182% количество грантов для получения высшего образования. В 1993 году мы приняли уникальную программу «Болашак», благодаря которой 8 тысяч талантливых молодых людей получили блестящее образование в лучших университетах мира. В Астане создан современный научно-исследовательский университет, работающий по международным стандартам.

5. Энергетические ресурсы. Нефтегазовый комплекс Казахстана является локомотивом для всей экономики и способствует развитию других отраслей. Мы должны были создать современную, эффективную нефтегазовую и горнодобывающую отрасли экономики. Мы справились с этой задачей.

Наблюдается устойчивая динамика роста доли нефтегазовой отрасли в ВВП страны, которая выросла с 3,7% в 1997 году до 14,7% в 2006 году и 25,8% в 2011 году.

Мы диверсифицировали рынки сбыта и прочно закрепили свои позиции, тем самым снизив зависимость от одного направления реализации нашей продукции.

6. Инфраструктура, в особенности транспорт и связь. Мы ставили задачу развивать инфраструктуру. И это оказалось нам по силам. За прошедшие годы было введено в строй множество крупных стратегических объектов промышленной, транспортной инфраструктуры и инфраструктуры жизнедеятельности. Это – автомобильные и железнодорожные магистрали, трубопроводы, логистические центры, терминалы, аэропорты, вокзалы, порты.

С каждым годом растет число потребителей телекоммуникационной отрасли. За последние 11 лет на развитие автодорожной отрасли выделено 1 263,1 миллиардов тенге.

В настоящее время мы возрождаем Новый Шелковый путь, создавая магистральный транспортный коридор Западная Европа – Западный Китай.

Мы открыли доступ к странам Персидского залива и Большого Востока, построив железнодорожную линию Узень – граница Туркменистана. Построив дорогу Коргас – Жетыген, мы распахнули восточные ворота, проложив путь на рынки Китая и всего Азиатского субконтинента. Мы начали строительство железной дороги Жезказган – Бейнеу.

7. Профессиональное государство. Мы должны были окончательно избавиться от управленческих традиций административно-командной системы и создать современный и

СЕКЦІЯ 4
«Розвиток науки гуманітарного циклу
В сучасному суспільстві»



эффективный корпус управленцев. Нам удалось совершить своего рода революцию в госуправлении и переориентировать ее на повышение качества оказания гос. услуг населению.

Стратегия «Казахстан-2050»: новый политический курс состоявшегося государства. Главная наша цель – к 2050 году войти в число 30-ти самых развитых государств мира.

Первостепенные цели:

- ❖ дальнейшее развитие и укрепление государственности
- ❖ переход на новые принципы экономической политики
- ❖ всесторонняя поддержка предпринимательства – ведущей силы национальной экономики
- ❖ выстраивание адекватной новым вызовам международной и оборонной политики формирование новой социальной модели
- ❖ создание современных и эффективных систем образования и здравоохранения
- ❖ повышение ответственности, эффективности и функциональности государственного аппарата

Десять глобальных вызовов XXI века

Первый вызов – ускорение исторического времени

Второй вызов – глобальный демографический дисбаланс

Третий вызов – угроза глобальной продовольственной безопасности

Четвертый вызов – острый дефицит воды

Пятый вызов – глобальная энергетическая безопасность

Шестой вызов – истощаемость природных ресурсов

Седьмой вызов – Третья индустриальная революция

Восьмой вызов – нарастающая социальная нестабильность

Девятый вызов – кризис ценностей нашей цивилизации

Десятый вызов – угроза новой мировой дестабилизации

Выводы: Казахстанцы 2050 года – это общество образованных, свободных людей, говорящих на трех языках. Они – граждане мира. Они путешествуют. Они открыты новым знаниям. Они трудолюбивы. Они – патриоты своей страны. Казахстан 2050 года – это Общество Всеобщего труда. Это государство с сильной экономикой, где все делается для человека. Где лучшее образование, лучшее здравоохранение. Где царят мир и спокойствие. Где граждане свободны и равны, а власть справедлива.

Список литературы:

1. Послание Президента Республики Казахстан Н.Назарбаева народу Казахстана. 17 января 2014 г.

**CURRENT SOCIO - ECONOMIC DEVELOPMENT OF PEOPLES OF
KAZAKHSTAN.**

Tasbolat Ghani - 2nd year student, specialty «Finance»

Head: teacher of special disciplines Shayhina Almira Bahytzhanovna

Industrial and Economic College Academician G.S. Seytkasimova

Kazakhstan is one of the main partners of Europe. Germany with one other of the Central Asian countries has no such good partner relationship, as with Kazakhstan. In the proclaimed new political policy the most global directions which mention not only the Republic of Kazakhstan, not only Central Asia, but also all global world are mentioned. New strategy once again shows scale of the identity Leader of the country, his ability to glance in the future.

Keywords: *Kazakhstan, global directions, identity Leader, political policy.*



**Матеріали Міжнародної науково-практичної конференції
«Сучасні тенденції соціально-економічного розвитку агропромислового
виробництва України в контексті інтеграції у світову економіку»**



ЗМІСТ

АКТУАЛЬНІ ПРОБЛЕМИ РОЗВИТКУ ОБЛІКУ, АНАЛІЗУ ТА ФІНАНСІВ В АГРОПРОМИСЛОВОМУ ВИРОБНИЦТВІ УКРАЇНИ: ТЕОРІЯ І ПРАКТИКА

Великоборець Н.В.

АНАЛИЗ СОСТОЯНИЯ И ПЕРСПЕКТИВЫ РАЗВИТИЯ ОРГАНИЗАЦИЙ БЕЛАРУСИ С ОСНОВНЫМ ВИДОМ ДЕЯТЕЛЬНОСТИ «СЕЛЬСКОЕ ХОЗЯЙСТВО, ОХОТА И ЛЕСНОЕ ХОЗЯЙСТВО» 4

Бабко Г.М., Овчарик З.Д.

РОЛЬ ОБЛІКУ В УПРАВЛІННІ СОБІВАРТІСТЮ ПРОДУКЦІЇ 7

Білан С.В., Дворник І.В.

РОЗВИТОК ПІДПРИЄМНИЦТВА У СІЛЬСЬКІЙ МІСЦЕВОСТІ 10

Бобко В.В.

ОЦІНКА ОСНОВНИХ ЗАСОБІВ ЗА СПРАВЕДЛИВОЮ ВАРТІСТЮ: ПРОБЛЕМИ ТА ПЕРСПЕКТИВИ ЗАСТОСУВАННЯ 14

Гусарова Т.В.

МЕТОДОЛОГИЧЕСКИЕ АСПЕКТЫ СИСТЕМЫ ВНУТРЕННЕГО КОНТРОЛЯ В ФИЛИАЛАХ 18

Дерев'янюк С.І., Бойко І.М.

ПЕРЕВАГИ ТА НЕДОЛІКИ ВИКОРИСТАННЯ СИСТЕМИ «КЛІЄНТ-БАНК» В СУЧАСНИХ УМОВАХ 21

Іваненко О.О., Дворник І.В.

ПРОДОВОЛЬЧА БЕЗПЕКА УКРАЇНИ: СУТНІСТЬ, СТРУКТУРА ТА ОСОБЛИВОСТІ ЇЇ ЗАБЕЗПЕЧЕННЯ 24

Ільтяй С.М., Дворник І.В.

РОЗВИТОК СІЛЬСЬКИХ ДОМОГОСПОДАРСТВ В УМОВАХ ТРАНСФОРМАЦІЇ АГРАРНОГО СЕКТОРУ ЕКОНОМІКИ 28

Клипперт Е.Н.

МЕТОДИЧЕСКИЕ ОСНОВЫ УПРАВЛЕНИЯ ЗАТРАТАМИ В ОВОЩЕВОДСТВЕ ЗАЩИЩЕННОГО ГРУНТА 33

Купченко С.М., Овчарик З.Д.

МЕТОДИКА КАЛЬКУЛЯЦІЇ СОБІВАРТІСТІ ЗЕРНОВИХ КУЛЬТУР 36

Курляндчик А.А.

АНАЛИЗ МИРОВОГО РЫНКА САХАРА И ОБОСНОВАНИЕ ФИНАНСОВОЙ СТРАТЕГИИ РАЗВИТИЯ САХАРНОЙ ПРОМЫШЛЕННОСТИ РЕСПУБЛИКИ БЕЛАРУСЬ 40



Лабурдова И.П. СОВЕРШЕНСТВОВАНИЕ ОЦЕНКИ ЭФФЕКТИВНОСТИ КРЕДИТНЫХ РЕСУРСОВ В СЕЛЬСКОХОЗЯЙСТВЕННОМ ПРОИЗВОДСТВЕ	43
Лабурдова И.П. ОСНОВНЫЕ НАПРАВЛЕНИЯ СОВЕРШЕНСТВОВАНИЯ НАЛОГООБЛОЖЕНИЯ В РЕСПУБЛИКЕ БЕЛАРУСЬ	45
Маначинська Ю.А. УПРАВЛІНСЬКІ ПРОЦЕДУРИ ОБЛІКУ ТА АНАЛІЗУ В КОНТЕКСТІ ІНТЕГРАЦІЇ В СВІТОВУ ЕКОНОМІКУ	48
Матрос О.М. ОРГАНІЗАЦІЙНІ ВИМОГИ ЩОДО ФОРМУВАННЯ ОБЛІКОВОЇ ПОЛІТИКИ ПІДПРИЄМСТВА	52
Мельник Л.Ю. ОСОБЛИВОСТІ ОБЛІКУ ЄДИНОГО СОЦІАЛЬНОГО ВНЕСКУ НА ПІДПРИЄМСТВАХ МАЛОГО БІЗНЕСУ	56
Миренкова Г.В., Миренков А.А. СТАЛИЙ РОЗВИТОК СІЛЬСЬКИХ ТЕРИТОРІЙ В КОНТЕКСТІ КОН'ЮНКТУРИ ПРОДУКТОВИХ РИНКІВ	59
Михайловина С.О. ОСОБЛИВОСТІ СКЛАДАННЯ ЗВІТУ ПРО РУХ ГРОШОВИХ КОШТІВ ЗА Н(П)СБО 1	65
Нечваль М. В., Овчарик З.Д. ПРОБЛЕМИ УПРАВЛІНСЬКОГО ОБЛІКУ В СУЧАСНИХ УМОВАХ	67
Панкратова Л.А. ПРОБЛЕМНІ ПИТАННЯ БУХГАЛТЕРСЬКОГО ОБЛІКУ ПРОЦЕСУ ВИРОБНИЦТВА ПРОДУКЦІЇ	71
Поліщук О.М. РОЗРОБКА КОМПЛЕКСНОЇ СИСТЕМИ ЕФЕКТИВНОГО ВЕДЕННЯ М'ЯСНОГО СКОТАРСТВА	74
Примак Л.В., Овчарик З.Д. ОСОБЛИВОСТІ ВИЗНАЧЕННЯ ТА ПОНЯТТЯ СОБІВАРТОСТІ ПРОДУКЦІЇ КУКУРУДЗИ	78
Путникова Е.Л. НАПРАВЛЕНИЯ СОВЕРШЕНСТВОВАНИЯ УЧЕТА ЗАТРАТ НА МЯСОПЕРЕРАБАТЫВАЮЩИХ ПРЕДПРИЯТИЯХ	81



<i>Ратушна О.П.</i> КЛАСИФІКАЦІЯ ВИТРАТ ЯК ЕКОНОМІЧНОЇ ТА ОБЛІКОВОЇ КАТЕГОРІЇ	85
<i>Ракутин В.Г.</i> ТЕОРЕТИЧЕСКИЕ ОСНОВЫ ПОВЫШЕНИЯ ЭФФЕКТИВНОСТИ СИСТЕМЫ УПРАВЛЕНИЯ СЕЛЬСКОХОЗЯЙСТВЕННЫХ ОРГАНИЗАЦИЙ НА ПРИНЦИПАХ КОНТРОЛЛИНГА	89
<i>Степа М.В., Овчарик З.Д.</i> ОСОБЛИВОСТІ ОБЛІКУ ВИТРАТ ПО РЕАЛІЗАЦІЇ ГОТОВОЇ ПРОДУКЦІЇ ХЛІБОПЕКАРСЬКИХ ВИРОБІВ	93
<i>Шайко О.Г., Підлубна О.Д.</i> АВТОМАТИЗАЦІЯ ОБЛІКУ КУРСОВИХ РІЗНИЦЬ ТА ЇЇ УДОСКОНАЛЕННЯ	96
<i>Стаднік Л.І.</i> ОБЛІК БІОЛОГІЧНИХ ПЕРЕТВОРЕНЬ ТА КАЛЬКУЛЮВАННЯ У РОСЛИННИЦТВІ	100
ІННОВАЦІЇ В ЕКОНОМІЦІ ТА МЕНЕДЖМЕНТІ: АНАЛІЗ ПРОБЛЕМ І СТРАТЕГІЯ РОЗВИТКУ	
<i>Алиынбаева Г.Ж., Токсанова М.</i> РОЛЬ ИНФОРМАТИЗАЦИИ В ЭКОНОМИКЕ КАЗАХСТАНА	107
<i>Андрієнко О.В., Македон Г.М.</i> ПЕРСПЕКТИВИ РОЗВИТКУ АГРОСТРАХУВАННЯ В УКРАЇНІ	112
<i>Арынова Д.Е.</i> ФИНАНСОВОЕ ОБЕСПЕЧЕНИЕ ИННОВАЦИОННОЙ ДЕЯТЕЛЬНОСТИ В КАЗАХСТАНЕ	115
<i>Арынова Д.Е., Син В.А.</i> ОЦЕНКА ПОТЕНЦИАЛА ИННОВАЦИОННОЙ ДЕЯТЕЛЬНОСТИ КАЗАХСТАНА И УКРАИНЫ	121
<i>Бардаков В.А., Бардаков А.Г.</i> КОЛЕКЦІЯ ГЕНОФОНДУ ЛЮПИГУ ЯК ОСНОВА СТВОРЕННЯ НОВИХ КОНКУРЕНТОСПРОМОЖНИХ СОРТІВ ВІТЧИЗНЯНОЇ СЕЛЕКЦІЇ	127
<i>Борисовський Д.В.</i> ДЕРЖАВНА ПІДТРИМКА РОЗВИТКУ МАЛОГО ПІДПРЕМНИЦТВА В АГРАРНІЙ СФЕРІ ЕКОНОМІКИ УКРАЇНИ	133
<i>Городецька М.О.</i> ІННОВАЦІЙНИЙ ХАРАКТЕР СТРУКТУРНОЇ ПЕРЕБУДОВИ УКРАЇНСЬКОЇ ЕКОНОМІКИ	134



Гринь В.І., Потопальська Н.В. СТАНДАРТИЗАЦІЯ І СЕРТИФІКАЦІЯ ЯК ВИЗНАЧАЛЬНІ ЕЛЕМЕНТИ МЕХАНІЗМУ ФОРМУВАННЯ ЯКОСТІ ПРОДУКЦІЇ	137
Гурин Є.А., Стадник В.П. ПРОБЛЕМИ РОЗВИТКУ ФІНАНСОВОЇ СИСТЕМИ УКРАЇНИ В СУЧАСНИХ УМОВАХ	145
Жоголко А.В., Македон Г.М. ПЕРЕССТРАХУВАННЯ В УКРАЇНІ І СВІТІ: ПРОБЛЕМИ І ПЕРСПЕКТИВИ РОЗВИТКУ	145
Заруба Н.В., Стадник В.П. ЕКОНОМІЧНА СУТНІСТЬ ТА СИСТЕМА ЗАБЕЗПЕЧЕННЯ ФІНАНСОВОГО МЕНЕДЖМЕНТУ	148
Корнієнко В.О. НОРМАТИВНО-ПРАВОВЕ РЕГУЛЮВАННЯ У ПАЛИВНО- ЕНЕРГЕТИЧНОМУ КОМПЛЕКСІ УКРАЇНИ	153
Лабута О.Г., Стадник В.П. УПРАВЛІННЯ ФІНАНСОВИМ СТАНОМ ПІДПРИЄМСТВА В СУЧАСНИХ УМОВАХ	159
Миргородський О.П. ЗАКОНОДАВЧЕ ТА ПРАВОВЕ ЗАБЕЗПЕЧЕННЯ ДІЯЛЬНОСТІ ДЕРЖАВКИ ЩОДО УЗГОДЖЕНИХ ДІЙ	163
Мілютенко Т.Б. ПРО ОКРЕМІ ЕКОЛОГІЧНІ ЗАХОДИ ПІДВИЩЕННЯ УРОЖАФНОСТІ КУКУРУДЗИ НА ЗЕРНО НА ДЕРНОВО-ПІДЗОЛИСТИХ ГРУНТАХ	173
Ломінська О.О., Мринська Т.С. ФОРМУВАННЯ СИСТЕМИ МОТИВАЦІЇ ПРАЦІВНИКІВ У ПІДПРИЄМСТВІ	181
Недюхина О.М. МЕТОДИКА ОЦЕНКИ ПРОЦЕСА ІНВЕСТИРОВАНИЯ ИННОВАЦИОННОЙ ДЕЯТЕЛЬНОСТИ В АПК БЕЛАРУСИ	183
Падалка І.М., Македон Г.М. ПЕРСПЕКТИВИ РОЗВИТКУ МЕДИЧНОГО СТРАХУВАННЯ В УКРАЇНІ	190
Потопальська Н.В. ТЕНДЕНЦІЇ РОЗВИТКУ РИНКУ ЗАСОБІВ ВИРОБНИЦТВА ДЛЯ АГРАРНОГО СЕКТОРУ	194



Романенко Т.В. ШЛЯХИ ВДОСКОНАЛЕННЯ ВИКОРИСТАННЯ ФІНАНСОВИХ РЕСУРСІВ ПІДПРИЄМСТВ	197
Рошка Т.Б., Басевич П.А. СОВРЕМЕННОЕ СОСТОЯНИЕ И ПЕРСПЕКТИВЫ РАЗВИТИЯ КРЕСТЬЯНСКИХ (ФЕРМЕРСКИХ) ХОЗЯЙСТВ РЕСПУБЛИКИ БЕЛАРУСЬ	201
Сердюк В.А., Македон Г.М. ІНВЕСТИЦІЙНА ПРИВАБЛИВІСТЬ АГРАРНОГО СЕКТОРУ УКРАЇНИ: ШЛЯХИ ПОКРАЩЕННЯ	207
Сиротюк Г.В., Петришин Л.П. ФІНАНСОВІ ІНСТРУМЕНТИ: ВИДИ ТА КЛАСИФІКАЦІЯ	210
Стінковий І.С., Даценко Н.М. ІННОВАЦІЙНИЙ РОЗВИТОК ЕКОНОМІКИ УКРАЇНИ: ПРОБЛЕМИ ТА ПЕРСПЕКТИВИ	217
Тодоренко Ю.М., Даценко Н.М. КОНЦЕНЦІЯ ДЕРЖАВНОЇ ПОЛІТИКИ ІННОВАЦІЙНОГО ПОТЕНЦІАЛУ РЕГІОНІВ НА ОСНОВІ АНТИКРИЗОВОГО УПРАВЛІННЯ	223
Філіппов М.В. ТЕОРЕТИЧНІ ПІДХОДИ ДО ВИЗНАЧЕННЯ СУТНОСТІ СЕГМЕНТУ НІШИ ЗАДЛЯ ФОРМУВАННЯ ЦІНОВОГО РИНКУ М'ЯСОПЕРЕРОБНИХ ПІДПРИЄМСТВ	225
Царук Н.Г. ІНСТИТУЦІЙНА МОДЕЛЬ МАРКЕТИНГОВОЇ СИСТЕМИ ІНФОРМАЦІЙНО- АНАЛІТИЧНОГО ЗАБЕЗПЕЧЕННЯ УПРАВЛІННЯ РИНКОМ	229
Чорнобай А.В., Македон Г.М. ІНВЕСТИЦІЙНИЙ КЛІМАТ В АГРАРНОМУ СЕКТОРІ ЕКОНОМІКИ	238
Шумак В.В. МОДЕЛИРОВАНИЕ ПРОЦЕССОВ АПК С ПОМОЩЬЮ ПРИЛОЖЕНИЯ В EXCEL	241
Шукін О.М. ПРАВОВЕ РЕГУЛЮВАННЯ НАГЛЯДУ ТА КОНТРОЛЬ У СФЕРІ ДЕРЖАВНИХ ЗАКУПІВЕЛЬ	247
Ярошенко Ю.В., Даценко Н.М. РОЗВИТОК ЗОВНІШНЬОТОРГОВЕЛЬНИХ ПЕРСПЕКТИВ АГРОПРОМИСЛОВОГО КОМПЛЕКСУ УКРАЇНИ В КОНТЕКСТІ ЄВРОІНТЕГРАЦІЇ	266



**ОСВІТНІ ІННОВАЦІЇ В КОНТЕКСТІ СТАЛОГО РОЗВИТКУ
АГРОПРОМИСЛОВОГО ВИРОБНИЦТВА УКРАЇНИ**

<i>Баришовець А.В., Сидорович О.С.</i> ОСОБЛИВОСТІ ОЦІНЮВАННЯ КРЕДИТНО-МОДУЛЬНОЇ СИСТЕМИ НАВЧАННЯ У ВИВЧЕННЯ ГУМАНІТАРНИХ ДИСЦИПЛІН	272
<i>Грабовецький О.І.</i> МОДЕРНІЗАЦІЯ АГРАРНОГО ПРАВА ЯК ЮРИДИЧНОЇ БАЗИ СОЦІАЛЬНО- ЕКОНОМІЧНОГО РОЗВИТКУ АГРОПРОМИСЛОВОГО ВИРОБНИЦТВА	275
<i>Калініченко А.О., Петровська Ю.Г.</i> РОЛЬ ІНФОРМАЦІЙНИХ СИСТЕМ І ТЕХНОЛОГІЙ В БУХГАЛТЕРСЬКОМУ ОБЛІКУ	280
<i>Карпенко І.В., Толочко С.В.</i> ДОСВІД ФУНКЦІОНУВАННЯ СТУДЕНТСЬКОГО САМОВРЯДУВАННЯ В НІЖИНСЬКОМУ АГРОТЕХНІЧНОМУ ІНСТИТУТІ	284
<i>Кипич І.В.</i> ВПЛИВ АДМІНІСТАТИВНОГО ПРАВА НА РОЗВИТОК ГРОМАДЯНСЬКОГО СУСПІЛЬСТВА В УКРАЇНІ	288
<i>Кисла О.М.</i> МОРАЛЬНО-ЕТИЧЕ ВИХОВАННЯ НА ЗАНЯТТЯХ УКРАЇНСЬКОЇ МОВИ ТА ЛІТЕРАТУРИ	294
<i>Іванченко І.Г., Колесник Т.П.</i> ФОРМУВАННЯ МОТИВАЦІЇ ДО ВИВЧЕННЯ ІНОЗЕМНОЇ МОВИ У СТУДЕНТІВ НЕМОВНИХ СПЕЦІАЛЬНОСТЕЙ	300
<i>Литовченко В.П.</i> РОЛЬ І МІСЦЕ ЛОГІКИ У ПІДГОТОВЦІ МАЙБУТНЬОГО МЕНЕДЖЕРА	305
<i>Литовченко О.В.</i> ФОРМИ ОРГАНІЗАЦІЇ КОНТРОЛЮ ЗНАНЬ У СУЧАСНИХ ТЕХНОЛОГІЯХ НАВЧАННЯ	308
<i>Марущак П.Д.</i> ПРОБЛЕМИ ФОРМУВАННЯ ІННОВАЦІЙНОЇ КУЛЬТУРИ СТУДЕНТСЬКОЇ МОЛОДІ	312
<i>Овечко О.П., Хомич В.І.</i> РОЛЬ ПРЕЗЕНТАЦІЇ В ПРОФЕСІЙНІЙ ДІЯЛЬНОСТІ МЕНЕДЖЕРА	315



Савченко І.Є. ВПЛИВ ПОЗИТИВНОЇ ПСИХОТЕРАПІЇ НА ВИРШЕННЯ МІЖСОБИСТІСНИХ КОНФЛІКТІВ У ПІДЛІТКОВОМУ ВІЦІ	319
Хоменюк А.М. ІНТЕРАКТИВНІ ТЕХНОЛОГІЇ В ПРОЦЕСІ ВИКЛАДАННЯ ІНОЗЕМНИХ МОВ В АГРАРНИХ ВНЗ	324
Kuanyshova Altynay THE DEVELOPMENT OF AGRO-INDUSTRIAL PRODUCTION OF KAZAKHSTAN	328
Шеченко В.Г. ВИКОРИСТАННЯ ІНТЕРНЕТУ ПРИ ДОСЛІДЖЕННІ ОКРЕМИХ ІСТОРИЧНИХ ПИТАНЬ: ПОЛЕ КРУТЯНСЬКОГО БОЮ	332
Шейн Т.В. ВИКОРИСТАННЯ ІННОВАЦІЙНИХ ТЕХНОЛОГІЙ ПРИ ВИКЛАДАННІ ДИСЦИПЛІНИ «ЗАГАЛЬНА ЕЛЕКТРОТЕХНІКА З ОСНОВАМИ АВТОМАТИКИ» У АГРАРНИХ ВНЗ	336
РОЗВИТОК НАУК ГУМАНІТАРНОГО ЦИКЛУ В СУЧАСНОМУ СУСПІЛЬСТВІ	
Булавенко Ю.К., Лисенко С.Г. ОСОБЛИВОСТІ ФУНКЦІОНУВАННЯ СПОРТИВНОЇ СЕКЦІЇ В НЕСПЕЦІАЛІЗОВАНОМУ ВНЗ	343
Карпенко І.В., Хорошко Л.О., Петриченко В.А. ПОСТІНДУСТРІАЛЬНА МОЕРНІЗАЦІЯ УКРАЇНИ: МОЖЛИВІСТЬ І ДІЙСНІСТЬ	346
Мештаева Г.А. НЕЗАВИСИМЫЙ КАЗАХСТАН: РЕАЛИИ И ПЕРСПЕКТИВЫ РАЗВИТИЯ	350
Міжгородська І.О., Перестюк Т.В., Грабовецький О.І. ГАРМОНІЗАЦІЯ УКРАЇНСЬКОЇ ЄВРОІНТЕГРАЦІЇ ПРАВОВОЇ БАЗИ	353
Носова Ю.О. ГОЛОДОМОР 1932-1933 РР.: ПРИЧИНА ТА НАСЛІДКИ ТРАГЕДІЙ	358
Семенов Є.В., Сидорович О.С. ДОСЛІДЖЕННЯ ІСТОРІЇ НАРОДУ ЧЕРЕЗ ІСТОРІЮ РОДУ	362
Тасболат Гани СОВРЕМЕННОЕ СОЦИАЛЬНО-ЭКОНОМИЧЕСКОЕ РАЗВИТИЕ НАРОДА КАЗАХСТАНА	365



**Матеріали Міжнародної науково-практичної конференції
«Сучасні тенденції соціально-економічного розвитку агропромислового
виробництва України в контексті інтеграції у світову економіку»**
